

ТЕХНИЧЕСКА СПЕЦИФИКАЦИЯ
за изпълнение на поръчка с предмет:
„Доставка на предпазни шкафове за газови съоръжения
по две обособени позиции”

Обособена позиция 1: „Доставка на шкафове, изработени от полимерни материали”

1. СПЕЦИФИКАЦИЯ НА ДОСТАВКИТЕ

Доставките следва да се осъществяват по отделни заявки на отделни партии в общо максимално количество, както следва:

№	Наименование на изделието	Мярка	Количество
Шкафове изработени от полимерни материали			
1	Шкаф с размери: широчина - ≥ 300 до ≤ 350 mm, височина - ≥ 500 до ≤ 550 mm, дълбочина - ≥ 250 до ≤ 300 mm	бр.	3000
2	Шкаф с размери: широчина - ≥ 500 до ≤ 550 mm, височина - ≥ 500 до ≤ 550 mm, дълбочина - ≥ 250 до ≤ 300 mm	бр.	1500
3	Шкаф с размери: широчина - ≥ 700 до ≤ 800 mm, височина - ≥ 650 до ≤ 600 mm, дълбочина - ≥ 300 до ≤ 350 mm	бр.	500

2. ТЕХНИЧЕСКИ ИЗИСКВАНИЯ

- 2.1. Шкафовете трябва да са изработени от полимерен, самогасящ се и трудногорим материал, изпитан съгласно БДС EN60695-11-10, категория клас V-0;
- 2.2. Материала да е усилен и с UV защита;
- 2.3. Цвят на покритието: син или светлосив;
- 2.4. Предна врата да е с козирка отгоре и ключалка със секретен ключ еднакъв за всички шкафове;
- 2.5. Вратата да може да се демонтира и да е с уплътнение;
- 2.6. В горната и долната част на вратата да има вентилационни отвори със сечение от 40 до 50 см²;
- 2.7. На вратата да има прозорец от прозрачен усилен полимерен материал;
- 2.8. Шкафовете трябва да са произведени в условията на система за управление на качеството по EN ISO 9001 или еквивалентен за съответната област.

Разположение на прозореца:

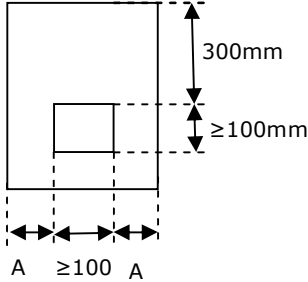
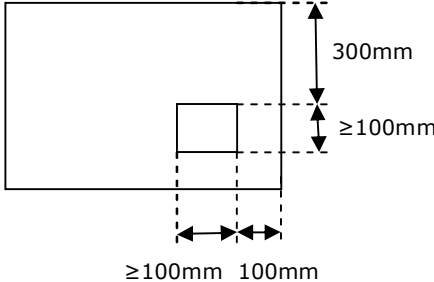
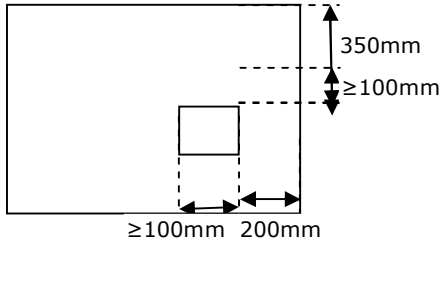
Шкаф №1	Шкаф №2	Шкаф №3
 <p>300mm ≥100mm A ≥100 A</p>	 <p>300mm ≥100mm ≥100mm 100mm</p>	 <p>350mm ≥100mm ≥100mm 200mm</p>

3. ИЗИСКВАНИЯ КЪМ ДОКУМЕНТИТЕ, ПРИДРУЖАВАЩИ ДОСТАВКАТА

Всяка доставка следва да е придружена от следните документи:

- 3.1. Инструкция за монтаж и експлоатация - на български език;
- 3.2. Протокол от изпитване, съгласно БДС EN 60695-11-10, категория клас V-0;
- 3.3. Сертификат за качество;
- 3.4. Копие от валиден сертификат (издаден от независими лица, акредитирани по съответната серия стандарти), удостоверяващ съответствието на производителя на изделията със стандарта за система за управление на качеството EN ISO 9001 или еквивалентен за съответната област.

4. ГАРАНЦИОНЕН СРОК

- 4.1. Гаранционен срок – Изпълнителят трябва да осигури минимум **2 (две) години** гаранция на доставените изделия.
- 4.2. Срок на замяна при **призната reklamacия** – не повече от 15 (петнадесет) работни дни.

5. ПРИЕМАНЕ НА ДОСТАВЕНИТЕ ШКАФОВЕ

Изделията се приемат от страна на Възложителя след провеждане на входящ контрол за всяко доставено количество. Условието за входящия контрол се определят в съответствие с договора, неразделна част от Документацията за участие.

6. СРОК ЗА ИЗПЪЛНЕНИЕ ПРЕДМЕТА НА ПОРЪЧКАТА ЗА ОП1

Доставката на изделията в рамките на договора ще става по заявка на определени количества от Възложителя. Срокът за доставка на заявените количества - до 6 (шест) седмици от заявяването им. Срокът на изпълнение е валиден за всяка заявка в рамките на договора.

Срокът на договора е 24 (двадесет и четири) месеца.

7. МЯСТО НА ДОСТАВКА ЗА ОП1

Склад на „Овергаз Мрежи“ АД на адрес:
обл. София, гр. Божурище,
ул. „Мура“ №10.