

III.

ТЕХНИЧЕСКА СПЕЦИФИКАЦИЯ

за изпълнение на поръчка с предмет

„Доставка на предпазни шкафове за газови съоръжения, изработени от полимерни материали“

1. СПЕЦИФИКАЦИЯ НА ДОСТАВКИТЕ

Доставките следва да се осъществят по отделни заявки, на отделни партии, в общо максимално количество за срока на договора (24 месеца), както следва:

№	Наименование на изделието	Мярка	Количество
Шкафове изработени от полимерни материали			
1	Шкаф, изработен от полимерни материали, с размер широчина - ≥ 300 до ≤ 350 mm, височина - ≥ 500 до ≤ 550 mm, дълбочина - ≥ 250 до ≤ 300 mm	бр.	15 000
2	Шкаф, изработен от полимерни материали, с размер широчина - ≥ 500 до ≤ 550 mm, височина - ≥ 500 до ≤ 550 mm, дълбочина - ≥ 250 до ≤ 300 mm	бр.	10 000
3	Шкаф, изработен от полимерни материали, с размер широчина - ≥ 700 до ≤ 800 mm, височина - ≥ 650 до ≤ 600 mm, дълбочина - ≥ 300 до ≤ 350 mm	бр.	500

2. ТЕХНИЧЕСКИ ИЗИСКВАНИЯ

- 2.1. Материалът за изработка на шкафове да бъде полимерен, с огнеустойчивост, отговаряща на стандарт UL 94, V-0 или еквивалент и тестван съгласно DIN 5510 class S4 или еквивалент.
- 2.2. Материалът да е усилен и с UV защита.
- 2.3. Цвят на покритието - син или светло сив.
- 2.4. Предна врата - да е с козирка отгоре и ключалка със секретен ключ еднакъв за всички шкафове.
- 2.5. Вратата да може да се демонтира и да е с уплътнение.
- 2.6. В горната и долната част на вратата да има вентилационни отвори със сечение от 40 до 50 см².
- 2.7. На вратата да има прозорец от прозрачен усилен полимерен материал.

Разположение на прозореца:

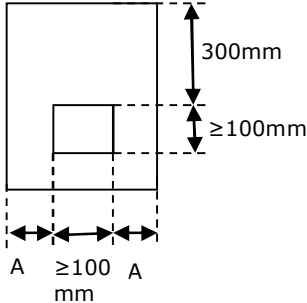
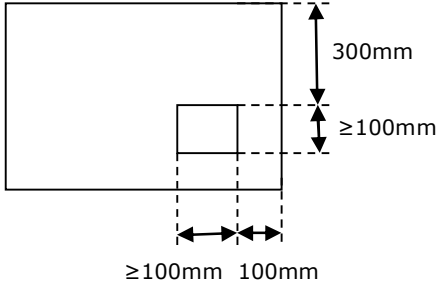
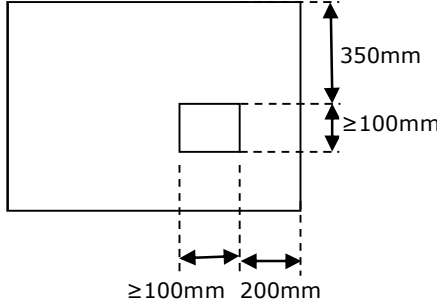
Шкаф №1	Шкаф №2	Шкаф №3
		

2.8. Шкафовете да са произведени съгласно изискванията на *Закона за техническите изисквания към продуктите* или еквивалент. За удостоверяване на съответствието на шкафовете с изискванията на Възложителя, към *Техническото си предложение* за изпълнение на поръчката участникът да представи *Декларация за съответствие*, съгласно *БДС EN ISO/IEC 17050-1:2010 Оценяване на съответствието. Декларация за съответствие от доставчика. Част 1: Общи изисквания* или еквивалент.

2.9. Всеки участник следва да представи към своята оферта **по един брой мостра от всеки различен тип изделие**. Мострите ще бъдат използвани, за да се оцени съответствието на изделията с техническата спецификация по отношение на габаритните размери и разположението на прозореца. Оценката на мострите няма да наруши тяхната цялост или търговски вид. Мострите ще бъдат върнати на участниците по реда на чл. 76 от ППЗОП.

3. ИЗИСКВАНИЯ КЪМ ДОКУМЕНТИТЕ, ПРИДРУЖАВАЩИ ДОСТАВКАТА

Всяка доставка следва да бъде придружена от:

3.1 Декларация за съответствие от доставчика съгласно *БДС EN ISO/IEC 17050-1:2010* или еквивалент.

3.2 Инструкция за монтаж и експлоатация на български език.

4. ГАРАНЦИОНЕН СРОК

Гаранционен срок на шкафовете - минимум две години от датата на доставката.

5. ПРИЕМАНЕ НА ДОСТАВЕНИТЕ ШКАФОВЕ

Изделията се приемат от страна на Възложителя след провеждане на входящ контрол за всяко доставено количество. Условието за входящия контрол се извършват в съответствие с договора, неразделна част от тръжната документация.

6. СРОК И МЯСТО ЗА ИЗПЪЛНЕНИЕ НА ПОРЪЧКАТА

6.1. Срокът на договора е 24 (двадесет и четири) месеца.

6.2. Шкафовете следва да бъдат доставени до склад на „Овергаз Мрежи“ АД на адрес: обл. София, гр. Божурище, ул. Мура №10.

6.3. Срокът за доставка на заявените количества е до 6 (шест) седмици, считано от получаване на заявката.

6.4. Условия относно доставката: изпълнителят се задължава за своя сметка да доставя заявените от Възложителя с нарочна заявка изделия до посочения по-горе адрес. Рискът от повреда, загуба или погиване се носи от Изпълнителя до приемане с приемо-

предавателен протокол без забележки на изделията от Възложителя или негов представител на посочения адрес. Изпълнителят е длъжен да предприеме необходимите мерки по опазването на изделията от повреждане по време на натоварване, превозване/транспортиране и разтоварване на същите, включително относно правилното им опаковане за транспортиране.