

УТВЪРДИЛ:

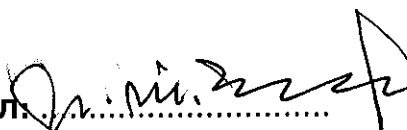

Иван Чолаков  
Изпълнителен директор  
„Овергаз Мрежи“ АД

**ДОКУМЕНТАЦИЯ ЗА УЧАСТИЕ  
В ОТКРИТА ПРОЦЕДУРА ЗА ВЪЗЛАГАНЕ НА  
ОБЩЕСТВЕНА ПОРЪЧКА С ПРЕДМЕТ:  
„ДОСТАВКА НА РЕГУЛАТОРИ НА НАЛЯГАНЕ ЗА  
ПРИРОДЕН ГАЗ  
ПО ДВЕ ОБОСОБЕНИ ПОЗИЦИИ”**

гр. София  
м. юни 2015 г.

**СЪДЪРЖАНИЕ**

- I. РЕШЕНИЕ ЗА ОТКРИВАНЕ НА ПРОЦЕДУРАТА**
- II. ОБЯВЛЕНИЕ ЗА ОБЩЕСТВЕНАТА ПОРЪЧКА**
- III. УСЛОВИЯ ЗА ПРОВЕЖДАНЕ И УЧАСТИЕ В ПРОЦЕДУРАТА**
- IV. УКАЗАНИЯ ЗА ПОДГОТОВКА НА ОФЕРТАТА**
- V. ОПИСАНИЕ НА ПРЕДМЕТА НА ПОРЪЧКАТА**
- VI. МЕТОДИКА ЗА ОЦЕНЯВАНЕ НА ОФЕРТИТЕ**
- VII. ПРОЕКТ НА ДОГОВОР**
- VIII. ОБРАЗЦИ НА ДОКУМЕНТИ ЗА УЧАСТИЕ В ПРОЦЕДУРАТА**
- VIII.1. Оферта** - Образец О-1
- VIII.2. Списък на документите, съдържащи се в офертата** - Образец О-2
- VIII.3. Техническо предложение за изпълнение на поръчката** - Образец О-3
- VIII.4. Ценово предложение (Ценова оферта)** - Образец О-4
- VIII.5. Декларация за съгласие за участие като подизпълнител** - Образец О-5
- VIII.6. Декларация за отсъствие на обстоятелства по чл. 47, ал. 9** - Образец О-6
- VIII.7. Декларация за основните договори за изпълнени сходни  
Доставки** - Образец О-7
- VIII.8. Декларация за общия оборот** - Образец О-8
- VIII.9. Декларация за приемане на условията в проекта на  
Договор** - Образец О-9
- VIII.10. Декларация за мерките срещу изпирането на пари  
(по чл.4, ал.7 и чл.6, ал.5, т.3 от ЗМИП – представя  
се само от участника, определен за изпълнител, преди  
подписване на договор)** - Образец О-10
- VIII.11. Декларация за действителен собственик на юридическо  
лице (по чл.6, ал.2 от ЗМИП - представя се само от участника,  
определен за изпълнител, преди подписване на договор)** - Образец О-11



АГЕНЦИЯ ПО ОБЩЕСТВЕНИ ПОРЪЧКИ  
1000 София, ул. Лега 4  
факс: 940 7078  
e-mail: [rop@aop.bg](mailto:rop@aop.bg), [e-rop@aop.bg](mailto:e-rop@aop.bg)  
интернет адрес: <http://www.aop.bg>

### РЕШЕНИЕ

- Проект на решение  
 Решение за публикуване

Номер: 05 от 02/06/2015 дд/мм/гггг

- А) за откриване на процедура  
 Б) за промяна  
 В) за прекратяване на процедура за възлагане на обществена поръчка

Обектът на обществената поръчка е по:

- чл. 3, ал. 1 от ЗОП  
 чл. 3, ал. 2 от ЗОП  
 Съгласен съм АОП да изпрати данните, необходими за публикуване на Обявление за допълнителна информация, информация за незавършена процедура или CORRIGENDUM, до Официален вестник на ЕС в съответствие с Общите условия за използване на услугата Електронен подател

### ДЕЛОВОДНА ИНФОРМАЦИЯ

Деловодна информация Партида на възложителя: 4878 Поделение: _____ Изходящ номер: 05 от дата 02/06/2015 Коментар на възложителя: _____ _____
--

### РАЗДЕЛ I: ВЪЗЛОЖИТЕЛ

- по чл. 7, т. 1-4 от ЗОП (класически)  
 по чл. 7, т. 5 или 6 от ЗОП (секторен)

<b>I.1) Наименование и адрес</b>		
Официално наименование Овергаз Мрежи АД		
Адрес ул. Филип Кутев №5		
Град София	Пощенски код 1407	Държава Р България
За контакти	Телефон 0882 173498	
Лице за контакт Тихомир Истатков		
Електронна поща <a href="mailto:Tihomir_Istatkov@overgas.bg">Tihomir_Istatkov@overgas.bg</a>	Факс 02 9621724	
Интернет адрес/и (когато е приложимо) Адрес на възложителя: <a href="http://www.overgas.bg">www.overgas.bg</a> Адрес на профила на купувача: <a href="http://www.overgas.bg">www.overgas.bg</a>		

**I.2) Вид на възложителя и основна дейност/и:**

(попълва се от възложители по чл.7, т.1-4 от ЗОП)

- |  |  |
|--|--|
| <input type="checkbox"/> Министерство или друг държавен орган, включително техни регионални или местни подразделения | <input type="checkbox"/> Обществени услуги   |
| <input type="checkbox"/> Национална агенция/служба   | <input type="checkbox"/> Отбрана   |
| <input type="checkbox"/> Регионален или местен орган   | <input type="checkbox"/> Обществен ред и сигурност                                   |
| <input type="checkbox"/> Регионална или местна агенция/служба  | <input type="checkbox"/> Околна среда  |
| <input type="checkbox"/> Публичноправна организация  | <input type="checkbox"/> Икономическа и финансова дейност                            |
| <input type="checkbox"/> Европейска институция/агенция или международна организация                                  | <input type="checkbox"/> Здравеопазване  |
| <input type="checkbox"/> Друго (моля, уточнете): _____   | <input type="checkbox"/> Настаняване/жилищно строителство и места за отдих и култура |
|  | <input type="checkbox"/> Социална закрила  |
|  | <input type="checkbox"/> Отдих, култура и религия                                    |
|  | <input type="checkbox"/> Образование   |
|  | <input type="checkbox"/> Друго (моля, уточнете): _____                               |

**I.3) Основна дейност/и на възложителя, свързана/и с:**

(попълва се от възложител по чл. 7, т.5 или 6 от ЗОП)

- |   |   |
|---|---|
| <input checked="" type="checkbox"/> Производство, пренос и разпределение на природен газ и топлинна енергия | <input type="checkbox"/> Пощенски услуги  |
| <input type="checkbox"/> Електрическа енергия   | <input type="checkbox"/> Железопътни услуги   |
| <input type="checkbox"/> Търсене, проучване или добив на природен газ или нефт                              | <input type="checkbox"/> Градски железопътни, трамвайни, тролейбусни или автобусни услуги |
| <input type="checkbox"/> Търсене, проучване или добив на въглища или други твърди горива                    | <input type="checkbox"/> Пристанищни дейности   |
| <input type="checkbox"/> Вода   | <input type="checkbox"/> Летищни дейности   |

**A) ЗА ОТКРИВАНЕ НА ПРОЦЕДУРА ЗА ВЪЗЛАГАНЕ НА ОБЩЕСТВЕНА ПОРЪЧКА****II: ОТКРИВАНЕ****ОТКРИВАМ**

- процедура за възлагане на обществена поръчка  
 конкурс за проект  
 процедура за създаване на система за предварителен подбор

**II.1) Вид на процедурата**

Попълва се от възложител по чл.7, т.1-4 от ЗОП

- |                               |   |                          |
|-------------------------------|---|--------------------------|
| Открита процедура             | <input type="checkbox"/> Ускорена на договаряне с обявление | <input type="checkbox"/> |
| Ограничена процедура          | <input type="checkbox"/> Договаряне без обявление           | <input type="checkbox"/> |
| Ускорена ограничена процедура | <input type="checkbox"/> Конкурс за проект - открит         | <input type="checkbox"/> |
| Състезателен диалог           | <input type="checkbox"/> Конкурс за проект - ограничен      | <input type="checkbox"/> |
| Договаряне с обявление        | <input type="checkbox"/>                                    | <input type="checkbox"/> |

Попълва се от възложител по чл.7, т.5 или 6 от ЗОП

- |                        |  |                          |
|------------------------|--|--------------------------|
| Открита процедура      | <input checked="" type="checkbox"/> Договаряне без обявление | <input type="checkbox"/> |
| Ограничена процедура   | <input type="checkbox"/> Конкурс за проект - открит          | <input type="checkbox"/> |
| Договаряне с обявление | <input type="checkbox"/> Конкурс за проект - ограничен       | <input type="checkbox"/> |

**III: ПРАВНО ОСНОВАНИЕ**

Попълва се от възложител по чл.7, т.1-4 от ЗОП

- |  |   |                          |
|--|---|--------------------------|
| Чл. 16, ал. 8 от ЗОП                         | <input type="checkbox"/> Чл. 84, т. ____, във вр. с чл. 86 ал. 3 от ЗОП | <input type="checkbox"/> |
| Чл. 16, ал. 8, във вр. с чл. 76 ал. 3 от ЗОП | <input type="checkbox"/> Чл. 90, ал.1, т. ____, от ЗОП                  | <input type="checkbox"/> |
| Чл. 83а, ал. 1 от ЗОП                        | <input type="checkbox"/> Чл. 94, ал. 2 от ЗОП                           | <input type="checkbox"/> |
| Чл. 84, т. ____, от ЗОП                      | <input type="checkbox"/> Чл. 119в, ал. 3, т. ____, от ЗОП               | <input type="checkbox"/> |

Попълва се от възложител по чл.7, т.5 или 6 от ЗОП

Чл. 103, ал. 1 от ЗОП	<input checked="" type="checkbox"/> Чл. 105, ал. 1 от ЗОП	<input type="checkbox"/>
Чл. 103, ал. 2, т. ___ от ЗОП	<input type="checkbox"/> Чл. 105, ал. 1, във връзка с чл. 103, ал.1 от ЗОП	<input type="checkbox"/>
Чл. 94, ал. 2 от ЗОП	<input type="checkbox"/> Чл. 119в, ал. 3, т. ___ от ЗОП	<input type="checkbox"/>

точка:

**IV: ОБЕКТ НА ПОРЪЧКАТА**

- Строителство
- Доставки
- Услуги

**IV.1) Описание на предмета на поръчката / на потребностите при състезателен диалог / на конкурса за проект**

Доставка на регулатори на налягане за природен газ по две обособени позиции  
(Когато основният предмет на поръчката/конкурса съдържа допълнителни предмети, те трябва да бъдат описани в това поле)

**IV.2) Зелена обществена поръчка**

**IV.2.1) Поръчката е "зелена", съгласно обхвата на Националния план за действие за насърчаване на зелените обществени поръчки:** Да  Не

**IV.2.1.1) Продуктова група**

- Копирна и графична хартия
- Офис ИТ оборудване
- Офис осветление
- Улично осветление
- Климатици
- Почистващи продукти и услуги
- Конвенционални транспортни средства и услуги, свързани с тях
- Електрически превозни средства и системи за зареждане

**IV.2.1.2) "Зелените" критерии присъстват във:**

Техническата спецификация \_\_\_\_\_ (брой)  
 Критериите за подбор по чл. 25, ал. 2, т. 6 от ЗОП \_\_\_\_\_ (брой)  
 Показателите за оценка на офертите \_\_\_\_\_ (брой)  
 Изискванията при изпълнение на договора (клаузи в проекто-договора) \_\_\_\_\_ (брой)

**IV.2.2) Поръчката е "зелена" извън обхвата на Националния план за действие (Моля, посочете екокритериите в полето за друга информация)** Да  Не

**V: МОТИВИ**

**V.1) Мотиви за избора на процедура**

Доставката на регулатори на налягане за природен газ се възлага чрез открита процедура на основание чл.14, ал.1, т.2 във връзка с чл.14, ал.3, т.2 от Закона за обществените поръчки.  
(Кратко описание на фактическите обстоятелства, които обуславят избора на съответната процедура)

**V.2) Лица, до които се изпраща поканата за участие в процедура на договаряне без обявление по реда на ЗОП (когато е приложимо)**

**V.3) Настоящата процедура е свързана с процедура за възлагане на обществена поръчка или конкурс за проект, която е (когато е приложимо):**

открита с решение № _____ от дата _____ дд/мм/гггг		
публикувана в Регистъра на обществените поръчки под уникален № _____ - _____ (nnnnn-уууу-хххх)		
<b>Допълнителната/повторната услуга или строителство е (когато е приложимо):</b>		
	без ДДС	с ДДС
		Стойност на ДДС (в %)
на обща стойност _____	Валута:	<input type="checkbox"/> <input type="checkbox"/>

**VI: ОДОБРЯВАМ**

<input checked="" type="checkbox"/> обявлението и документацията за участие
<input type="checkbox"/> обявлението и описателния документ
<input type="checkbox"/> поканата за обществена поръчка
<input type="checkbox"/> поканата за обществена поръчка и документацията
<input type="checkbox"/> обявлението и конкурсната програма
<input type="checkbox"/> обявлението

**VII: ОБЖАЛВАНЕ**

<b>VII.1) Орган, който отговаря за процедурите по обжалване</b>		
Официално наименование Комисия за защита на конкуренцията		
Адрес бул. Витоша №18		
Град София	Пощенски код 1000	Държава Р България
	Телефон 02 9884070	
Електронна поща срadmin@срс.бг	Факс 02 9807315	
Интернет адрес (URL): <a href="http://www.cpc.bg">http://www.cpc.bg</a>		
<b>VII.2) Срок за подаване на жалби: съгласно чл.120 от ЗОП</b>		

**VIII: ДРУГА ИНФОРМАЦИЯ (когато е приложимо)**

**IX: ДАТА на изпращане на настоящото решение**

Дата: 02/06/2015 дд/мм/гггг
-----------------------------

**Възложител:**

Трите имена: /подпис и печат/ Иван Тодоров Чолаков	
Длъжност: Изпълнителен директор	

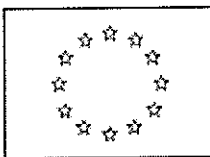

## ЕВРОПЕЙСКИ СЪЮЗ

Публикуване на притурката към Официален вестник на Европейския съюз  
ул. Мерсие №2, 2985 Люксембург, ЛЮКСЕМБУРГ

Факс: (352) 29 29 42 670 Адрес за електронна поща: [ojs@publications.europa](mailto:ojs@publications.europa)

Информация и онлайн формуляри: <http://simap.europa.eu>

## ОБЯВЛЕНИЕ ЗА ПОРЪЧКА — СПЕЦИАЛНИ СЕКТОРИ

Директива 2004/17/ЕО

- Проект на обявление  
 Обявление за публикуване

## РАЗДЕЛ I: ВЪЗЛОЖИТЕЛ

<b>I.1) Наименование, адреси и място/места за контакт</b>		
Официално наименование Овергаз Мрежи АД		
Национален идентификационен № (ЕИК) (ако е известен) 130533432		
Пощенски адрес ул. Филип Кутев №5		
Град София	Пощенски код 1407	Държава Р България
Място/места за контакт	Телефон 0882 173498	
На вниманието на Тихомир Истатков		
Адрес за електронна поща Tihomir_Istatkov@overgas.bg		Факс 02 9621724
Интернет адрес/и (в приложимите случаи) Основен адрес на възложителя (URL): <a href="http://www.overgas.bg">www.overgas.bg</a> Адрес на профила на купувача (URL): <a href="http://www.overgas.bg">www.overgas.bg</a> Електронен достъп до информация (URL):  Електронно подаване на оферти и заявления за участие (URL):  Моля, използвайте приложение А за предоставяне на по-подробна информация.		
Допълнителна информация може да бъде получена от: <input checked="" type="checkbox"/> Горепосоченото/ите място/места за контакт <input type="checkbox"/> Друго (моля, попълнете приложение А.1)		
Спецификации и допълнителни документи (включително документи за динамична система за покупки) могат да бъдат получени от: <input checked="" type="checkbox"/> Горепосоченото/ите място/места за контакт <input type="checkbox"/> Друго (моля, попълнете приложение А.2)		
Офертите или заявленията за участие трябва да бъдат изпратени на: <input checked="" type="checkbox"/> Горепосоченото/ите място/места за контакт <input type="checkbox"/> Друго (моля, попълнете приложение А.3)		
<b>I.2) Основна дейност</b>		
<input checked="" type="checkbox"/> Производство, пренос и разпределение на газ и топлинна енергия		<input type="checkbox"/> Железопътни услуги
<input type="checkbox"/> Електрическа енергия		<input type="checkbox"/> Градски железопътни, трамвайни, тролейбусни или автобусни услуги

<input type="checkbox"/> Проучване и добив на газ или нефт	<input type="checkbox"/> Пристанищни дейности
<input type="checkbox"/> Проучване и добив на въглища или други твърди горива	<input type="checkbox"/> Летищни дейности
<input type="checkbox"/> Вода	<input type="checkbox"/> Друго (моля, пояснете): _____
<input type="checkbox"/> Пощенски услуги	

**I.3) Възлагане на поръчка от името на други възложители**  
 Възложителят извършва покупка от името на други възложители (ако да, Да  Не   
 информация за тези възложители може да бъде предоставена в приложение А)

## РАЗДЕЛ II: ОБЕКТ НА ПОРЪЧКАТА

### II.1) Описание

**II.1.1) Заглавие на поръчката, предоставено от възложителя:**  
 Доставка на регулатори на налягане за природен газ по две обособени позиции

**II.1.2) Вид на поръчката и място на изпълнение на строителството, място на доставката или място на предоставяне на услугите (Изберете само една категория — строителство, доставки или услуги, която съответства в най-голяма степен на конкретния обект на вашата поръчка или покупка/и)**

<input type="checkbox"/> Строителство	<input checked="" type="checkbox"/> Доставки	<input type="checkbox"/> Услуги
<input type="checkbox"/> Изпълнение <input type="checkbox"/> Проектиране и изпълнение <input type="checkbox"/> Извършване, независимо с какви средства, на строителство, отговарящо на изискванията, указани от възложителите	<input checked="" type="checkbox"/> Покупка <input type="checkbox"/> Лизинг <input type="checkbox"/> Наем <input type="checkbox"/> Покупка на изплащане <input type="checkbox"/> Комбинация от горепосочените	Категория услуга No Моля, вижте приложение B2 относно категориите услуги

Основна площадка или място на изпълнение на строителството, място на доставката или място на предоставяне на услугите  
 Регулаторите трябва да бъдат доставяни до склад, посочен от Възложителя в съответната заявка.

код NUTS: BG412

**II.1.3) Информация относно обществената поръчка, рамковото споразумение или динамичната система за покупки (ДСП)**  
 Обявлението обхваща обществена поръчка  
 Обявлението обхваща създаването на динамична система за покупки (ДСП)  
 Настоящото обявление обхваща сключването на рамково споразумение

**II.1.4) Информация относно рамковото споразумение (ако е уместно)**  
 Рамково споразумение с няколко оператора  
 Рамково споразумение с един оператор

Брой: \_\_\_\_\_ или (в приложимите случаи) максимален брой \_\_\_\_\_ на участниците в предвиденото рамково споразумение

**Срок на действие на рамковото споразумение:**  
 Продължителност в години: \_\_\_\_\_ или в месеци: \_\_\_\_\_

**Обща прогнозна стойност на покупките за целия срок на действие на рамковото споразумение (в приложимите случаи, посочете само с цифри):**  
 Прогнозна стойност, без да се включва ДДС: \_\_\_\_\_ Валута:  
 или обхват: между \_\_\_\_\_ и \_\_\_\_\_ Валута:



**Честота и стойност на поръчките, които трябва да бъдат възложени: (ако това е известно)**

**II.1.5) Кратко описание на поръчката или покупката/ите**

Поръчката включва доставка на регулатори на налягане за природен газ по две обособени позиции - ОП 1: „Доставка на регулатори на входно налягане до 6 bar, изходно налягане 100 mbar и дебит от 50 стандартни м<sup>3</sup>/h до 70 м<sup>3</sup>/h“ и ОП2: „Доставка на регулатори на входно налягане до 10 bar, изходно налягане 100 mbar и дебит от 50 стандартни м<sup>3</sup>/h до 70м<sup>3</sup>/h“

Доставката на регулаторите в рамките на договора ще става по заявка на Възложителя за определени количества.

**II.1.6) Общ терминологичен речник (CPV)**

	Основен речник	Допълнителен речник (в приложимите случаи)
Основен обект	39341000	

**II.1.7) Информация относно Споразумението за държавни поръчки (GPA)**

Поръчката попада в обхвата на Споразумението за държавни поръчки (GPA) Да  Не

**II.1.8) Информация относно обособените позиции (за информация относно обособените позиции използвайте приложение Б толкова пъти, колкото е броят на обособените позиции)**

Настоящата поръчка е разделена на обособени позиции: Да  Не   
 (ако да) Оферти могат да бъдат подавани за:  
 само една обособена позиция  една или повече обособени позиции  всички обособени позиции

**II.1.9) Информация относно вариантите**

Ще бъдат приемани варианти Да  Не

**II.2) Количество или обем на поръчката**

**II.2.1) Общо количество или обем (включително всички обособени позиции, подновявания и опции, в приложимите случаи)**

Планирани са следните общи количества регулатори на налягане за природен газ:

1. За обособена позиция 1 - регулатори за входно налягане до 6 bar, изходно налягане 100 mbar и дебит от 50 стандартни м<sup>3</sup>/h до 70 стандартни м<sup>3</sup>/h: 2 970 броя;
2. За обособена позиция 2 - Регулатори за входно налягане до 10 bar, изходно налягане 100 mbar и дебит от 50 стандартни м<sup>3</sup>/h до 70 стандартни м<sup>3</sup>/h: 450 броя.

(ако това е известно, посочете само с цифри) Прогнозна стойност, без да се включва ДДС:

1070000 Валута: BGN

или Обхват: между \_\_\_\_\_ и \_\_\_\_\_ Валута:

**II.2.2) Информация относно опциите (в приложимите случаи)**

Опции Да  Не   
 (ако да) Описание на тези опции:

(ако това е известно) Прогнозен график за използване на тези опции:

в месеци: \_\_\_\_\_ или в дни: \_\_\_\_\_ (считано от датата на възлагане на поръчката)

**II.2.3) Информация относно подновяванията (в приложимите случаи)**

Тази поръчка подлежи на подновяване

Да  Не 

Брой на възможните подновявания (ако има такива): \_\_\_\_\_ или обхват: между \_\_\_\_\_ и \_\_\_\_\_

(ако това е известно) в случай на подновяеми поръчки, прогнозен график за последващи обявявания на конкурентно възлагане на поръчка:

в месеци: \_\_\_\_\_ или в дни: \_\_\_\_\_ (считано от датата на възлагане на поръчката)

**II.3) Продължителност на поръчката или краен срок за изпълнение**

Продължителност в месеци: 48 или в дни \_\_\_\_\_ (считано от датата на възлагане на поръчката)

или

начало \_\_\_\_\_ дд/мм/гггг

завършване \_\_\_\_\_ дд/мм/гггг

**РАЗДЕЛ III: ПРАВНА, ИКОНОМИЧЕСКА, ФИНАНСОВА И ТЕХНИЧЕСКА ИНФОРМАЦИЯ****III.1) Условия във връзка с поръчката****III.1.1) Изискуеми депозити и гаранции (в приложимите случаи)**

Всеки участник представя гаранция за участие в процедурата за възлагане на обществената поръчка за обособените позиции, за които е изготвил оферта, както следва:

- За обособена позиция 1 - 8900 лв.
- За обособена позиция 2 - 1800 лв.

Гаранцията за участие в процедурата се предоставя в една от следните форми:

1. Паричен депозит по банковата сметка на „Овергаз Мрежи“ АД, а именно:

IBAN: BG70 UBBS 7820 1026 3069 10,

BIC: UBBS BGSF,

Банка: ОББ АД

В нареждането за плащане задължително следва да бъде записано „ДОСТАВКА НА РЕГУЛАТОРИ НА НАЛЯГАНЕ ПО ДВЕ ОБОСОБЕНИ ПОЗИЦИИ“ като се посочва обособената позиция, за която участникът подава оферта.

2. Банкова гаранция в полза на „Овергаз Мрежи“ АД, която задължително да съдържа:

- а) наименованието на Възложителя;
- б) наименование и предмет на обществената поръчка и обособената позиция, за която участникът подава оферта;
- в) размер на гаранцията за участие;
- г) наименование и адрес на банката-издател, както и изричното й изявление, че поема неотменимо и безусловно задължение да изплати посочената в гаранцията за участие сума в срок до 3 (три) работни дни от първото постъпило писмено искане на Възложителя, с което същият декларира, че Участникът е извършил поне едно от следните действия:
  - е оттеглил офертата си след изтичане на срока за представяне на офертите;
  - е определен за Изпълнител, но не е изпълнил задължението си да сключи договор за обществена поръчка в 5 (пет) дневен срок от обявяване на решението за определяне на Изпълнител на обществената поръчка.
- д) да дава възможност искането да бъде изпратено от Възложителя до банката издател чрез надлежно кодиран телекс/телеграф от

обслужващата Възложителя банка, потвърждаващ че оригинално искане на Възложителя е било изпратено до банката издател чрез препоръчана поща и че подписите на същото, правно обвързват Възложителя;

е) да предвижда, че искането ще се счита за отправено, ако е изпратено под формата на писмена молба за плащане, или по телекс или по телеграф на посочения на Възложителя адрес;

ж) гаранцията следва да бъде в сила от датата и часа на крайния срок за подаване на оферти до датата и часа, в който изтича валидността на офертата на участника.

Чуждестранните участници могат да представят гаранцията в EUR (евро) с равностоен размер, изчислен по официалния курс „евро за лев“, определен от Българската народна банка за деня на откриване на гаранцията.

В срок до 5 работни дни от сключването на Договор ИЗПЪЛНИТЕЛЯТ предоставя гаранция за изпълнение на същия в размер на 1. % от стойността му.

Гаранцията за изпълнение се предоставя в една от двете посочени по-долу форми:

1. Паричен депозит по посочената по-горе банкова сметка на ВЪЗЛОЖИТЕЛЯ;

2. Безусловна и неотменяема банкова гаранция в полза на ВЪЗЛОЖИТЕЛЯ, на посочената стойност. Банковата гаранция трябва да съдържа задължение на банката – гарант да извърши плащане при първо писмено искане на бенефициента (ВЪЗЛОЖИТЕЛЯ), деклариращо, че ИЗПЪЛНИТЕЛЯТ не е изпълнил свое задължение по този договор. Гаранцията следва да бъде издадена от българска банка или клон на чуждестранна банка.

### III.1.2) Основни финансови условия и начини на плащане и/или позоваване на разпоредбите, които ги уреждат

Финансирането на доставките ще бъде осигурено чрез собствени средства на Възложителя.

Условията и начина на плащане са уредени между изпълнителите и Възложителя в договора за изпълнение на поръчката

### III.1.3) Правна форма, която трябва да придобие групата от икономически оператори, на която се възлага поръчката (в приложимите случаи)

### III.1.4) Други особени условия (в приложимите случаи)

Изпълнението на поръчката е предмет на особени условия:  
(ако да) Описание на особените условия:

Да  Не

## III.2) Условия за участие

### III.2.1) Лично състояние на икономическите оператори, включително изисквания във връзка с вписването в професионални или търговски регистри

Информация и формалности, които са необходими за оценяване дали са изпълнени изискванията:

Участниците представят: копие (заверено) от документа за регистрация или единен идентификационен код съгласно чл. 23 от ЗТР (Закон за търговския регистър) – когато Участникът е юридическо лице или едноличен търговец; Копие от документа за самоличност – когато Участникът е физическо лице.

Чуждестранни юридически лица представят съответен еквивалентен документ за регистрация или идентификационен номер, издаден от компетентния съдебен или административен орган в държавата, в която са установени и документ за самоличност на физическо лице. От представените документи следва да е видна информацията по отношение на лицата, които представляват дружеството (вкл. за прокуристите) и начина на представителство.

### **III.2.2) Икономически и финансови възможности (в приложимите случаи)**

Информация и формалности, които са необходими за оценяване дали са изпълнени изискванията:

Когато Участникът е юридическо лице представя:

1. Копия (заверени копия) от годишните финансови отчети за последните три счетоводно приключени години, в зависимост от датата на която е учреден или започнал дейността си или някоя от съставните части на финансовия отчет, когато публикуването им се изисква от законодателството на държавата, в която Участникът е установен.
2. Декларация за общия оборот на участника (от отчета за приходите и разходите) и за оборота на услугите, предмет на поръчката, за период от последните три години, в зависимост от датата, на която участникът е учреден или е започнал дейността си.
3. Всяка друга информация по преценка на участника за доказване на неговите възможности.

Когато Участникът ще използва подизпълнител – доказателства за икономическото и финансово състояние на подизпълнителя, представени съгласно посочените в документацията.

### **III.2.3) Технически възможности (в приложимите случаи)**

Информация и формалности, които са необходими за оценяване дали са изпълнени изискванията:

1. Списък на основните договори за сходни (с предмета на настоящата поръчка) доставки, изпълнени през последните 3 (три) години, считано от датата на подаване на офертата, включително стойностите, датите и контрагентите. Списъкът да бъде придружен от препоръки за добро изпълнение за посочените в списъка договори (заверени копия с текст „вярно с оригинала“ и подпис на лицето, извършило заверката).
2. Сертификат ISO 9001 или еквивалентен относим за предмета на поръчката, удостоверяващ действаша система за управление на качеството в компанията, производител на регулаторите на налягане.

### **III.2.4) Информация относно запазени поръчки (в приложимите случаи)**

- Поръчката е ограничена до предприятия, ползващи се със закрита
- Изпълнението на поръчката е ограничено в рамките на програми за създаване на защитени работни места

## **III.3) Специфични условия за поръчки за услуги**

### **III.3.1) Информация относно определена професия**

Изпълнението на услугата е ограничено до определена професия (ако да) Позоваване на приложимата законова, подзаконова или административна разпоредба: Да  Не

**III.3.2) Персонал, който отговаря за изпълнението на услугата**  
Юридическите лица трябва да посочат имената и професионалната квалификация на персонала, който отговаря за изпълнението на услугата Да  Не

## РАЗДЕЛ IV: ПРОЦЕДУРА

### IV.1) Вид процедура

#### IV.1.1) Вид процедура

Открита

Ограничена

Договаряне Някои кандидати вече са избрани (ако е целесъобразно при определени видове процедури на договаряне) Да  Не

*(ако да, посочете имената и адресите на икономическите оператори, които вече са избрани, в рубрика VI.3 „Допълнителна информация“)*

### IV.2) Критерии за възлагане

#### IV.2.1) Критерии за възлагане (моля, отбележете съответната/ите клетка/и)

(ако е уместно, моля, дайте допълнителна информация относно специфичните критерии за възлагане за обособени позиции в приложение Б)

Най-ниска цена

или

икономически най-изгодна оферта с оглед на

посочените по-долу критерии (критериите за възлагане трябва да бъдат посочени с тяхната тежест или в низходящ ред на важност в случаите, когато определянето на тежест е невъзможно поради очевидни причини)

критериите, посочени в спецификациите, в поканата за предлагане на оферта или за договаряне

Критерии	Тежест
1 Технически	50
2 Икономически	50

#### IV.2.2) Информация относно електронен търг

Ще се използва електронен търг

(ако да, ако е уместно) Допълнителна информация относно електронния търг: Да  Не

### IV.3) Административна информация

#### IV.3.1) Референтен номер на досието, определен от възложителя (в приложимите случаи)

#### IV.3.2) Предишни публикации относно същата поръчка

(ако да)

Периодично индикативно обявление

Обявление в профила на купувача

Номер на обявлението в ОВ на ЕС: \_\_\_\_\_ /S- от \_\_\_\_\_

Други предишни публикации (в приложимите случаи)

**IV.3.3) Условия за получаване на спецификации и допълнителни документи (с изключение на ДСП)**

Срок за получаване на искания за документи или за достъп до документи

Дата: 16/06/2015 дд/мм/гггг

Час: 17:00

**Платими документи**Да  Не 

(ако да, посочете само с цифри) Цена: \_\_\_\_\_ Валута:

Условия и начин на плащане:

**IV.3.4) Срок за получаване на оферти или на заявления за участие**

Дата: 24/06/2015 дд/мм/гггг

Час: 16:00

**IV.3.5) Език/езици, на който/които могат да бъдат изготвени офертите или заявленията за участие** Всеки от официалните езици на ЕС Официален/ни език/езици на ЕС:

<input checked="" type="checkbox"/> BG	<input type="checkbox"/> DA	<input type="checkbox"/> EL	<input type="checkbox"/> GA	<input type="checkbox"/> LT	<input type="checkbox"/> NL	<input type="checkbox"/> RO	<input type="checkbox"/> FI
<input type="checkbox"/> ES	<input type="checkbox"/> DE	<input type="checkbox"/> EN	<input type="checkbox"/> IT	<input type="checkbox"/> HU	<input type="checkbox"/> PL	<input type="checkbox"/> SK	<input type="checkbox"/> SV
<input type="checkbox"/> CS	<input type="checkbox"/> ET	<input type="checkbox"/> FR	<input type="checkbox"/> LV	<input type="checkbox"/> MT	<input type="checkbox"/> PT	<input type="checkbox"/> SL	

Други: \_\_\_\_\_

**IV.3.6) Минимален срок, през който оферентът е обвързан от офертата (открита процедура)**

до: \_\_\_\_\_ дд/мм/гггг

или Продължителност в месец/и: \_\_\_\_\_ или в дни: 90 (от датата, която е посочена за дата на получаване на офертата)

**IV.3.7) Условия за отваряне на офертите**

Дата: 25/06/2015 дд/мм/гггг

Час: 10:00

(в приложимите случаи) Място: София ул. Филип Кутев 5

**Лица, които са оправомощени да присъстват при отварянето на офертите (в приложимите случаи)**Да  Не 

(ако да) Допълнителна информация относно оправомощените лица и процедурата на отваряне:

Съгласно разпоредбите на ЗОП отварянето на офертите е публично и на него могат да присъстват участниците в процедурата или техни упълномощени представители, както и други лица, при спазване на установения режим за достъп до сградата, в която се извършва отварянето.

**РАЗДЕЛ VI: ДОПЪЛНИТЕЛНА ИНФОРМАЦИЯ****VI.1) Информация относно периодичното възлагане (в приложимите случаи)**

Това представлява периодично повтаряща се поръчка

Да  Не 

(ако да) Прогнозни срокове за публикуването на следващи обявления:

**VI.2) Информация относно средства от Европейския съюз**

Поръчката е във връзка с проект и/или програма, финансиран/а със средства от Европейския съюз

Да  Не 

(ако да) Позоваване на проекта/ите и/или програмата/ите:

**VI.3) Допълнителна информация (в приложимите случаи)****VI.4) Процедури по обжалване****VI.4.1) Орган, който отговаря за процедурите по обжалване**

Официално наименование

Комисия за защита на конкуренцията

Пощенски адрес

бул. Витоша № 18

Град София	Пощенски код 1000	Държава Република България
---------------	----------------------	----------------------------------

Телефон 02 9884070
-----------------------

Адрес за електронна поща cpcadmin@cpc.bg
---

Факс 02 9807315
--------------------

Интернет адрес (URL): <a href="http://www.cpc.bg">http://www.cpc.bg</a>
--

**Орган, който отговаря за процедурите по медиация (в приложимите случаи)**

Официално наименование

Пощенски адрес

Град	Пощенски код	Държава
------	--------------	---------

Телефон
---------

Адрес за електронна поща
--------------------------

Факс
------

Интернет адрес (URL):
-----------------------

**VI.4.2) Подаване на жалби (моля, попълнете рубрика VI.4.2 ИЛИ при необходимост рубрика VI.4.3)**

Уточнете информацията относно крайния срок/крайните срокове за подаване на жалби:  
Жалби се подават съгласно чл.120 и сл. от ЗОП

**VI.4.3) Служба, от която може да бъде получена информация относно подаването на жалби**

Официално наименование

Пощенски адрес

Град	Пощенски код	Държава
------	--------------	---------

Телефон
---------

Адрес за електронна поща
--------------------------

Факс
------

Интернет адрес (URL):
-----------------------

**VI.5) Дата на изпращане на настоящото обявление**

02/06/2015 дд/мм/гггг

**ПРИЛОЖЕНИЕ А**

**ДОПЪЛНИТЕЛНИ АДРЕСИ И МЕСТА ЗА КОНТАКТ**

**I) Адреси и места за контакт, от които може да бъде получена допълнителна информация**

Официално наименование

Национален идентификационен № (ЕИК)

Пощенски адрес

Град

Пощенски код

Държава

Място/места за контакт

Телефон

На вниманието на

Адрес за електронна поща

Факс

Интернет адрес (URL):

**II) Адреси и места за контакт, от които могат да бъдат получени спецификации и допълнителни документи**

Официално наименование

Национален идентификационен № (ЕИК)

Пощенски адрес

Град

Пощенски код

Държава

Място/места за контакт

Телефон

На вниманието на

Адрес за електронна поща

Факс

Интернет адрес (URL):

**III) Адреси и места за контакт, на които трябва да бъдат изпратени офертите/заявленията за участие**

Официално наименование

Национален идентификационен № (ЕИК)

Пощенски адрес

Град

Пощенски код

Държава



Място/места за контакт	Телефон
На вниманието на	
Адрес за електронна поща	Факс
Интернет адрес (URL):	
<b>IV) Адрес на другия възложител, от името на когото възложителят извършва покупка</b>	

(Използвайте приложение А, раздел IV толкова пъти, колкото е необходимо)

## ПРИЛОЖЕНИЕ Б

### ИНФОРМАЦИЯ ОТНОСНО ОБОСОБЕНИТЕ ПОЗИЦИИ

#### Заглавие на поръчката, предоставено от възлагащия възложител:

Доставка на регулатори на налягане за природен газ по две обособени позиции

Обособена позиция №: 1 Заглавие на обособената позиция: Доставка на регулатори на входно налягане до 6 bar, изходно налягане 100 mbar и дебит от 50 стандартни m<sup>3</sup>/h до 70 m<sup>3</sup>/h

#### 1) Кратко описание

Поръчката включва доставка на регулатори на налягане за природен газ на входно налягане до 6 bar, изходно налягане 100 mbar и дебит от 50 стандартни m<sup>3</sup>/h до 70 m<sup>3</sup>/h

#### 2) Общ терминологичен речник (CPV)

	Основен речник	Допълнителен речник (в приложимите случаи)
Основен обект	39341000	

#### 3) Количество или обем

Планирано е да се доставят 2970 броя регулатори за входно налягане до 6 bar, изходно налягане 100 mbar и дебит от 50 стандартни m<sup>3</sup>/h до 70 стандартни m<sup>3</sup>/h

(ако това е известно, посочете само с цифри) Прогнозна стойност, без да се включва ДДС: 890000 Валута: BGN

или Обхват: между \_\_\_\_\_ и \_\_\_\_\_ Валута:

#### 4) Информация за различна дата за начало на процедурите за възлагане и/или за различна продължителност на поръчката (в приложимите случаи)

Продължителност в месеци: \_\_\_\_\_ или в дни \_\_\_\_\_ (считано от датата на възлагане на поръчката)

или

начало \_\_\_\_\_ дд/мм/гггг

завършване \_\_\_\_\_ дд/мм/гггг

#### 5) Допълнителна информация относно обособените позиции

Доставката на посоченото количество регулаторите на налягане за природен газ ще се изпълни по отделни заявки на Възложителя.

(Използвайте това приложение толкова пъти, колкото е броят на обособените позиции)

**ПРИЛОЖЕНИЕ Б****ИНФОРМАЦИЯ ОТНОСНО ОБОСОБЕНИТЕ ПОЗИЦИИ****Заглавие на поръчката, предоставено от възлагащия възложителя:**

Доставка на регулатори на налягане за природен газ по две обособени позиции

Обособена позиция №: 2 Заглавие на обособената позиция: Регулатори за входно налягане до 10 bar, изходно налягане 100 mbar и дебит от 50 стандартни m<sup>3</sup>/h до 70 стандартни m<sup>3</sup>/h

**1) Кратко описание**

Поръчката включва доставка на регулатори на налягане за природен газ на входно налягане до 10 bar, изходно налягане 100 mbar и дебит от 50 стандартни m<sup>3</sup>/h до 70 m<sup>3</sup>/h

**2) Общ терминологичен речник (CPV)**

	Основен речник	Допълнителен речник (в приложимите случаи)
Основен обект	39341000	

**3) Количество или обем**

Планирано е да се доставят 450 броя регулатори на налягане за природен газ на входно налягане до 10 bar, изходно налягане 100 mbar и дебит от 50 стандартни m<sup>3</sup>/h до 70 m<sup>3</sup>/h.

(ако това е известно, посочете само с цифри) Прогнозна стойност, без да се включва ДДС: 180000 Валута: BGN

или Обхват: между \_\_\_\_\_ и \_\_\_\_\_ Валута:

**4) Информация за различна дата за начало на процедурите за възлагане и/или за различна продължителност на поръчката (в приложимите случаи)**

Продължителност в месеци: \_\_\_\_\_ или в дни \_\_\_\_\_ (считано от датата на възлагане на поръчката)

или

начало \_\_\_\_\_ дд/мм/гггг

завършване \_\_\_\_\_ дд/мм/гггг

**5) Допълнителна информация относно обособените позиции**

Доставката на посоченото количество регулаторите на налягане за природен газ ще се изпълни по отделни заявки на Възложителя.

(Използвайте това приложение толкова пъти, колкото е броят на обособените позиции)

**ПРИЛОЖЕНИЕ В2 - СПЕЦИАЛНИ СЕКТОРИ**

Категории услуги, посочени в раздел II: Обект на поръчката

Директива 2004/17/ЕО

**Категория №(1) Предмет**

- |    |   |
|----|---|
| 1  | Услуги по поддръжка и ремонт  |
| 2  | Услуги на сухопътния транспорт(2), включително услуги с бронирани автомобили и куриерски услуги, с изключение на превоз на поща |
| 3  | Услуги на въздушния транспорт за превоз на пътници и товари, с изключение на превоз на поща                                     |
| 4  | Превоз на поща по суша(3) и по въздух   |
| 5  | Далекосъобщителни услуги  |
| 6  | Финансови услуги: а) застрахователни услуги, б) банкови и инвестиционни услуги(4)   |
| 7  | Компютърни и свързаните с тях услуги  |
| 8  | Услуги за научноизследователска и развойна дейност(5)   |
| 9  | Счетоводни и одиторски услуги, водене на книги  |
| 10 | Услуги по проучване на пазара и изследване на общественото мнение   |
| 11 | Консултантски услуги по управление(6) и свързани с тях услуги   |
| 12 | Архитектурни и инженерни услуги; услуги по градоустройствено планиране и по паркова   |

	архитектура, свързани научни и технически консултантски услуги, услуги, свързани с технически изпитвания и анализи
13	Рекламни услуги
14	Услуги по почистване на сгради и управление на недвижими имоти
15	Издателски услуги и услуги по печат срещу възнаграждение или по договор
16	Услуги по събиране и третиране на отпадъци, включително канализационни води; санитарни и сходни услуги
<b>Категория №(7) Предмет</b>	
17	Услуги на хотели и ресторанти
18	Услуги на железопътния транспорт
19	Услуги на водния транспорт
20	Спомагателни и допълнителни услуги в транспорта
21	Юридически услуги
22	Услуги по набиране и предоставяне на работна сила(8)
23	Детективски и охранителни услуги, с изключение на услуги с бронирани автомобили
24	Образователни услуги и услуги, свързани с професионално обучение
25	Услуги на здравеопазването и социалните дейности
26	Услуги в областта на културата, спорта и развлеченията
27	Други услуги
(1) Категории услуги по смисъла на член 31 и приложение XVII А към Директива 2004/17/ЕО.	
(2) С изключение на услугите на железопътния транспорт по категория 18.	
(3) С изключение на услугите на железопътния транспорт по категория 18.	
(4) С изключение на финансови услуги във връзка с издаването, продажбата, покупката или прехвърлянето на ценни книжа или други финансови инструменти, и услуги на централни банки. Също така се изключват: услугите, включващи придобиването или наемането, независимо с какви финансови средства, на земя, съществуващи сгради или друго недвижимо имущество, или във връзка с права върху такива. Договорите за финансови услуги, които са сключени едновременно със, преди или след договора за придобиване или наем, независимо от тяхната форма, обаче се подчиняват на правилата на директивата.	
(5) С изключение на услуги за научноизследователска и развойна дейност, различни от тези, при които ползите възникват изключително в полза на възлагащия орган за негова употреба при провеждането на собствените му дейности, при условие че предоставената услуга е изцяло платена от възлагащия орган.	
(6) С изключение на услуги по арбитраж и помирение.	
(7) Категории услуги по смисъла на член 32 и приложение XVII Б към Директива 2004/17/ЕО.	
(8) С изключение на трудови договори.	

### III. УСЛОВИЯ ЗА ПРОВЕЖДАНЕ И УЧАСТИЕ В ПРОЦЕДУРАТА

#### Обща информация за поръчката

1. Възложител по настоящата открита процедура по чл. 103, ал. 1 ЗОП на основание чл.7, т.6 във връзка с чл.7а и чл. 8, ал.6 от ЗОП е „Овергаз Мрежи“ АД, с ЕИК 130533432, наричано в настоящата документация за участие „Възложител“.

2. Предметът на поръчката е **„ДОСТАВКА НА РЕГУЛАТОРИ НА НАЛЯГАНЕ ЗА ПРИРОДЕН ГАЗ ПО ДВЕ ОБОСОБЕНИ ПОЗИЦИИ“**.

**2.1. Обособена позиция 1:** *„Доставка на регулатори на входно налягане до 6 bar, изходно налягане 100 mbar и дебит от 50 стандартни m<sup>3</sup>/h до 70 m<sup>3</sup>/h“;*

**2.2. Обособена позиция 2:** *„Доставка на регулатори на входно налягане до 10 bar, изходно налягане 100 mbar и дебит от 50 стандартни m<sup>3</sup>/h до 70m<sup>3</sup>/h“;*

3. Изпълнителят на обществената поръчка ще бъде определен от Възложителя въз основа на оценка на офертите по критерия „икономически най-изгодна оферта“.

4. При изпълнение предмета на поръчката по настоящата процедура се **допуска участието на подизпълнители по обособените позиции**.

#### Провеждане и участие в процедурата - основни положения

5. Участници в процедурата могат да бъдат български или чуждестранни физически или юридически лица, или еднолични търговци, или обединения между тях, които в определения в Обявлението за обществена поръчка срок представят оферта, съответстваща на изискванията на ЗОП и на обявените от Възложителя условия за участие.

6. Офертата за участие се изготвя на български език и се подписва при спазване на законовите изисквания и на условията и изискванията на документацията за участие. Същата се представя в срока и на адреса, посочени в Обявлението за обществената поръчка по реда, описан в настоящата документация.

7. До изтичането на срока за подаване на офертите всеки участник в процедурата може да промени, допълни или да оттегли офертата си.

8. Всеки участник има право да представи само една оферта за участие като офертата се отнася **за една или повече обособени позиции**. Разходите, свързани с изготвянето и подаването на офертата са за сметка на участника.

9. Участниците се представляват от законния представител или от лица, изрично упълномощени за участие в процедурата.

10. Лице, което участва в обединение или е дало съгласие и фигурира като подизпълнител в офертата на друг участник, не може да представя самостоятелно оферта.

11. Свързани лица или свързани предприятия не може да бъдат самостоятелни участници в една и съща процедура.

**12. Възложителят отстранява от участие в процедура за възлагане на обществена**

поръчка всеки участник, за който е налице поне едно от следните обстоятелства (съобразно изискванията на чл. 47, ал.1 от ЗОП):

12.1. осъден е, с влязла в сила присъда, освен ако е реабилитиран, за:

а) престъпление против финансовата, данъчната или осигурителната система, включително изпиране на пари, по чл. 253-260 от *Наказателния кодекс*;

б) подкуп по чл. 301 - 307 от *Наказателния кодекс*;

в) участие в организирана престъпна група по чл. 321 и 321а от *Наказателния кодекс*;

г) престъпление против собствеността по чл. 194 - 217 от *Наказателния кодекс*;

д) престъпление против стопанството по чл. 219 - 252 от *Наказателния кодекс*;

12.2. обявен е в несъстоятелност;

12.3. намира се в производство по ликвидация или в подобна процедура съгласно националните закони и подзаконовни актове.

12.4. има задължения по смисъла на чл. 162, ал. 2, т. 1 от *Данъчно-осигурителния процесуален кодекс* към държавата и към община, установени с влязъл в сила акт на компетентен орган, освен ако е допуснато разсрочване или отсрочване на задълженията, или има задължения за данъци или вноски за социалното осигуряване, съгласно законодателството на държавата, в която участникът е установен.

**13.** Изискванията на т. 12.1 се прилагат, както следва:

- при събирателно дружество - за лицата по чл. 84, ал. 1 и чл. 89, ал. 1 от *Търговския закон*;

- при командитно дружество - за лицата по чл. 105 от *Търговския закон*, без ограничено отговорните съдружници;

- при дружество с ограничена отговорност - за лицата по чл. 141, ал. 2 от *Търговския закон*, а при еднолично дружество с ограничена отговорност - за лицата по чл. 147, ал. 1 от *Търговския закон*;

- при акционерно дружество - за овластените лица по чл. 235, ал. 2 от *Търговския закон*, а при липса на овластяване - за лицата по чл. 235, ал. 1 от *Търговския закон*;

- при командитно дружество с акции - за лицата по чл. 244, ал. 4 от *Търговския закон*;

- при едноличен търговец - за физическото лице - търговец;

- във всички останали случаи, включително за чуждестранните лица - за лицата, които представляват участника;

- в изброените по-горе случаи и за прокуристите, когато има такива;

- когато чуждестранно лице има повече от един прокурист, изискването се отнася само за прокуриста, в чиято представителна власт е включена територията на Република България.

**14. Не могат да участват в процедура** за възлагане на обществена поръчка (при условията на чл. 47, ал.5 от ЗОП) участници:

а) при който член на управителен или контролен орган, както и временно изпълняващ такава длъжност, включително прокурист или търговски пълномощник, е свързано лице с Възложителя или със служители на ръководна длъжност в неговата организация;

б) които са сключили договор с лице по чл. 21 или 22 от *Закона за предотвратяване и установяване на конфликт на интереси*.

**15.** Когато участникът предвижда участието на подизпълнители, изискванията на т. 12 и т. 14. от настоящия раздел се прилагат и за подизпълнителите.

**16. Отстранява се от участие в процедурата участник**, за който е налице някое от следните обстоятелства:

а) не отговаря на обявените в документацията за участие условия и изисквания по ЗОП или е представил оферта, която не отговаря на предварително обявените условия на Възложителя в настоящата документация;

б) декларирал е съгласие да участва в тази поръчка като подизпълнител на друг участник.

**17.** При подаване на офертата, при условията на чл.47, ал.9 от ЗОП, участникът удостоверява липсата на обстоятелствата по чл. 47, ал.1 и ал. 5 и посочените в обявлението обстоятелства по чл. 47, ал.2, т.1-5 с една **декларация** (Образец О-6 от настоящата документация), подписана от лицата, които представляват участника. В декларацията се включва и информацията относно публичните регистри, в които се съдържат посочените обстоятелства, или компетентния орган, който съгласно законодателството на държавата, в която кандидатът или участникът е установен, е длъжен да предоставя информация за тези обстоятелства служебно на Възложителя.

**18.** Не може да участва в процедурата за възлагане на обществена поръчка чуждестранно физическо или юридическо лице, за което в държавата, в която то е установено, е налице някое от обстоятелствата по чл. 47, ал.1 или някое от посочените в обявлението обстоятелства по чл. 47, ал.2 от ЗОП.

**19.** Когато участникът или негов подизпълнител е чуждестранно физическо или юридическо лице, или обединение на чуждестранни физически и/или чуждестранни юридически лица, то тези чуждестранни лица са длъжни при представянето на офертата да удостоверят липсата на обстоятелства по чл. 47, ал.1 от ЗОП или някое от посочените в обявлението обстоятелства по чл. 47, ал. 2 с декларация (Образец О-6), подписана от лицата, които представляват участника.

**20.** В процеса на провеждане на процедурата участниците са длъжни да уведомяват Възложителя за всички настъпили промени в обстоятелствата по чл. 47, ал.1 и ал. 5 от ЗОП в 7-дневен срок от настъпването им.

**21.** При подписване на договора за обществена поръчка участникът, определен за изпълнител, е длъжен (при условията на чл. 47, ал. 10 от ЗОП) да представи документи от съответните компетентни органи за удостоверяване липсата на обстоятелствата по чл. 47, ал. 1, т.1-4, и на посочените в обявлението обстоятелства по чл. 47, ал. 2, т.т. 1, 2, 4 и 5, освен когато законодателството на държавата, в която е установен, предвижда включването на някое от тези обстоятелства в публичен безплатен регистър или предоставянето им безплатно на Възложителя.

**22.** Когато Участникът в процедурата е чуждестранно физическо или юридическо лице, или обединение от чуждестранни лица, офертата се подава на български език като документите за участие в процедурата, в т.ч. и декларацията по чл. 47, ал. 9 от ЗОП, се представят в официален превод на български език.

**23.** Когато за някой от посочените документи в тази документация или в Обявлението за обществена поръчка е определено, че може да се представи чрез „заверено копие“, за такъв документ се счита този, при който копието на документа, е заверено от нотариус или друг официален орган в съответната държава, в която Участникът е установен, който орган има правомощията по закон, да удостоверява верността на преписи от документи.

**24.** Когато за някой от посочените в документацията за участие официални документи е определено, че може да се представи чрез „заверено копие от Участника“, за такъв документ се счита този, при който върху копието на документа, представляващият Участника, постави собственоръчен подпис със син цвят под заверката на физическото лице или надлежно представляващия съгласно юридическото лице и мокър печат на Участника (когато е юридическо лице), като също така е желателно да бъде записано:

„Вярно с оригинала“; името и фамилията на подписващия и датата, на която е извършил заверката.

- 25.** Всички комуникации между Възложителя и участниците, както и други заинтересовани лица по тази процедура, са в писмен вид. Обменът на информация между тях може да се извършва по един от следните начини:
- а) лично - срещу подпис;
  - б) по пощата - чрез препоръчано писмо с обратна разписка, изпратено на обявения от насрещната страна адрес;
  - в) чрез куриерска служба, изпратена на обявения от отсрещната страна адрес;
  - г) по факс, изпратен на обявения от отсрещната страна факс номер;
  - д) по електронна поща, като за получено се счита писмото, за което има данни, че е постъпило в системата на получателя, независимо дали последният го е прочел;
  - е) чрез комбинация от тези средства.
- 26.** Писмата и уведомленията следва да бъдат адресирани до посоченото за тази цел лице за контакти в Обявлението за откриване на открита процедура.
- 27.** Възложителят изготвя и изпраща своята кореспонденция (писма, уведомления, отговори, допълнителна информация и др.) на български език. Когато документацията се предлага освен на български език и в превод на друг език, кореспонденцията може да се изпраща и в превод на този език. При противоречие на текста на българския език и превода, **валидни са записите на български език.**
- 28.** За получено уведомление по време на процедурата се счита това, което е достигнало до адресата на посочения от последния адрес. Когато адресатът е сменил своя адрес и не е информирал своевременно за това ответната страна, или адресатът не желае да приеме уведомлението, за получено се счита това уведомление, което е достигнало до адреса, известен на изпращача. Когато уведомлението е изпратено по електронен път по реда на ЗЕДЕП (*Закон за електронния документ и електронния подпис*), за получено се счита, когато уведомлението е постъпило в системата на получателя, независимо дали последният го е прочел.
- 29.** Обменът и съхраняването на информация в хода на провеждане на процедурата за възлагане на обществената поръчка се извършват по начин, който гарантира целостта, достоверността и поверителността на информацията.
- 30.** Документацията за участие в процедурата се публикува от Възложителя в профила на купувача на адрес: [www.overgas.bg](http://www.overgas.bg), от където може да бъде изтеглена безплатно.
- 31** Възложителят предоставя документацията за участие на хартиен носител на всяко лице, поискало това, вкл. като му я изпраща за негова сметка. В този случай получателят на документацията заплаща на Възложителя действителните разходи за отпечатване и размножаване на документацията, възлизащи на **20 (двадесет) лева.**
- 32.** Лицата може да поискат писмено от Възложителя разяснения по документацията за участие до 7 (седем) дни преди изтичането на срока за получаване на офертите.
- 33.** Възложителят публикува разясненията по т. 32 в профила на купувача в 4-дневен срок от получаване на искането. Ако лицата са посочили електронен адрес, разясненията се изпращат и на него в деня на публикуването им в профила на купувача. В разясненията не се посочва информация за лицата, които са ги поискали.
- 34.** Когато от публикуването на разясненията от Възложителя до крайния срок за

получаването на оферти остават по-малко от 3 дни, Възложителят е длъжен да удължи срока за получаване на оферти с „решение за промяна“. В този случай Възложителят публикува решението за промяна в профила на купувача в деня на изпращането му за публикуване в *Регистъра на обществените поръчки*. От деня на публикуването в профила на купувача до крайния срок за подаване на оферти не може да има по-малко от 3 (три) дни.

**35.** За провеждане на процедурата Възложителят назначава комисия с писмена заповед. Комисията се назначава след изтичане на срока за приемане на офертите.

**36.** Срокът за приключване на работата на комисията се определя от Възложителя в заповедта и може да бъде променен само със заповед на Възложителя. Срокът следва да бъде съобразен със спецификата на обществената поръчка и не може да бъде по-дълъг от срока на валидност на офертите.

**37.** Членовете на комисията и консултантите към нея са длъжни да пазят в пълна тайна обстоятелствата и фактите, които са узнали, във връзка със своята работа в комисията.

**38.** Когато по обективни причини член на комисията не може да изпълнява задълженията си и не може да бъде заместен от резервен член, Възложителят издава заповед за определяне на нов член.

**39.** Комисията, назначена от Възложителя, започва работа след получаване на списъка с участниците и представените оферти.

**40.** Членовете на комисията и консултантите подписват и представят на Възложителя декларация, в която декларират, че:

а) нямат материален интерес от възлагането на обществената поръчка на определен Участник;

б) не са „свързани лица“ по смисъла на ЗОП с участник в процедурата или с посочените от него подизпълнители, или с членове на техните управителни или контролни органи;

в) нямат частен интерес по смисъла на *Закона за предотвратяване и установяване на конфликт на интереси от възлагането на обществената поръчка*;

г) се задължават да пазят в тайна обстоятелствата, които са узнали, във връзка със своята работа в комисията;

д) не са участвали като външни експерти в изготвянето на техническите спецификации в методиката за оценка на офертата.

**41.** Участниците или техни упълномощени представители могат да присъстват при отваряне на офертите.

### **Представяне на оферти**

**42.** Срокът и мястото за представяне на офертите са определени от Възложителя в Обявлението за обществена поръчка.

**43.** Всеки участник подготвя и представя само една оферта, която трябва да съответства напълно на изискванията и указанията от настоящата документация за участие и чл. 56 от ЗОП.

**44.** При подаване на офертата участникът може да посочи коя част от нея има конфиденциален характер и да изисква от Възложителя да не я разкрива. Възложителят няма право да разкрива информация, предоставена му от участниците и посочена от тях



като конфиденциална по отношение на технически или търговски тайни, с изключение на следните случаи:

а) при изпълнение на задължението от Възложителя да изпрати информация за сключения договор до агенцията за вписване в *Регистъра за обществени поръчки*;

б) когато при писмено искане от участник, Възложителят изпълни законното си задължение да му осигури достъп до протокола или предостави копие от протокола. В този случай Възложителят ще положи грижа и може да откаже достъп до информация, съдържаща се в протокола, когато предоставянето ѝ противоречи на нормативен акт или предотвратява, ограничава или нарушава конкуренцията.

**45.** Когато предметът на поръчката съдържа обособени позиции и в Обявлението е определено, че **оферти могат да се подават за няколко обособени позиции**, то независимо дали е посочено, че оферти могат да се подават за една или за всички обособени позиции, участниците имат право да представят оферта, която се отнася за произволно избрани от тях обособени позиции (една, няколко или всички от тях).

**46.** Когато в предмета на поръчка Възложителят е посочил, че е включена „**Опция**“, то предлагане на такава опция в офертата на Участника е задължително, с изключение на случаите, когато Възложителят е определил изрично в документацията за участие, че предлагането на опция в офертите е желателно. Възложителят има право по своя преценка да включи в обхвата на договора предложената опция, като срокът за използването на това негово право е съгласно определеното в обявлението от документацията за участие. В случай, че е предложил опцията в офертата си, Участникът няма право да се отказва от изпълнението ѝ, нито да променя условията за нейното изпълнение до изтичане на срока за използването ѝ.

**47. Варианти** на предложенията в офертата се приемат, ако това е изрично определено в Обявлението за обществената поръчка и предложените варианти съответстват на минималните изисквания и условията, посочени в документацията за участие.

**48.** Представените оферти трябва да бъдат със срок на валидност не по-малък от **90** (деветдесет) календарни дни от датата, определена за краен срок за получаване на офертите. Срокът на валидност на офертите е времето, през което участниците са обвързани с условията на представените от тях оферти. По всяко време след подаване на офертите участникът има право с писмено съобщение да удължи срока на подадената от него оферта.

**49.** Не се допуска участник да участва в офертата на друг участник за същата поръчка под каквато и да е форма, включително участниците да сключват споразумения помежду си във връзка с поръчката, както и да си възлагат работи като подизпълнители един на друг за целите на изпълнението на тази поръчка

**50.** Офертата трябва да се представи в **запечатан непрозрачен плик** от участника или от упълномощен от него представител лично, или чрез пощенска услуга с възможност за удостоверяване на датата на получаване (по пощата с препоръчано писмо с обратна разписка или чрез куриерска служба). Ако участникът изпраща офертата чрез препоръчана поща или куриерска служба, той следва да я изпрати така, че да обезпечи нейното пристигане на посочения от Възложителя адрес, преди изтичане на срока за подаване на офертите. Рискът от забава или загубване на офертата е за участника.

**51.** При приемане на оферта върху плика се отбелязват поредният номер, датата и часът на получаването и посочените данни се записват във входящ регистър, за което на преносителя се издава документ.

**52.** Възложителят не приема за участие в процедурата и връща незабавно на участниците оферти, които са представени след изтичане на крайния срок за получаване (посочен в Обявлението), или са в незапечатан, или скъсан плик.

**53.** Ако в рамките на срока, определен за това, няма постъпили оферти по процедурата или е получена само една оферта, Възложителят може да удължи този срок с не повече от 30 (тридесет) дни или да прекрати процедурата с мотивирано решение.

С публикуването на решение за промяна в *Регистъра на обществените поръчки* се смята, че всички заинтересовани лица са уведомени.

### **Разглеждане, оценка и класиране на офертите**

**54.** След изтичане на срока за приемането на оферти Възложителят назначава комисия за провеждане на процедура като определя нейния състав и резервни членове.

**55.** Комисията за оценка на офертите се състои най-малко от трима членове, един от които задължително е правоспособен юрист, а останалите са лица, притежаващи необходимата професионална компетентност, свързана с предмета и сложността на поръчката.

**56.** Решенията на комисията се вземат с мнозинство от членовете ѝ. Когато член на комисията е против взетото решение, той подписва протокола с особено мнение и писмено излага мотивите си.

**57.** Изпълнителят на обществената поръчка се определя от Възложителя въз основа на комплексна оценка на представените оферти. Критериите, относителната им тежест и методиката за извършване на комплексната оценка са представени в *Методика за оценяване на офертите* от документацията за участие.

**58.** Комисията оценява офертите на участниците въз основа на критерия „икономически най-изгодна оферта“. На оценка подлежат оферти които:

- а) отговарят на предварително обявените от Възложителя условия; и
- б) са подадени от участници, за които не са налице обстоятелствата по чл. 47, ал. 1 и ал. 5, и посочените в Обявлението обстоятелства по чл.47, ал. 2 от ЗОП (ако Възложителят е определил такива).

**59.** Когато офертите се оценяват по критерия „икономически най-изгодна оферта“ и в обявлението е посочено, че се допуска представянето на варианти, на оценяване по реда на методиката за оценка на офертите от настоящата документация подлежат всички предложени варианти, които отговарят на обявените изисквания. В този случай участникът участва в класирането само с варианта за изпълнение на поръчката, получил най-висока оценка от всички варианти в неговата оферта. Когато Възложителят не е разрешил представянето на варианти, а участник е предложил такива, офертата му се отстранява от участие изцяло и не подлежи на оценяване.

**60.** Комисията оценява и класира участниците по степента на съответствие на техните оферти с предварително обявените условия в документацията за участие. Възложителят обявява класирането и определя за изпълнител на обществената поръчка участника, класиран на първо място.

**61.** Когато офертите се оценяват по критерия „икономически най-изгодна оферта“ и **комплексните оценки на две или повече оферти са равни**, за икономически най-

изгодна се приема тази оферта, в която се предлага най-ниска цена. При условие че и цените са еднакви, се сравняват оценките по показателя с най-висока относителна тежест и се избира офертата с по-благоприятна стойност по този показател. В случай че икономически най-изгодната оферта не може да се определи по описания ред, комисията **провежда публично жребий** за определяне на изпълнител между класираните на първо място оферти.

**62.** Комисията съставя протокол за разглеждането, оценяването и класирането на офертите, който се подписва от всички членове на комисията и се предава на Възложителя за утвърждаване заедно с цялата документация, свързана с провеждане на процедурата. Комисията приключва работата си с приемане на протокола от Възложителя.

**63.** Процедурата за възлагане на обществена поръчка завършва с **решение за:**

- а) определяне на изпълнител по договор за обществена поръчка; или
- б) прекратяване на процедурата.

**64.** Възложителят **прекрътава процедурата** за възлагане на обществена поръчка с мотивирано решение, когато:

- а) не е подадена нито една оферта или не е допуснат нито един участник;
- б) всички оферти не отговарят на предварително обявените от Възложителя условия;
- в) всички оферти, които отговарят на предварително обявените от Възложителя условия, надвишават финансовия ресурс, който той може да осигури;
- г) първият и вторият класирани участници откажат да сключат договор;
- д) отпадне необходимостта от провеждане на процедурата в резултат на съществена промяна в обстоятелствата, както и при невъзможност да се осигури финансиране за изпълнението на поръчката по причини, които Възложителят не е могъл да предвиди;
- е) са установени нарушения при откриването и провеждането ѝ, които не могат да бъдат отстранени, без това да промени условията, при които е обявена процедурата;
- ж) при подписването на договора, определеният за изпълнител участник не представи необходимите документи;
- з) срокът на всички подадени оферти изтече.

**65.** Възложителят **може да прекрати процедурата** за възлагане на обществена поръчка с мотивирано решение, когато:

- а) е подадена само една оферта за участие;
- б) има само един кандидат или участник, който отговаря на изискванията или само една оферта отговаря на предварително обявените условия от възложителя;
- в) участникът, класиран на първо място: откаже да сключи договор; или не изпълни някое от изискванията на чл. 42, ал. 1 от ЗОП; или не отговаря на изискванията на чл. 47, ал. 1 и 5 или на изискванията на чл. 47, ал. 2, когато са посочени в обявлението.

**66.** В случай на прекратяване на процедурата за възлагане на обществена поръчка, Възложителят в 3-дневен срок от вземане на решението, уведомява участниците за това, като им изпраща решението, което публикува и на профила на купувача.

#### **Определяне на изпълнител на обществената поръчка**

**67.** Възложителят, в срок от 5 (пет) работни дни след приключване на работата на комисията издава **мотивирано решение**, с което обявява класирането на участниците и участника, определен за изпълнител на обществената поръчка. В решението Възложителят посочва и отстранените от участие в процедурата участници и оферти, и мотивите за отстраняването им. Възложителят изпраща на участниците решението за класиране в тридневен срок от издаването му като едновременно го публикува и на

профила на купувача.

**68.** Възложителят **склучва договор за обществена поръчка** с участника, класиран от комисията на първо място и определен за изпълнител.

**69.** Възложителят **може с решение да определи за изпълнител и да склучи договор с втория класиран участник** в случаите, когато участникът, класиран на първо място:

- а) откаже да склучи договор;
- б) не изпълни някое от изискванията на чл. 42, ал. 1 от ЗОП;
- в) не отговаря на изискванията на чл. 47, ал. 1 и 5 или на посочените в обявлението изисквания на чл. 47, ал. 2.

### **Склучване на договор за обществената поръчка**

**70.** Възложителят склучва договора в едномесечен срок след влизане в сила на решението за определяне на изпълнител.

**71.** Договорът за обществена поръчка се склучва в съответствие с проекта на договор, представен в документацията за участие

**72.** При подписване на договора за обществена поръчка участникът, определен за Изпълнител, е длъжен (при условията на чл. 47, ал. 10 от ЗОП) да представи документи от съответните компетентни органи за удостоверяване липсата на обстоятелствата по чл. 47, ал. 1, т.1-4 и на посочените в обявлението по ал. 2, т.т. 1, 2, 4 и 5 от ЗОП, освен когато законодателството на държавата, в която е установен, предвижда включването на някое от тези обстоятелства в публичен безплатен регистър или предоставянето им безплатно на Възложителя..

Когато Участникът, определен за Изпълнител, е чуждестранно юридическо лице или обединение на чуждестранни физически и/или чуждестранни юридически лица, същият удостоверява обстоятелствата чрез документи, издадени от компетентен орган, или извлечение от съдебен регистър, или еквивалентен документ на съдебен или административен орган от държавата, в която е установен. В случай че в съответната чужда държава не се издават горепосочените документи, или когато те не включват всички горепосочени обстоятелства, които трябва да се удостоверят, Участникът представя *клетвена декларация*, ако такава декларация има правно значение според закона на държавата, в която е установен. Когато клетвената декларация няма правно значение според съответния национален закон, Участникът представя официално заявление, направено пред съдебен или административен орган, нотариус или компетентен професионален или търговски орган в държавата, в която той е установен.

**73.** Документите по т.72 се представят в оригинал или нотариално заверено копие и следва да бъдат издадени не по-рано от 6 (шест) месеца преди датата на представянето им.

**74.** При подписване на договора за обществена поръчка Участникът, определен за Изпълнител, е длъжен да представи също и **гаранцията за изпълнение на поръчката** в съответствие с условията в Обявлението за обществена поръчка и *раздел IV. УКАЗАНИЯ ЗА ПОДГОТОВКА НА ОФЕРТАТА* от документацията.

**75.** В случай че участникът, определен за Изпълнител, не представи изискуемите в настоящата документация за участие документи или Изпълнителят откаже да склучи договора за изпълнение на поръчката, Възложителят може с решение да определи за

Изпълнител и да сключи договор с Участника, класиран на второ място. Възложителят поканва последния писмено за сключването на договор за обществена поръчка в тридневен срок от установяване на обстоятелствата по предходното изречение.

**76.** Ако вторият класиран Участник не представи необходимите документи или откаже да подпише договора, Възложителят прекратява процедурата.

### **Изисквани гаранции**

**77.** Участникът представя **гаранция за участие** в процедурата за възлагане на обществената поръчка за обособените позиции, за които е изготвил оферта, а определеният изпълнител - представя **гаранция за изпълнение** при подписването на договора за съответната обособена позиция.

**78. Гаранциите по т. 77 се представят** в една от следните форми:

- а) депозит на парична сума;
- б) банкова гаранция.

**79.** Участникът избира сам формата на гаранцията за участие, съответно за изпълнение.

**80.** Възложителят има право до решаване на спора **да задържи гаранцията за участие** на участник в процедурата за възлагане на обществена поръчка, който обжалва решението на Възложителя за определяне на изпълнител.

**81.** Възложителят **има право да усвои гаранцията за участие** независимо от нейната форма, когато кандидат или участник:

- а) оттегли офертата си след изтичането на срока за получаване на офертите;
- б) е определен за изпълнител, но не изпълни задължението си да сключи договор за обществената поръчка.

**82.** Гаранциите за участие се освобождават, както следва:

- а) на отстранените участници - в срок до 5 (пет) работни дни след изтичането на срока за обжалване на решението на Възложителя за определяне на изпълнител;
- б) на класираните на първо и второ място участници - след сключване на договора за обществена поръчка;
- в) на останалите класирани участници - в срок до пет работни дни след изтичане на срока за обжалване на решението на Възложителя за определяне на Изпълнител;
- г) при прекратяване на процедурата гаранциите на всички участници се освобождават в срок до 5 (пет) работни дни след изтичане на срока за обжалване на решението за прекратяване.

Гаранциите за участие се освобождават от Възложителя без да дължи лихви за периода, през който средствата законно са престояли при него.

**83.** Условието и сроковете за задържане или освобождаване на гаранцията за изпълнение се уреждат в договора за възлагане на обществена поръчка.

**84.** Условието и размерът на гаранцията за участие и гаранцията за изпълнение са определени в *Обявлението за обществената поръчка* и в *Раздел IV. УКАЗАНИЯ ЗА ПОДГОТОВКА НА ОФЕРТАТА* от настоящата документация.

**85.** Когато размерът на гаранцията е определен в лева, чуждестранните участници могат да представят същата в **евро** по официалния курс на лева спрямо еврото, определен от *Българската народна банка* в деня на откриване на гаранцията.

**86.** В случай на представяне на гаранция за изпълнение под формата на „банкова гаранция“, същата следва да бъде издадена или потвърдена с ангажимент от търговска банка или клон на чуждестранна банка, регистрирана в Р. България и получила лиценз от БНБ да осъществява дейност в Р. България.

**87.** Банковата гаранция се представя на български или на английски език като при представяне на банкова гаранция на английски език, тя се прилага и в превод на български език. Всяко несъответствие с условията на гаранцията или изискванията за нейното издаване, заложи в документацията, е равносилно на непредставяне на гаранцията, поради което не се сключва договор за обществената поръчка с избрания изпълнител.

**88.** Банковите разходи по откриването на гаранциите са за сметка на Изпълнителя. Изпълнителят трябва да предвиди и заплати своите такси по откриване и обслужване на гаранцията така, че размерът на получената от Възложителя гаранция, да не бъде по-малък от определения в настоящата процедура.

#### **Допълнителни указания**

**89.** Във връзка с провеждането на процедурата и подготовката на офертите от участниците, включително въпроси, които не са разгледани в настоящите указания, се прилага *Закона за обществените поръчки* и подзаконовите нормативни актове по прилагането му.

**90.** За преодоляване на непълноти в условията за провеждане на процедурата се прилагат разпоредбите на *Закона за обществените поръчки* и подзаконовите нормативни актове по прилагането му.

**91.** Настоящите *Условия за провеждане и участие в процедурата* се прилагат, доколкото не противоречат на *Закона за обществените поръчки* и подзаконовите нормативни актове по прилагането му.

#### IV. УКАЗАНИЯ ЗА ПОДГОТОВКА НА ОФЕРТАТА

**92.** Документацията за участие в процедурата може да бъде получена от всяко заинтересовано лице по един от следните начини:

- изтеглена от електронната страница на Възложителя, където е публикувана под формата на електронен документ, на адрес: [www.overgas.bg](http://www.overgas.bg)
- или от офиса на Възложителя в гр. София, ул. „Филип Кутев“ 5, всеки работен ден до 17:00 часа от посоченото в Обявлението за обществената поръчка лице за контакт, срещу предоставени от заинтересованото лице име, адрес, телефон, факс и e-mail за обратна връзка.

**93.** Всяко заинтересовано лице следва да изготви своята оферта като се придържа точно към условията и изискванията на Възложителя в Обявлението за обществена поръчка и документацията за участие, и използва приложените образци - неразделна част от документацията. При разглеждане на офертите, Комисията има право да отстрани участник от по-нататъшно участие в процедурата поради причина „несъответствие на офертата с изискванията на документацията за участие“.

**94.** Всеки участник има право да представи само една оферта. Възложителят не допуска представянето на варианти в офертата. Срокът на валидност на офертата трябва да бъде не по-малък от 90 (деветдесет) календарни дни от крайния срок за получаването ѝ.

**95. Офертата се представя в запечатан непрозрачен плик** от участника или упълномощен от него представител лично, или по пощата с препоръчано писмо с обратна разписка. **Върху плика участникът посочва** следната информация:

Адрес на който се подава офертата (посочен в Обявлението за обществена поръчка):

На вниманието на Комисията за разглеждане, оценка и класиране на оферти,  
„Овергаз Мрежи“ АД  
ул. „Филип Кутев“, №5  
1407 София

Предмет на процедурата, съдържащ:

„Доставка на регулатори на налягане за природен газ по две обособени позиции “

Наименование на обособената(ите) позиция(и), за която(ито) се отнася офертата.

.....

Адрес за кореспонденция:

(вкл. Телефон, факс, и електронен адрес - на Участника).

**Лице за контакт:**

инж. Тихомир Истатков

Мобилен телефон: 0882173498; e-mail: Tihomir\_Istatkov@overgas.bg

**96. Офертата се подава на български език в един екземпляр (оригинал).**

**97.** Всички придружаващи офертата документи се представят в оригинал, а когато са ксерокопия, се заверяват (за всеки документ е посочен начина на заверка!) с подпис на лицето, представляващо участника и мокър печат. Документите и данните, представяни от участници- юридически лица, се подписват само от законните представители на участника, съгласно законната му регистрация или от изрично упълномощени за това лица, като в този случай се представя пълномощно в оригинал или с нотариална заверка. Всички документи трябва да са с дата на издаване, предшестваща подаването на офертата с не

повече от 6 (шест) месеца и да са в срока на нейната валидност.

**98.** Пликът по т.95 трябва да съдържа **отделни запечатани непрозрачни и надписани пликове**, както следва (по реда на чл. 57, ал.2 от ЗОП):

**А. ПЛИК №1:**

**с надпис „Документи за подбор“ и наименованието на участника**

**Представя се общ Плик №1 за всички обособени позиции, за които участникът подава оферта.** Пликът се надписва „Документи за подбор“ и се посочват наименованието на поръчката и наименованието на участника. В плика се поставят документите и информацията, изисквани от Възложителя съгласно чл. 56, ал. 1, т. 1 - 5, 8, 11 - 14 от ЗОП, отнасящи се до критериите за подбор на участниците, а именно:

**1. Оферта** - попълнена съгласно приложения *Образец О-1* и подписана от представляващия/те, съгласно актуалното състояние на участника от *Търговския регистър/договора* за обединение на дружеството, което не е юридическо лице.

**2. Списък на документите, съдържащи се в офертата**, подписан от участника (*Образец О-2*). Описаните в списъка документи трябва да са окомплектовани и подредени хронологично по реда, по който се изискват.

**3. Копие (заверено) от документа за регистрация или единен идентификационен код от удостоверението за актуално състояние**, съгласно чл. 23 от ЗТР (*Закон за търговския регистър*) - когато участникът е юридическо лице или едноличен търговец. **Копие от документа за самоличност** – когато участникът е физическо лице.

3.1. Чуждестранни юридически лица представят **съответен еквивалентен документ за регистрация или идентификационен номер**, издаден от компетентния съдебен или административен орган в държавата, в която са установени и документ за самоличност на физическо лице. От представените документи следва да е видна информацията по отношение на лицата, които представляват дружеството (вкл. за прокуристите) и начина на представителство.

3.2. Документите следва да бъдат издадени от компетентния орган в страната на участника. В случай, че участникът е чуждестранно юридическо лице или обединение от чуждестранни физически и/или юридически лица, документите за регистрация се представят в официален превод<sup>1</sup> на български език, а когато участникът е физическо лице – нотариално заверено копие от документ за самоличност (лична карта/паспорт).

3.3. Пълномощно (оригинал) на лицето, упълномощено да представлява участника в процедурата по обществена поръчка. Пълномощно се представя, когато офертата или някой документ от нея, не са подписани от управляващия и представляващ участника съгласно актуалната му регистрация, а от изрично упълномощен негов представител. Пълномощното следва да съдържа всички данни на лицата (упълномощен и упълномощител), както и изрично изявление, че упълномощеното лице има право да подпише офертата и да представлява участника в процедурата. Декларациите по чл. 47, ал. 1 и ал. 5 от *Закона за обществените поръчки* не могат да бъдат подписвани от пълномощник.

**4. Заверено копие на Договор за създаване на обединение** (в случай, че участникът

---

<sup>1</sup> По смисъла на §1, т.16а от Допълнителните разпоредби на Закона за обществените поръчки (ЗОП) „Официален превод“ е превод, извършен от преводач, който има сключен договор с Министерството на външните работи за извършване на официални преводи.



е обединение, което не е юридическо лице), съгласно *Закона за задълженията и договорите* (ЗЗД), подписан от лицата в обединението, в който задължително се посочва представляващият. Водещият на Обединението трябва да е упълномощен да подписва документите във връзка с провеждането на процедурата, както и да подпише договора и да получава указания и плащания от името на всички участници в Обединението

#### **5. Документ за гаранция за участие в процедурата**

Размерът и валутата на гаранцията за участие **по всяка една от обособените позиции** са определени в *Обявлението за обществената поръчка*. Чуждестранните участници могат да представят гаранцията в EUR (евро) с равностоен размер, изчислен по официалния курс „евро за лев“, определен от *Българската народна банка* за деня на откриване на гаранцията.

5.1. Гаранцията за участие в процедурата се предоставя в една от следните форми:

5.1.1. Паричен депозит по банковата сметка на „Овергаз Мрежи“ АД, а именно:

**IBAN: BG70 UBBS 7820 1026 3069 10,**

**BIC: UBBS BGSF,**

**Банка: ОББ АД**

В нареждането за плащане задължително следва да бъде записано *„ДОСТАВКА НА РЕГУЛАТОРИ НА НАЛЯГАНЕ ПО ДВЕ ОБОСОБЕНИ ПОЗИЦИИ“* като се посочва(т) обособената(ите) позиция(и), за която(ито) участникът подава оферта.

5.1.2. Банкова гаранция в полза на „Овергаз Мрежи“ АД, която задължително да съдържа:

- а) наименованието на Възложителя;
- б) наименование и предмет на обществената поръчка и обособената позиция, за която участникът подава оферта;
- в) размер на гаранцията за участие;
- г) наименование и адрес на банката-издател, както и изричното ѝ изявление, че поема неотменимо и безусловно задължение да изплати посочената в гаранцията за участие сума в срок до 3 (три) работни дни от първото постъпило писмено искане на Възложителя, с което същият декларира, че Участникът е извършил поне едно от следните действия:
  - е оттеглил офертата си след изтичане на срока за представяне на офертите;
  - е определен за Изпълнител, но не е изпълнил задължението си да сключи договор за обществена поръчка в 5 (пет) дневен срок от обявяване на решението за определяне на Изпълнител на обществената поръчка.
- д) да дава възможност искането да бъде изпратено от Възложителя до банката издател чрез надлежно кодиран телекс/телеграф от обслужващата Възложителя банка, потвърждаващ че оригинално искане на Възложителя е било изпратено до банката издател чрез препоръчана поща и че подписите на същото, правно обвързват Възложителя;
- е) да предвижда, че искането ще се счита за отправено, ако е изпратено под формата на писмена молба за плащане, или по телекс или по телеграф на посочения на Възложителя адрес;
- ж) гаранцията следва да бъде в сила от датата и часа на крайния срок за подаване на оферти до датата и часа, в който изтича валидността на офертата на участника.

5.2. Валидността на гаранцията за участие следва да бъде съобразена с изискванията на настоящата документация за участие и да покрива изцяло срока на валидност на офертата на Участника.

**6. Декларация за отсъствие на обстоятелства по чл. 47, ал.1 и 5, и посочените в Обявлението изисквания по ал.2, т.1-5 от ЗОП** (при условията на чл. 48, ал. 2 от ЗОП) – попълва се по приложения образец към настоящата документация (*Образец О-6*). и се подписва от лицата, които представляват участника. Когато деклараторът е

чуждестранен гражданин, декларацията се представя и в превод на български език.

В случай, че участникът е юридическо лице–търговско дружество, декларацията по т. 6. се подписва от лицето, което представлява търговското дружество съгласно неговия устав или учредителен договор. Декларацията се представя и от страна на физическите и юридическите лица, участващи в състава на обединения, и **от подизпълнителите на участника.**

**7. Доказателства за икономическото и финансовото състояние на участника** по чл. 50 от ЗОП (посочени от Възложителя в Обявлението за обществена поръчка

7.1. Когато Участникът е юридическо лице:

7.1.1. Копия (заверени копия) от годишните финансови отчети за последните три счетоводно приключени години, в зависимост от датата на която е учреден или започнал дейността си или някоя от съставните части на финансовия отчет, когато публикуването им се изисква от законодателството на държавата, в която Участникът е установен.

7.1.2. Декларация за общия оборот на участника (от отчета за приходите и разходите) и за оборота на услугите, предмет на поръчката, за период от последните три години, в зависимост от датата, на която участникът е учреден или е започнал дейността си (*Образец О-8*).

7.1.3. Всяка друга информация по преценка на участника за доказване на неговите възможности.

7.2. Когато Участникът ще използва подизпълнител – доказателства за икономическото и финансово състояние на подизпълнителя, представени съгласно посочените в т.9 изисквания.

**8. Доказателства за техническите възможности и/или квалификация на участника** (по чл. 51 от ЗОП), посочени от Възложителя в Обявлението за обществена поръчка:

8.1. Списък на основните договори за сходни (с предмета на настоящата поръчка) доставки, изпълнени през последните 3 (три) години, считано от датата на подаване на офертата, включително стойностите, датите и контрагентите (декларация по *Образец О- 7*). Списъкът да бъде придружен от препоръки за добро изпълнение за посочените в списъка договори (заверени копия с текст „вярно с оригинала“ и подпис на лицето, извършило заверката).

8.2. Сертификат ISO 9001 или еквивалентен относим за предмета на поръчката, удостоверяващ действаща система за управление на качеството в компанията, производител на регулаторите на налягане.

**9. Списък на подизпълнителите**, които ще участват при изпълнението на поръчката (когато се предвиждат такива), представен в образеца на оферта - *Образец О-1*.

Подизпълнителите се посочват в списъка, включен в образеца на оферта със следната информация: наименование на всеки подизпълнител; видовете работи от предмета на поръчката, които ще се изпълняват от подизпълнителя (*описание на частта от предмета на поръчката, която ще бъде изпълнена от всеки подизпълнител*); съответстващия на тези работи дял в проценти от стойността на обществената поръчка (*процент от общата стойност*).

Ако списъкът е по-дълъг, се изготвя приложение към образеца на офертата, в което се попълват посочените данни за всички подизпълнители

Всеки от подизпълнителите трябва да отговаря на нормативните изисквания и тези на Възложителя, посочени в документацията за участие, както и да удостовери тези обстоятелства със следните документи, които се прилагат към офертата на участника:

9.1. **Декларация за съгласие за участие като подизпълнител (Образец О-5)** - по образца, приложен към настоящата документация, се представя отделно попълнена и подписана декларация за всяка обособена позиция. Посочва се вида на работите, които ще се извършват от съответния подизпълнител и съответстващия на тези работи дял в проценти от общата стойност на обществената поръчка.

9.2. В случай на подизпълнител в Обединение - **Документи** по т. 4 по-горе, **относно регистрацията на подизпълнителите.**

9.3. **Декларация за отсъствие на обстоятелства по чл.47, ал.1 и 5 от ЗОП на подизпълнителя** (при условията на чл. 47, ал. 8 от ЗОП и т. 6 по-горе)

9.4. **Документи** по т. 7 и т. 8, **доказващи икономическото и финансовото състояние, техническите възможности и/или квалификация на подизпълнителя** (при условията на чл. 56, ал. 2 от ЗОП) - когато участник предвижда участие на подизпълнители, посочените документи се представят за всеки от тях, а изискванията към тях се прилагат съобразно вида и дела на тяхното участие.

Документите за всеки от подизпълнителите се прилагат от участника към офертата и се описват в *Списъка на документите, съдържащи се в офертата (Образец О-2)*.

**10. Декларация за приемане на условията в проекта на договор** за изпълнение на поръчката (*Образец О-9*), подписана от лицето/та, подписало/ли офертата.

**11. Декларация по чл. 4, ал. 7 и по чл. 6, ал. 5, т.3 от Закона за мерките срещу изпирането на пари (Образец О-10)** - в случай че участникът, чиито подизпълнител подава декларацията, е избран за изпълнител в поръчката.

**12. Декларация по чл.6, ал.2 от Закона за мерките срещу изпирането на пари (Образец О-11)** - в случай че участникът, чиито подизпълнител подава декларацията, е избран за изпълнител в поръчката..

#### **Б. ПЛИК №2:**

**с надпис „Предложение за изпълнение на поръчката”, наименованието на участника и номера, и наименованието на съответната обособена позиция.**

**Представя се отделен Плик №2 за всяка обособена позиция, за която участникът подава оферта.** Пликът трябва да е запечатан, непрозрачен, поставен в общия плик с офертата. Върху плика се отбелязва наименованието на участника и номера и наименованието на съответната обособена позиция.

Съобразно избрания от Възложителя критерий и посочените в документацията изисквания, и при условията на чл. 56, ал. 1, т. 7 от ЗОП, **в плик №2 се поставят:**

**1. Предложение за изпълнение на поръчката (Техническо предложение - Образец О-3)**, описващо услугите, които ще бъдат извършени в изпълнение на предмета на съответната обособена позиция (за която участникът кандидатства), организацията, техническите параметри и технологичната последователност съобразно изискванията на Възложителя в пълното описание на предмета на поръчката.

2. Всяка друга информация за доказване на съответствието на офертата със съответната техническа спецификация и условията за изпълнение на поръчката, посочени в документацията за участие, която Участникът счита, че ще е от особена важност при оценка на офертата му.

**В. ПЛИК №3:**

**с надпис „Ценова оферта“, наименованието на участника и номера и наименованието на съответната обособена позиция.**

**Представя се отделен Плик №3 за всяка обособена позиция, за която участникът подава оферта.** Пликът трябва да е запечатан, непрозрачен, поставен в общия плик с офертата! Върху плика се отбелязва наименованието на участника и номера, и наименованието на обособената позиция, за която участникът подава оферта.

Съобразно посочените в документацията изисквания и при условията на чл. 56, ал. 1, т. 10 от ЗОП, **в плик №3 се поставя Ценово предложение (Ценова оферта) - Образец О-4.**

Предлаганата цена за изпълнение на поръчката в ценовата оферта трябва да включва всички разходи за изпълнение на предмета на съответната обособена позиция съгласно условията и изискванията на документацията за участие. Предлаганата от всеки участник цена следва да включва стойността на поръчката и единичната цена, като същите се посочват в лева/евро, без ДДС.

За целите на оценяване на офертите съгласно предварително обявения критерий „икономически най-изгодна оферта“, посочената валута на предлаганата цена за изпълнение на поръчката, се преизчислява от комисията в левова равностойност, съгласно посочената от участника валута по официалния фиксинг на БНБ към крайната дата за получаване на оферти за участие, посочена в *Обявлението за обществената поръчка.*

Предложеният начин на плащане да бъде съобразен с изискванията, посочени в Документацията за участие и в договора.

Валидността на ценовата оферта се отчита в календарни дни. Оферта с по-малък срок на валидност от посочения в Обявлението за обществена поръчка, не се разглежда от Възложителя и се връща на участника.

**99.** При подготовката на първоначалната си оферта, чуждестранните лица следва да имат предвид, че при изпълнение на договора, ще се прилага *Спогодбата за избягване на двойното данъчно облагане (СИДДО)* между РБ и страната, в която Участникът е регистриран и данъчно задължен. Чуждестранните лица следва да представят Удостоверение от компетентните данъчни власти, че за съответната година са местни лица на държавата "X" по конкретната СИДДО, както и декларация, че са фактически притежатели на дохода и не притежават място на стопанска дейност РБ. В случаите, в които няма сключена спогодба между страните на субектите, или същата не може да бъде приложена по вина на Участника, от всяко дължимо плащане ще се удържа данък при източника в размер на 10% (десет процента) от стойността на услугата съгласно *Закона за корпоративно подоходно облагане.*

**100. Срокът на валидност** на офертата трябва да бъде съобразен с определения срок в Обявлението и представлява времето, през което участниците са обвързани с условията на представените от тях оферти. Срокът на валидност на офертите **не може да бъде по-кратък от 90 (деветдесет) календарни дни**, считано от крайния срок за получаването на офертите и не може да бъде променян след крайния срок за тяхното представяне.

**101.** Участниците не трябва да разгласяват на трети лица (без писменото съгласие на Възложителя) всички факти и информация за Възложителя, станали им известни, от Документацията за участие и от други материали, предоставени им по време на избора на изпълнител на поръчката.

#### **Специфични изисквания към офертите**

**102.** Представянето на варианти на офертата или на части от нея е недопустимо.

**103.** Офертата следва да се представи (само) в един оригинал.

**104.** Офертата се представя в писмен вид на хартиен носител. Възложителят не изисква да се представят документи освен на хартиен и на електронен носител.

**105.** Документацията за участие няма конфиденциален характер.

**106.** Допълнителните документи, които се изискват от комисията за провеждане на процедурата, съгласно чл. 68, ал. 9 от ЗОП, се представят в запечатан, непрозрачен плик от участника лично или от упълномощен от него представител или по пощата с препоръчано писмо с обратна разписка или чрез куриерска служба. Върху плика участникът посочва следните означения: „Допълнително представяне на документи“ в процедура за възлагане на обществена поръчка с изписан предмет на поръчката, идентификационния ѝ номер, даден от Възложителя (ако такъв е посочен в обявлението), име на Участника, **а когато документите са за самостоятелно обособени позиции и за коя позиция се отнася.**

**107.** В цените на услугите, които се оферират от чуждестранни участници, следва да се включи дължимият данък при източника в размер, съгласно *Спогодбата за избягване на двойното данъчно облагане*, сключена между Р България и страната, в която участникът е регистриран и данъчно задължен. В цените следва да се посочи изрично определения от участника размер на данъка при източника за всеки вид услуга, който той е предвидил. Независимо от това дали е посочен или не, при всяко международно разплащане на услуги, Възложителят ще удържа от дължимата цена приложимия за конкретния случай размер на данъка при източника. В случаите, когато няма сключена спогодба между страните на субектите или същата не може да бъде приложена по вина на участника, от всяко дължимо плащане ще се удържа данък при източника в размер на 10% (десет процента) от стойността на услугите.

#### **Сключване на договор за обществена поръчка**

**108.** Възложителят няма право да сключи договор с избрания Изпълнител преди влизане в сила на всички решения по процедурата. Възложителят може да сключи договора преди изтичане на срока за обжалване, когато определеното за Изпълнител лице е единственият заинтересован Участник.

**109.** Договорът за обществена поръчка се сключва в съответствие с проекта на договор, представен в документацията за участие и включва всички предложения от офертата на Участника, определен за Изпълнител. За всички неуредени въпроси във връзка със сключването, изпълнението и прекратяването на договора, се прилагат разпоредбите на *Търговския закон* и на *Закона за задълженията и договорите в Р България*.

**110.** При подписване на Договора за обществена поръчка Участникът, определен за Изпълнител, е длъжен да представи **гаранцията за изпълнение на договора** в размер

---

**Овергаз Мрежи" АД, София 1407, ул. Филип Кутев 5, факс 962 17 24**

---

на **1%** (един процент) от стойността на поръчката по съответната обособена позиция, за която участникът кандидатства. Определеният за Изпълнител избира сам формата на гаранцията, която може да бъде предоставена по един от следните два начина:

а) **паричен депозит** по банковата сметка на „Овергаз Мрежи“ АД:

**IBAN: BG70 UBBS 7820 1026 3069 10,**

**BIC: UBBS BGSF,**

**Банка: ОББ АД**

б) **банкова гаранция** в полза на „Овергаз Мрежи“ АД, която следва да бъде валидна за целия срок на действие на договора

**111.** Условието и сроковете за задържане или освобождаване на **гаранцията за изпълнение** са уредени в договора за възлагане на обществената поръчка.

**112.** При подписване на договора за обществена поръчка Участникът, определен за Изпълнител, трябва да отговаря на изискванията по чл.47, ал.1, ал.2 и ал.5 от ЗОП и към момента на сключване на договора.

**113.** Договор за обществена поръчка не се сключва с Участник, определен за Изпълнител, който при подписване на договора:

- не изпълни задължението по чл.47, ал.10 и чл.48, ал.2 от ЗОП;
- не представи определената гаранция за изпълнение на договора;
- не е представил преди подписване на договора декларация по чл. 6, ал. 2 от Закона за мерките срещу изпирането на пари (ЗМИП) или в същата не са посочени физическите лица, които са действителни собственици;
- не е представил преди подписване на договора декларация по чл. 4, ал. 7 от ЗМИП за произхода на средствата.

При тази хипотеза Възложителят може да определи за Изпълнител Участника, класиран на второ място в процедурата или да прекрати процедурата. Възложителят определя за Изпълнител следващия класиран Участник и го поканва писмено за сключването на договор за обществена поръчка в тридневен срок от установяване на обстоятелствата по предходното изречение. Ако вторият класиран Участник не представи необходимите документи или откаже да подпише договора, то Възложителят прекратява процедурата.

**Сключване на договор за подизпълнение**

**114.** Изпълнителите, при съблюдаване условията на чл.45а от ЗОП, сключват договор за подизпълнение с подизпълнителите, посочени в офертата. Сключването на договор за подизпълнение не освобождава изпълнителя от отговорността му за изпълнение на договора за обществена поръчка.

**115.** Възложителят приема изпълнението на дейност по договора за обществена поръчка, за която изпълнителят е сключил договор за подизпълнение, в присъствието на изпълнителя и на подизпълнителя.

**116.** Възложителят извършва окончателното плащане по договор за обществена поръчка, за който има сключени договори за подизпълнение, след като получи от изпълнителя доказателства, че е заплатил на подизпълнителите всички работи, приети по реда на т.115.

**117.** За всички неуредени въпроси във връзка със сключването, изпълнението и прекратяването на договорите за обществени поръчки се прилагат разпоредбите на *Търговския закон* и на *Закона за задълженията и договорите*.

## **V. ОПИСАНИЕ НА ПРЕДМЕТА НА ПОРЪЧКАТА**

Регулаторите за налягане на природен газ за битови съоръжения са предназначени да понижават стойността на налягането на природния газ и да го поддържат в допустимите граници независимо от дебита, за съответния тип.

### **1. Цели на поръчката**

С изпълнението на настоящата поръчка /с отделни доставки/ следва да бъдат осигурени регулатори за нормална, безопасна експлоатация на газовите съоръжения, управлявани от „Овергаз Мрежи" АД.

### **2. Предмет на поръчката – описание и изисквания**

В зависимост от изискванията за входно и изходно налягане, и дебит на газа, доставката на регулаторите за природен газ е разпределена в две **обособени позиции (ОП)**, представени в таблицата по-долу.

Регулаторите трябва да отговарят на задължителните условия, описани подробно в *Техническата спецификация (Приложение към настоящото описание на поръчката)* и да са в количество, както следва:

Поз. №	Наименование, Тип	Количество, брой
		за целия срок на договора
<b>ОП 1</b>	<b>Регулатори за входно налягане до 6 bar, изходно налягане 100 mbar и дебит от 50 стандартни m<sup>3</sup>/h до 70 стандартни m<sup>3</sup>/h</b>	
<b>3.</b>	Регулатор за природен газ с вградени отсекател за ниско и високо налягане и предпазно-изпускателен клапан, с параметри, съгласно <i>Техническата спецификация</i> .	<b>2 970</b>
<b>ОП 2</b>	<b>Регулатори за входно налягане до 10 bar, изходно налягане 100 mbar и дебит от 50 стандартни m<sup>3</sup>/h до 70 стандартни m<sup>3</sup>/h</b>	
<b>4.</b>	Регулатор за природен газ с вградени отсекател за ниско и високо налягане и предпазно-изпускателен клапан, с параметри, съгласно <i>Техническата спецификация</i> .	<b>450</b>

Общите прогнозни стойности на регулаторите за налягане на природен газ са както следва:

- По първа обособена позиция: 890 000 лв.
- По втора обособена позиция: 180 000 лв.

**Забележка:** описаните регулатори да са налични на пазара от минимум две години, считано от датата на публикуване на тръжната процедура.

### **3. Изисквания на Възложителя**

Изискванията на Възложителя са подробно описани в *Техническата спецификация*,



приложена към настоящия раздел на документацията (вж. *Техническата спецификация*).

**4. Място за изпълнение предмета на поръчката**

Мястото за доставка на регулаторите - склад, посочен от Възложителя в съответната заявка.

## ТЕХНИЧЕСКА СПЕЦИФИКАЦИЯ

за доставка на регулатори за налягане с дебит от 50 m<sup>3</sup>/h (стандартни) до 70 m<sup>3</sup>/h (стандартни)

### I. УСЛОВИЯ ЗА ДОПУСКАНЕ ПРЕДЛОЖЕНИЯТА НА КАНДИДАТИТЕ ДО ОЦЕНКА

1. Да бъдат производители или упълномощени представители на даден производител на продуктите по смисъла на Закона за техническите изисквания към продуктите.
2. Да имат опит в изпълнението на доставки, сходни с предмета на поръчката.
3. Да представят към своята оферта мостри по двете обособени позиции.

### II. ИЗИСКВАНИЯ КЪМ РЕГУЛАТОРИТЕ

- Предлаганите регулатори за налягане на газ за битови съоръжения да бъдат с оценено и удостоверено съответствие съгласно НАРЕДБАТА за съществените изисквания и оценяване съответствието на съоръженията под налягане, транспонираща изискванията на ДИРЕКТИВА 97/23/ЕО НА ЕВРОПЕЙСКИЯ ПАРЛАМЕНТ И НА СЪВЕТА относно сближаване на законодателствата на държавите-членки във връзка със съоръженията под налягане.

2. Регулаторите с оценено съответствие да притежават СЕ маркировка съгласно НАРЕДБАТА за съществените изисквания и оценяване съответствието на съоръженията под налягане.

**Забележка:** Нанесената маркировка се оценява на представената от кандидатите мостра на изделието.

### III. ЗАДЪЛЖИТЕЛНИ ТЕХНИЧЕСКИ ДОКУМЕНТИ И МАРКИРОВКА

(за допускане до оценка на предложенията на кандидатите)

- За регулатори с оценено съответствие - Декларация за съответствие по ДИРЕКТИВА 97/23/ЕО и посочените в Декларацията сертификати в зависимост от избраните от производителя процедури за оценяване на съответствието съгласно чл. 63 от НАРЕДБАТА за съществените изисквания и оценяване съответствието на съоръженията под налягане:

- а) "ЕО изследване на типа - модул В" и "Осигуряване на качеството на производството - модул D", или
- б) "ЕО изследване на типа - модул В" и "Проверка на продукта - модул F"; или
- в) "ЕО проверка на единичен продукт - модул G"; или
- г) "Пълно осигуряване на качеството с ЕО изследване на типа и специален надзор на крайното оценяване - модул H1".

**Забележка:** Декларацията да съдържа списък на хармонизираните стандарти, когато такива се прилагат.

- Инструкция за монтаж, експлоатация, поддръжка, ремонт и допустими настройки (на български език!).

**Забележка:** Инструкцията да съдържа необходимата информация за безопасността относно: монтажа, вкл. присъединяването на отделните елементи на съоръжението под налягане; пускането в действие; употребата; поддържането, вкл. извършването на проверки от ползвателя.

- Валиден Сертификат съгласно ISO 9001 или еквивалентен, удостоверяващ действаща система за управление на качеството на производителя на регулаторите, който е приложим за дейности, сходни с предмета на поръчка.

#### **Маркировка**

- За регулаторите с оценено съответствие се изисква CE маркировка съгласно НАРЕДБАТА за съществените изисквания и оценяване съответствието на съоръженията под налягане.

Нанесената маркировка се оценява на представената от кандидатите мостра на изделието.

- Регулаторите да бъдат трайно маркирани, предпазени от изтриване и заличаване за целия експлоатационен срок, с уникален идентификационен линеен бар код и/или (QR) код с възможност за четене с 2D баркод скенер.

Нанесеният бар код и/или (QR) код се оценява на представената от участниците мостра. Параметрите, които трябва да съдържа нанесения бар код и/или (QR) код се уточнят с изборния Изпълнител.

#### **IV. ИЗИСКВАНИЯ ЗА ИЗПЪЛНЕНИЕ, КАЧЕСТВО И ГАРАНЦИИ**

- Доставка на регулаторите в рамките на договора ще става **по заявка** на определени количества от Възложителя. Срокът за доставка на заявените количества - до 6 (шест) седмици от заявяването им. Срокът на изпълнение е валиден за всяка заявка в рамките на договора.

- Приемането на доставените регулатори за налягане на газ от страна на Възложителя ще става след провеждане на **входящ контрол** за всяко доставено количество. Входящият контрол се извършва в съответствие с условията в договора - неразделна част от документацията.

**Забележка:** Доставка да бъде придружена с всички необходими документи, описани в Техническата спецификация към него.

- Доставчикът да декларира **минимум две години гаранция** за доставените изделия.

- Срок на замяна при **призната рекламация** – не повече от 30 (тридесет) работни дни.

#### **V. ТЕХНИЧЕСКИ ИЗИСКВАНИЯ КЪМ КОНСТРУКЦИЯТА НА РЕГУЛАТОРИТЕ**

##### **1. Регулатор за природен газ с вградени отсекател за високо налягане с параметри:**

$qv(100)$  от 50 m<sup>3</sup>/h до 70 m<sup>3</sup>/h;

Pвх. от 1 до 6 bar;

Ризх.= 100 mbar (фабрично настроен)

##### **Параметри на настройка:**

- изходно налягане на регулатора - 0.100 bar;
- максимално работно налягане - 0.120 bar;
- налягане на отваряне на предпазния клапан - 0.130 bar;

- високо налягане на отсичане - 0.140 bar;
- ниско налягане на отсичане - 0.050 bar;
- Клас на точност (AC): допустимо отклонение  $\pm 10\%$  или по-малко;
- Работна температура - клас 2 (съгл. EN 334 или еквивалентен): от минус 20°C до 60°C;
- Налягане на затваряне (SG) до 10 %.

**Допълнителни изисквания:**

- резбово присъединяване: вход до 1" (холендрова гайка); изход до 1 1/2" (холендрова гайка);
- резби за газови инсталации DIN 2999 (ISO 228-1) или еквивалентен - за цилиндрични резби;
- ъглов монтаж, ляв вход – изход надолу;
- наличие на филтриращ елемент на входа на регулатора;
- възможност за пломбиране на входната и изходната холендрова гайка;
- Възможност за изработка на регулатори с вход „отдолу” - удостоверено с **декларация от участника**;
- отстояние от оста на входа на регулатора до челото на удебеления борд на холендъра на изхода на регулатора от **60 mm до 90 mm** (размер А от *фиг.1*);
- отстояние от оста на изхода на регулатора до челото на удебеления борд на холендъра на входа на регулатора **от 100 mm до 120 mm** (размер Б от *фиг.1*);
- холендрите да бъдат изпълнени с водачи (*фиг.2*).

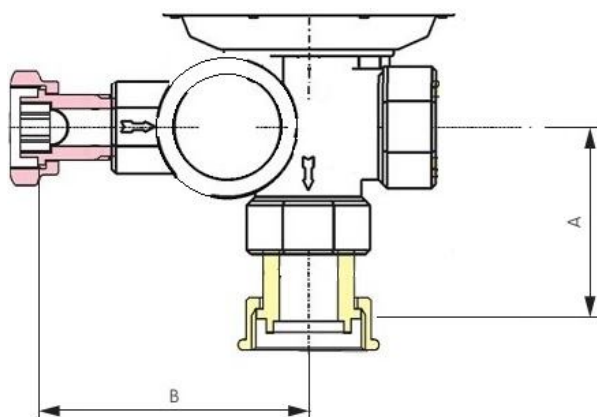

**Фиг. 1**

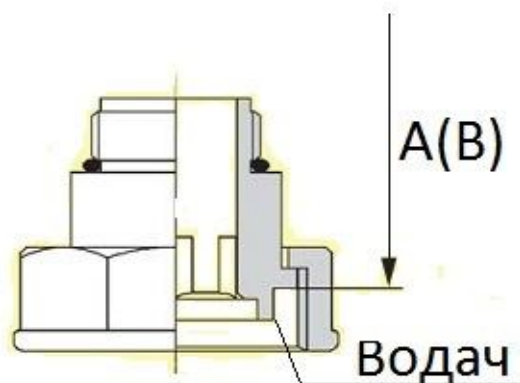

**фиг. 2**

**Забележка:** описаните регулатори да са налични на пазара от минимум две години, считано от датата на публикуване на настоящата процедура.

**2. Регулатор за природен газ с вградени отсекател за ниско и високо налягане, с параметри:**

- qv(100) от 50 m<sup>3</sup>/h до 70 m<sup>3</sup>/h;
- Pвх. до 10 bar;
- Ризх.= 100 mbar (фабрично настроен);

**Параметри на настройка:**

- изходно налягане на регулатора - 0.100 bar;
- максимално работно налягане - 0.120 bar;
- високо налягане на отсичане - 0.140 bar;
- ниско налягане на отсичане - 0.050 bar;
- Клас на точност (AC): допустимо отклонение  $\pm 10\%$  или по-малко;

- Работна температура - клас 2 (съгл. EN 334 или еквивалентен): от минус 20°C до 60°C;
- Налягане на затваряне (SG) до 10 %;

**Допълнителни изисквания:**

- присъединяване:
    - Резбово: вход до 1" (холендрова гайка); изход до 1 1/2" (холендрова гайка); резби за газови инсталации DIN 2999 (ISO 228-1) или еквивалентен - за цилиндрични резби; ъглов монтаж, ляв вход – изход надолу;
    - С прав и ъглов фланец – фланци за присъединяване съгласно БДС EN 1092-2 или еквивалентен;
  - Наличие на филтриращ елемент на входа на регулатора;
  - Възможност за пломбиране на входната и изходната холендрова гайка;
  - Възможност за изработка на регулатори с вход „отдолу“ - удостоверено с **декларация от участника.**
- При резбово присъединяване:
    - отстояние от оста на входа на регулатора до челото на удебеления борд на холендъра на изхода на регулатора – **от 60 mm до 90 mm** (размер А от фиг.3);
    - отстояние от оста на изхода на регулатора до челото на удебеления борд на холендъра на входа на регулатора **от 100 mm до 120 mm** (размер Б от фиг.3);
    - холендрите да бъдат изпълнени с водачи (фиг.4).

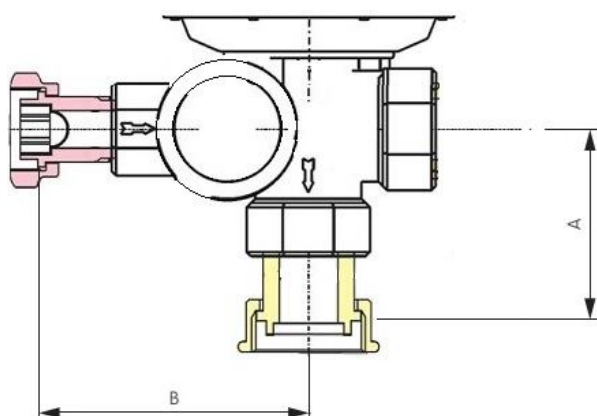

**Фиг. 3**

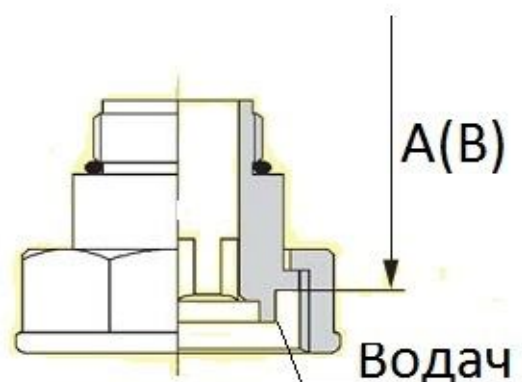

**фиг. 4**

**Забележка:** описаните регулатори да са налични на пазара от минимум две години, считано от датата на публикуване на настоящата процедура.

## VI. МЕТОДИКА ЗА ОЦЕНЯВАНЕ НА ОФЕРТИТЕ

Настоящата методика съдържа точни указания за комплексното оценяване на офертите за изпълнение на поръчка с предмет „**Доставка на регулатори на налягане за природен газ по две обособени позиции**“. Посочени са приетите технически и икономически критерии с тяхната относителна тежест, както и начина за определяне на техническата, икономическата и комплексната оценка на предложенията.

**Методиката за формиране на комплексната оценка на офертите важи за двете обособени позиции.**

**Оценката и класирането на предложенията ще се извърши отделно за всяка от обособените позиции.**

### 1. Техническа оценка на предложението

Техническата оценка се извършва въз основа на следните технически критерии, техните тежести и формулата, както следва:

$$TO = \sum_{i=1}^n k_i \cdot w_i ,$$

където:

$K_1 \dots K_4$  – технически критерии;

$W_1 \dots W_4$  – тежести на съответните критерии;

$K_1$  – наличие на щуцер, позволяващ директно свързване с манометър за измерване на налягането на изхода на регулатора (test point) – с тежест  $W_1 = 40 \%$ ;

$K_2$  - наличие на предпазно изпускателен клапан - с тежест  $W_3 = 30 \%$ ;

$K_3$  - възможност за изработка на регулатори с вход „отдолу“ - с тежест  $W_4 = 30 \%$ .

### 2. Икономическа оценка

Икономическата оценка се извършва по формулата:

$$IO = (A_{\text{мин.}}/A_{\text{съотв.}}) \times 100$$

където:

$A_{\text{мин.}}$  – най-ниската цена от всички предложени цени за изпълнение на поръчката за съответната обособена позиция;

$A_{\text{съотв.}}$  – предложената цена за съответната обособената позиция от даден Участник;

### 3. Комплексна оценка

Комплексната оценка на всяка оферта се извършва по формулата:

$$KO = 0,50 \times TO + 0,50 \times IO, \quad \text{където:}$$

**KO** - Комплексна оценка на офертата;

**TO** – Техническа оценка;

**IO** - Икономическа оценка.

В случай, че комплексните оценки на две или повече оферти са равни, за икономически най-изгодна се приема тази оферта, в която се предлага най-ниска цена. При условие че и цените са еднакви, се сравняват оценките по показателя с най-висока относителна тежест и се избира офертата с по-благоприятна стойност по този показател. В случай че икономически най-изгодната оферта не може да се определи по описания ред, комисията провежда публично жребий за определяне на изпълнител между класираните на първо място оферти.

**ДОГОВОР**  
№...../.....

Днес ,....., в гр. София, между страните, както следва:

**1. „Овергаз Мрежи“ АД**, с ЕИК 130533432, със седалище и адрес на управление: гр. София, ул. „Филип Кутев“ № 5, **представявано от Иван Чолаков - Изпълнителен директор**, наричано за краткост по-долу **„ВЪЗЛОЖИТЕЛ“**

и

**2. „.....“** ..... С ЕИК....., със седалище и адрес на управление: ....., представлявано от..... - ..... /качество на представляващия/, наричано за краткост по-долу **„ИЗПЪЛНИТЕЛ“**,

наричани по-долу заедно за краткост **„страни/те“**, а поотделно - **„страна/та“**.

**ПРЕАМБЮЛ**

След като страните констатираха, че:

**ИЗПЪЛНИТЕЛЯТ** е избран на основание чл. 41 от Закона за обществените поръчки и в изпълнение на Решение № ...../.....2015 г. на **ВЪЗЛОЖИТЕЛЯ** за определяне на изпълнител на обществена поръчка по обособена позиция № ... с предмет: **„.....“**;

се сключи настоящият договор за следното:

**I. ПРЕДМЕТ НА ДОГОВОРА**

**Чл. 1. (1) ИЗПЪЛНИТЕЛЯТ** се задължава да достави, съгласно условията на Договора, а **ВЪЗЛОЖИТЕЛЯТ** да заплати доставени по този Договор ..... (по-долу наричани за краткост **„Изделия/та“**).

**(2)** Изделията, които трябва да се доставят по този Договор, и подробното описание на изискванията, на които трябва да отговарят, са описани в **Документацията за участие на ВЪЗЛОЖИТЕЛЯ - Приложение №1** и приетото от последния **Предложение за изпълнение на поръчката (Техническо предложение) - Приложение №2** на **ИЗПЪЛНИТЕЛЯ**, представляващи неразделна част от настоящия договор.

**II. МЯСТО ЗА ИЗПЪЛНЕНИЕ НА ДОСТАВКАТА. РИСК ОТ СЛУЧАЙНО ПОГИВАНЕ И ПРАВО НА СОБСТВЕНОСТ**

**Чл. 2. ИЗПЪЛНИТЕЛЯТ** се задължава за своя сметка да достави Изделията, предмет на този Договор, до склада на **ВЪЗЛОЖИТЕЛЯ** на адрес: ....., и за своя сметка да предприеме необходимите мерки по опазването на Изделията от повреждане по време на натоварване, превозване и разтоварване на същите.

**Чл.3.** Рискът от случайно погиване и правото на собственост върху доставяните Изделия преминават от **ИЗПЪЛНИТЕЛЯ** към **ВЪЗЛОЖИТЕЛЯ** в момента на

Стр. 1 от 8



предаването им с приемо-предавателен протокол по реда на чл. 10, ал. 1 от настоящия Договор, подписан без забележки от **ВЪЗЛОЖИТЕЛЯ** или негов упълномощен представител.

### **III. СРОК НА ДОГОВОРА. СРОК ЗА ИЗПЪЛНЕНИЕ НА ДОСТАВКАТА. ИЗМЕНЕНИЕ НА ДОГОВОРА**

**Чл. 4. (1)** Настоящият договор влиза в сила от датата на подписването му и е валиден до уреждане на всички взаимоотношения, възникнали на негово основание.

**(2)** Срокът за изпълнение на заявка за доставка на Изделията е съгласно **Приложение № 2**, но не повече от 6 (шест) седмици, считано от датата на подписване на настоящия договор.

**(3)** Настоящият договор може да бъде изменян и допълван само по взаимно съгласие на страните, изразено в писмена форма, и при условията на действащото законодателство.

### **IV. ЦЕНА И НАЧИН НА ПЛАЩАНЕ**

**Чл. 5. (1)** **ВЪЗЛОЖИТЕЛЯТ** заплаща на **ИЗПЪЛНИТЕЛЯ** възнаграждение за извършената доставка на Изделията по чл. 1, ал. 1 в размер на ..... лв. (.....лева), без ДДС, съобразно **Ценовото предложение за изпълнение на поръчката (Ценова оферта)**, представено като **Приложение №3** към този Договор и включва всички разходи на **ИЗПЪЛНИТЕЛЯ** за изпълнение на предмета на този Договор.

**(2)** Заплащането на всяка доставка се извършва по банкова сметка на **ИЗПЪЛНИТЕЛЯ** до 30 (тридесет) дни от подписване на протокол по чл. 10, ал. 1.

**(3)** Сумите по ал. 2 на този член се заплащат във валута съгласно **Приложение №3** и се превеждат от **ВЪЗЛОЖИТЕЛЯ** по следната банкова сметка на **ИЗПЪЛНИТЕЛЯ**:

Банка: .....

IBAN: .....

BIC: .....

**(4)** Възнаграждението по ал. 1 на този член не се дължи, а изплатената част от него подлежи на връщане със законна лихва, в случай че **ВЪЗЛОЖИТЕЛЯТ** установи, че с действията/ бездействията си **ИЗПЪЛНИТЕЛЯТ** виновно не изпълнява задълженията си по този Договор, включително, но не само, такива за отстраняване на недостатъци; укрива информация или по друг начин създава пречки за успешното приключване изпълнението на възложените дейности. В тези случаи **ВЪЗЛОЖИТЕЛЯТ** има право да прекрати Договора с едностранно писмено предизвестие, като дава срок на **ИЗПЪЛНИТЕЛЯ** за възстановяване на дължимата сума по изр. 1.

### **V. ПРАВА И ЗАДЪЛЖЕНИЯ НА ИЗПЪЛНИТЕЛЯ**

**Чл. 6. ИЗПЪЛНИТЕЛЯТ** е длъжен:

- 6.1. да извърши възложените по този Договор дейности точно, своевременно, качествено и с грижата на добър търговец, спазвайки изискванията, регламентирани в този Договор и приложенията към него;
- 6.2. да предостави придружаващите Изделията документи, посочени в **Приложение №1** към този Договор;
- 6.3. да извършва гаранционно обслужване на доставените Изделия за срок от ..... (.....) **месеца** след въвеждане на Съоръженията в експлоатация и при гаранционните условия на **ИЗПЪЛНИТЕЛЯ**, отразени в **Приложение №2**, неразделна част от Договора;
- 6.4. при неизпълнение на задълженията си по предходната точка, да заплаща стойността на заместващата престация в пълен размер;





- 6.5. да не премълчава и укрива обстоятелства и факти, които могат да доведат до невъзможност за изпълнение на възложените дейности по чл. 1, ал. 1 или до неблагоприятия резултат в последващата работа на **ВЪЗЛОЖИТЕЛЯ**;
- 6.7. да пази и да не разпространява конфиденциална информация, получена от **ВЪЗЛОЖИТЕЛЯ** или станала му известна при или по повод изпълнението на този Договор.

**Чл. 7. ИЗПЪЛНИТЕЛЯТ** има право:

- 7.1. да получи от **ВЪЗЛОЖИТЕЛЯ** договореното по-горе възнаграждение при уговорените в раздел IV условия и срокове;
- 7.2. да ползва в размер до 30% (тридесет процента) от стойността на поръчката по чл. 5, ал. 1 услугите на други физически или юридически лица - подизпълнители за обезпечаване изпълнението на задълженията си към **ВЪЗЛОЖИТЕЛЯ** по този Договор, като носи отговорност за действията им като за свои. Посоченото правомощие **ИЗПЪЛНИТЕЛЯТ** упражнява след като е уведомил **ВЪЗЛОЖИТЕЛЯ** с офертата си за участие в обществената поръчка.

## **VI. ПРАВА И ЗАДЪЛЖЕНИЯ НА ВЪЗЛОЖИТЕЛЯ**

**Чл. 8. ВЪЗЛОЖИТЕЛЯТ** е длъжен:

- 8.1. да приеме доставените Изделия, предмет на настоящия Договор, по реда и при условията на този Договор;
- 8.2. да прегледа доставените Изделия и да направи всички възражения за недостатъци, които могат да се установят с обикновения преглед на същите;
- 8.3. да заплати на **ИЗПЪЛНИТЕЛЯ** уговореното възнаграждение за извършените и приети по реда на раздел VII дейности, предмет на този Договор;
- 8.4. да пази и да не разпространява конфиденциална информация, получена от **ИЗПЪЛНИТЕЛЯ** или станала му известна при или по повод изпълнението на този Договор.

**Чл. 9. ВЪЗЛОЖИТЕЛЯТ** има право:

- 9.1. да изисква от **ИЗПЪЛНИТЕЛЯ** да извърши възложените дейности по чл. 1, ал. 1 точно, своевременно, качествено и без отклонения от условията на този Договор и приложенията към него;
- 9.2. да откаже приемането на доставените Изделия по чл. 1, ал. 1, ако не отговарят на договорените изисквания за качество;
- 9.3. да иска надлежно и в срок отстраняване на констатирани явни недостатъци, скрити недостатъци по смисъла на Закона за задълженията и договорите, както и извършване на гаранционен сервиз съобразно договорените срокове;
- 9.4. да изисква възстановяване на действителните разходи, установени с фактура и договор за извършен сервиз (заместваща престация) при неизпълнение в срок на задължението на **ИЗПЪЛНИТЕЛЯ** по чл. 6, т. 6.3 от настоящия Договор.

## **VII. ПРЕДАВАНЕ И ПРИЕМАНЕ НА ИЗПЪЛНЕНИЕТО**

**Чл. 10. (1)** Страните удостоверяват изпълнението на възложените дейности по чл. 1, ал. 1 с приемо-предавателен протокол, подписан от **ВЪЗЛОЖИТЕЛЯ** и **ИЗПЪЛНИТЕЛЯ** или упълномощени техни представители по чл. 18.

**(2)** В протокола по предходната алинея страните удостоверяват точността на изпълнението на възложените с този Договор дейности в качествено отношение, представяне на документите по чл. 6.2 и спазване на сроковете по настоящия Договор

Стр. 3 от 8



и изпълнението на други задължения на страните по този договор и приложенията към него.

**Чл.11. (1)** Приемането на доставените Изделия от страна на **ВЪЗЛОЖИТЕЛЯ** се извършва след провеждане на обикновен преглед на Изделията с придружаващите ги технически документи.

**(2)** При потвърждаване съответствието на Изделията с изискванията на **ВЪЗЛОЖИТЕЛЯ** по този Договор и приложенията към него, последният приема доставените Изделия, което обстоятелство се удостоверява по реда на чл. 10.

**(3)** В случай че по време на прегледа на доставените Изделия **ВЪЗЛОЖИТЕЛЯТ** констатира явни недостатъци, дефекти и/или несъответствия на доставените Изделия, или липса на поне един от посочените в **Приложение №1** към Договора документи, последният има право да откаже приемането на доставката, като страните се задължават да подпишат констативен протокол, удостоверяващ направените от **ВЪЗЛОЖИТЕЛЯ** констатации.

**(4)** В посочения в предходната алинея протокол страните фиксират допълнителен срок за отстраняване на недостатъците, дефектите и/или несъответствията, или за надлежно представяне на липсващите документи, който не може да бъде по-дълъг от 7 (седем) работни дни. При неподписване на констативния протокол от страна на **ИЗПЪЛНИТЕЛЯ**, **ВЪЗЛОЖИТЕЛЯТ** го подписва едностранно, като отбелязва отказа на **ИЗПЪЛНИТЕЛЯ** и незабавно го изпраща на последния.

**(5)** При условие че след изтичане на определения допълнителен срок по ал. 4 на този член недостатъците, дефектите и/или несъответствията на доставените Изделия не са отстранени изцяло, или липсващите документи не са надлежно представени, **ВЪЗЛОЖИТЕЛЯТ** има право едностранно да развали Договора по реда на чл. 87 от ЗЗД. В този случай, **ИЗПЪЛНИТЕЛЯТ** дължи възстановяване на заплатения от **ВЪЗЛОЖИТЕЛЯ** аванс по чл. 5, ал. 2, б. „а“, ведно с неустойка в размер на 10 % (десет процента) от стойността на предвиденото възнаграждение в настоящия Договор.

**(6)** При условие че след изтичане на определения допълнителен срок по ал. 4 на този член недостатъците, дефектите и/или несъответствията не са отстранени изцяло, **ВЪЗЛОЖИТЕЛЯТ** има право на намаление на цената по чл. 5, ал. 1.

**(7)** При условие че след изтичане на определения допълнителен срок по ал. 4 на този член недостатъците, дефектите и/или несъответствията са отстранени изцяло, или надлежно са представени липсващите документи, страните подписват приемопредавателен протокол.

**(8)** Ако по-късно, в рамките на гаранционния срок по чл. 6.3, **ВЪЗЛОЖИТЕЛЯТ** открие недостатъци, дефекти и/или несъответствия, които не са могли да бъдат забелязани при обикновен преглед, последният има право да изиска тяхното отстраняване от и за сметка на **ИЗПЪЛНИТЕЛЯ**.

## VIII. ГАРАНЦИЯ ЗА ИЗПЪЛНЕНИЕ

**Чл. 12. (1)** В срок до 5 (пет) работни дни от сключването на настоящия Договор **ИЗПЪЛНИТЕЛЯТ** предоставя гаранция за изпълнение на същия в размер на ..... лв./евро (..... лева/евро), без ДДС, представляваща **1 % (един процент)** от стойността на този Договор, която следва да е валидна за срока на действие на настоящия Договор и един месец след датата на изтичане срока на същия.

**(2)** Гаранцията за изпълнение се предоставя в една от двете посочени по-долу форми:

1. Паричен депозит в размер на сумата по ал. 1 по следната банкова сметка на **ВЪЗЛОЖИТЕЛЯ:**

**IBAN:** .....

**BIC:** .....

**Банка:** .....



2. Безусловна и неотменяема банкова гаранция в полза на **ВЪЗЛОЖИТЕЛЯ**, на стойност, идентична с тази по ал. 1. Банковата гаранция трябва да съдържа задължение на банката – гарант да извърши плащане при първо писмено искане на бенефициента (**ВЪЗЛОЖИТЕЛЯ**), деклариращо, че **ИЗПЪЛНИТЕЛЯТ** не е изпълнил свое задължение по този договор. Гаранцията следва да бъде издадена от българска банка или клон на чуждестранна банка.

(3) **ВЪЗЛОЖИТЕЛЯТ** не дължи лихва върху сумата по гаранцията за времето, през което тя е на негово разположение в изпълнение на настоящия Договор.

(4) Когато **ИЗПЪЛНИТЕЛЯТ** предоставя банкова гаранция, същата се приобщава като **Приложение №4** към настоящия Договор. Ако **ИЗПЪЛНИТЕЛЯТ** е внесъл гаранцията като паричен депозит, документът за извършено плащане следва да се представи в оригинал и приобщи като **Приложение №4** към настоящия Договор.

(5) За усвояване на суми от гаранцията не се изисква безспорност на вземането. В случай че по съдебен ред бъде установена неоснователност на извършено усвояване на суми от гаранцията, **ВЪЗЛОЖИТЕЛЯТ** дължи възстановяване на усвоената сума, но без да дължи лихва върху нея за периода на действие на Договора.

(6) В 30 (тридесет) дневен срок от подписване на приключвателен протокол по реда на чл. 15 **ВЪЗЛОЖИТЕЛЯТ** възстановява цялата сума или остатъка от сумата по гаранцията за изпълнение, която не подлежи на усвояване съобразно разпоредбите на настоящия Договор.

(7) Всички разноски във връзка с поддържането и управлението на избория от **ИЗПЪЛНИТЕЛЯ** вид гаранция, включително разноски за усвояване на суми по нея, са за сметка на **ИЗПЪЛНИТЕЛЯ**.

## IX. ОТГОВОРНОСТ ПРИ НЕИЗПЪЛНЕНИЕ. НЕУСТОЙКИ

**Чл. 13. (1)** В случай на забавено изпълнение на възложеното по чл. 1, ал. 1, **ИЗПЪЛНИТЕЛЯТ** дължи на **ВЪЗЛОЖИТЕЛЯ** неустойка в размер на 0,2% (нула цяло и два процента) от възнаградението по чл. 5, ал. 1 за всеки ден закъснение, но не повече от 10% (десет процента) от него. В случай че забавата продължи повече от 20 (двадесет) дни, **ВЪЗЛОЖИТЕЛЯТ** има право да приеме, че е налице пълно неизпълнение на възложеното по чл. 1, ал. 1 от този Договор, да развали Договора, да иска връщане на платените до момента суми по Договора и да начисли неустойка в размер на 10 % (десет процента) от възнаградението по чл. 5, ал. 1.

(2) При неизпълнение в предоставения по чл. 11, ал. 4 срок на задължението за поправяне на недостатъци, дефекти и/или несъответствия, **ВЪЗЛОЖИТЕЛЯТ** има право да ги отстрани сам за сметка на **ИЗПЪЛНИТЕЛЯ**. В този случай стойността на отстраняването на недостатъците може да се приспадне по преценка на **ВЪЗЛОЖИТЕЛЯ** от гаранцията за изпълнение.

(3) При забава за извършване на плащанията по чл. 5, ал. 2, **ВЪЗЛОЖИТЕЛЯТ** дължи неустойка в размер на 0,2% (нула цяло и два процента), изчислена върху размера на забавената сума за всеки просрочен ден, но не повече от 10% (десет процента) от размера на тази сума.

(4) Всички неустойки по настоящия Договор могат да бъдат реализирани едностранно и извънсъдебно от страна на **ВЪЗЛОЖИТЕЛЯ** чрез теглене/усвояване на суми от гаранцията за изпълнение.

## X. ПРЕКРАТЯВАНЕ И РАЗВАЛЯНЕ НА ДОГОВОРА

**Чл. 14. (1)** Настоящият договор се прекратява:

- а) с надлежното изпълнение на всички задължения на страните по него, включително задължението за гаранционно обслужване по чл. 6.4 от настоящия Договор;
- б) по взаимно съгласие, изразено писмено;
- в) по реда на чл. 87 от ЗЗД;
- г) в случай на неизпълнение от страна на **ИЗПЪЛНИТЕЛЯ**, в следствие на

Стр. 5 от 8

- което **ВЪЗЛОЖИТЕЛЯТ** е изгубил интерес от изпълнението на Договора;
- д) едностранно от **ВЪЗЛОЖИТЕЛЯ** с едномесечно писмено предизвестие, отправено до **ИЗПЪЛНИТЕЛЯ**;
- е) при прекратяване на юридическото лице на една от страните, без правоприемство, или когато по отношение на една от страните е открито производство по обявяване в несъстоятелност с решение, което е влязло в сила или пък една от страните е в производство по ликвидация;
- ж) в останалите случаи, предвидени от закона или Договора.

**(2)** Задълженията на страните за конфиденциалност по настоящия Договор не са обвързани със срок и не се прекратяват с прекратяването, развалянето, както и при обявяването на Договора изцяло или частично за недействителен или с прекратяването на задълженията по него по какъвто и да е друг начин.

**Чл.15.** В 5 (пет)-дневен срок от прекратяване на Договора, независимо от основаниято, страните съставят приключвателен протокол, в който отразяват: изпълнението по настоящия Договор; резултатите от обикновения преглед на доставените Изделия по чл. 11, ал. 1; наличието или липсата на претенции и възражения с оглед изпълнението на Договора; дали са усвоени суми по гаранцията по чл. 12 и дали са налице основанията за възстановяването ѝ по реда на чл. 12, ал. 6.

## XI. НЕПРЕОДОЛИМА СИЛА

**Чл. 16. (1)** „Непреодолима сила“ по смисъла на настоящия Договор е непредвидено или непредотвратимо събитие от извънреден характер, възникнало след сключване на Договора, което не може да се предвиди или предотврати при полагане на дължимата грижа на добър търговец, което обективно предизвиква забава или невъзможност за изпълнение на задължения по този Договор от някоя от страните като: конфискация, национализация, земетресение, наводнение, пожар, терористичен акт, вандализъм, урагани, природни бедствия, действия на обществени врагове, война (обявена или необявена), извънредно положение, нашествия, бунтове, размирици, граждански протести, преустановяване на обществените комунални услуги, стачки на работници или служители на трети лица (извън работниците и служителите на **ИЗПЪЛНИТЕЛЯ**) или индустриални спорове, които са извън контрола на **ИЗПЪЛНИТЕЛЯ**. Неблагоприятните климатични условия не са Непреодолима сила.

**(2)** При никакви обстоятелства не могат да се смятат за Непреодолима сила стачки, локаут, забрани, демонстрации, бойкотиране, забавяне на работния процес, прекратяване на работата или други трудови неуредици, финансови проблеми, неизпълнение на задълженията на трети лица към **ИЗПЪЛНИТЕЛЯ**, както и всяко друго явление от вътрешен и/или организационен характер за **ИЗПЪЛНИТЕЛЯ**, както и всяко друго събитие, което би могло да се избегне или предотврати чрез предприемане на съответните предпазни мерки.

**(3)** За настъпването на Непреодолима сила, страната, която се позовава на нея, трябва да уведоми незабавно другата страна и да получи във възможно най-кратки срокове сертификат за Непреодолима сила, издаден от Българската търговско-промишлена палата, в което да се посочи причинната връзка между непреодолимата сила и невъзможността за изпълнение. Уведомление следва да се изпрати и при прекратяване действието на непреодолимата сила в посочения по-горе срок. При неуведомяване се дължи обезщетение за настъпилите от това вреди.

**(4)** **ИЗПЪЛНИТЕЛЯТ** няма право да се позовава на Непреодолима сила, когато е изпаднал в забава, за която той отговаря.

**(5)** В случай че Непреодолимата сила продължава толкова, че **ВЪЗЛОЖИТЕЛЯТ** загуби интерес от изпълнението на дейностите по този Договор, същият има право, заедно с останалите права по този Договор, да прекрати настоящия Договор, да иска връщане на авансово платената до момента сума, като не дължи изпълнение на

задължението си по чл. 5, ал. 2, б. „б“ и б. „в“.

## XII. КОНФИДЕНЦИАЛНОСТ

**Чл.17. (1)** Страните са длъжни да третират като конфиденциална информация следното: всички сведения, факти и данни, станали им известни при и/или по повод изпълнението на настоящия договор, свързани с дейността на всяка една от страните или друга търговска, правна или финансова информация, разкриването на която може да се очаква да застраши или да навреди на интересите на всяка една от страните.  
**(2)** Разпространяването и предоставянето на трети лица на информация по предходната алинея се извършва само с изричното писмено съгласие на страните.

## XIII. УПЪЛНОМОЩЕНИ ПРЕДСТАВИТЕЛИ НА СТРАНИТЕ. ИЗВЕСТИЯ

**Чл. 18.** Страните определят следните свои упълномощени представители, които разполагат с права да подписват протоколи, предвидени в този Договор:

### За ВЪЗЛОЖИТЕЛЯ:

.....  
тел.: .....  
адрес: .....  
ел. поща: .....

### За ИЗПЪЛНИТЕЛЯ:

.....  
тел.: .....  
адрес: .....  
ел. поща: .....

**Чл. 19. (1)** Всички съобщения и уведомления между страните във връзка с настоящия Договор се извършват в писмена форма (по факс, електронна поща, препоръчана поща с обратна разписка и/или куриерска служба) на следните адреси за кореспонденция:

### За ВЪЗЛОЖИТЕЛЯ:

.....  
факс: .....;  
ел. поща: .....

За ИЗПЪЛНИТЕЛЯ: .....  
факс: .....;  
ел. поща: .....

**(2)** За дата на съобщението/уведомлението се смята:  
а/ датата на предаването – при ръчно предаване на съобщението;  
б/ датата на пощенското клеймо на обратната разписка – при изпращане по пощата;  
в/ датата на приемането – при изпращане по телефакс;  
г/ датата на получаване на съобщението по електронната поща.  
**(3)** При промяна на адреса за кореспонденция, всяка от страните е длъжна да уведоми за това в 7 /седем/-дневен срок насрещната страна.

## XIV. ОБЩИ ПОЛОЖЕНИЯ

**Чл. 20.** За всички неуредени в този Договор въпроси се прилагат разпоредбите на действащото българско законодателство.



**Чл. 21.** Всички спорове, породени от този Договор или отнасящи се до него, включително споровете, породени или отнасящи се до неговото тълкуване, недействителност, изпълнение или прекратяване, както и споровете за попълване на празноти в Договора или приспособяването му към нововъзникнали обстоятелства, ще бъдат разрешавани чрез преговори. При непостигане на съгласие, споровете се отнасят за решаване пред Арбитражния съд при Българската стопанска камара, съобразно неговия Правилник.

**Чл. 22. (1)** В случай че някое от условията на този Договор не може да бъде приложено или се окаже недействително по дадена причина, страните се договарят, че такова условие ще се счита за изменено до степен, необходима за да бъде приложимо и действително, или, ако такова изменение не е възможно без да се изменят намеренията на страните, изложени тук, то тогава такова условие ще бъде премахнато от Договора, за да може да се приложи изпълнението на същия. При това валидността на останалите условия на този Договор няма да бъде засегната от настъпилото изменение.

**(2)** С цел правилното интерпретиране на този Договор, думи в единствено число могат да се интерпретират в множествено, както и думи от един род – в друг, както и препращане към един член да се счита за препращане към друг там, където прилагайки необходимата грижа за откриването на действителната воля на страните това е необходимо.

Неразделна част към настоящия Договор са следните приложения:

**Приложение №1** – Документация за участие;

**Приложение №2** – Предложение за изпълнение на поръчката (Техническо предложение);

**Приложение №3** – Ценовото предложение за изпълнение на поръчката (Ценова оферта);

**Приложение №4** – Банкова гаранция /документ за внесен паричен депозит.

Настоящият договор, ведно с приложенията към него, се състави и подписа върху всяка страница в два еднообразни екземпляра – по един за всяка от страните по него.

**ЗА ВЪЗЛОЖИТЕЛЯ:**

**ЗА ИЗПЪЛНИТЕЛЯ:**

.....  
/...../

.....  
/...../

Съгласувал:   
Ал. Александров

## VIII. ОБРАЗЦИ НА ДОКУМЕНТИ ЗА УЧАСТИЕ В ПРОЦЕДУРАТА

### VIII.1.

Образец О-1

Наименование на участника: .....

Точен адрес за кореспонденция (град, пощенски код, улица, №):  
.....

Телефон/факс: .....; e-mail: .....

регистриран по ф. д № ...../.....г. по описа на ..... Съд;

ЕИК: ....., представлявано от .....

#### ДО:

„Овергаз мрежи“ АД  
ул. „Филип Кутев“, №5  
1407 София  
Лице за контакт: Тихомир Истатков  
E-mail: Tihomir\_Istatkov@overgas.bg

## ОФЕРТА

за участие в открита процедура за възлагане на обществена поръчка:

Наименование на поръчката: „Доставка на регулатори на налягане за природен газ по две обособени позиции“

#### ОБОСОБЕНИ ПОЗИЦИИ:

.....  
.....  
.....  
(записва се номера и наименованието на обособената(ите) позиция(ии), за която(ито) се участва с представената оферта)

#### УВАЖАЕМИ ГОСПОДА,

След запознаване с всички документи и образци от документацията за участие в процедурата, получаването на които потвърждаваме с настоящото, ние удостоверяваме и потвърждаваме, че отговаряме на изискванията и условията, посочени в документацията за участие в процедурата.

Предметът на поръчката ще изпълним в съответствие с нормативните изисквания и условията от документацията за участие в процедурата.

#### 1. Основният предмет на дейност на фирмата ни е:

.....  
 .....  
**2. При изпълнението на поръчката няма да използваме/ще използваме (невярното се зачертава) следните подизпълнители:**

<b>Подизпълнител</b> <i>(избройте имената и адресите на подизпълнителите)</i>	<b>Видове работи, които ще изпълнява</b> <i>(посочете видове дейности и/или услуги по съответната обособена позиция)</i>	<b>Дял в проценти (%) от общата стойност на поръчката, който ще бъде изпълнен от подизпълнителя</b>
1.		
2.		
3.		

Във връзка с това, към настоящата оферта, прилагаме писмено съгласие (*Декларация за съгласие за участие като подизпълнител - Образец О-5*) от страна на посочените подизпълнители за участието им (пореден № .... от Списък на документите в офертата (*Образец О-2*)).

Технологията на цялостното изпълнение на поръчката е подробно описана в *Техническото предложение* към настоящата Оферта.

**3. Настоящата оферта включва следното:**

**3.1.** Документи, отнасящи се до критериите за подбор на участниците (поставени в Плик №1 **„Документи за подбор“**) съгласно Обявлението и указанията на Възложителя.

**3.2.** Предложение за изпълнение на поръчката (в отделен запечатан Плик №2 с надпис **„Техническо предложение“**) по следните Обособени позиции:

Обособена позиция № .....  
 Обособена позиция № .....  
 .....  
*(посочва(т) се Обособената(ите) позиция(и), за която(ито) е изготвено техническо предложение!)*

**3.3.** Ценово предложение за изпълнение на поръчката (в отделен запечатан Плик №3 с надпис **„Ценова оферта“**) по следните Обособени позиции:

Обособена позиция № .....  
 Обособена позиция № .....  
*(посочва(т) се Обособената(ите) позиция(и), за която(ито) е изготвено техническо предложение!)*

Запознати сме и приемаме условията на проекта на договора, което удостоверяваме с подписването на Декларация Образец О-9. В случай, че бъдем определени за изпълнители, ние сме готови да го сключим с Възложителя в 30 (тридесет)- дневен срок от получаване на решението за определяне на изпълнител на поръчката.

Ще представим всички документи, необходими за подписване на договора съгласно документацията за участие, в посочения срок от Възложителя, но не по-късно от ..... работни дни (*посочете броя на дните, за които ще представите всички документи*) след



---

**Овергаз Мрежи" АД, София 1407, ул. Филип Кутев 5, факс 962 17 24**

---

получаване на решението за определяне на изпълнител.

Гаранцията за изпълнение на договора ще представим под формата на ..... (посочва се формата на гаранцията за изпълнение).

Всяка заявка от Възложителя, в рамките на договора, ще изпълним в срок до ..... седмици от заявяването ѝ.

Цената за изпълнение предмета на поръчката, условията и начинът на плащане, са подробно описани в приложената *Ценова оферта (Образец О-4)*. Използваната валута при формиране на цените е ..... (посочете валутата, при която са формирани цените в офертата).

Други условия за изпълнение на поръчката: .....  
(посочват се, ако има такива)

С подаване на настоящата *Оферта*, направените от нас предложения и поети ангажименти, са валидни за период от ..... дни (посочете броя на дните и/или последната дата на валидност, съобразени с условията на процедурата), считано от датата, посочена като краен срок за представяне на оферти в Обявлението и ние ще сме обвързани с нея и тя може да бъде приета във всеки един момент преди изтичане на този срок.

Настоящата оферта се представя в един оригинал.

Приложения: съгласно приложения *Списък на документите в офертата*, представляващи неразделна част от нея.

**Правно обвързващ подпис:**

Дата: .....

Име и фамилия .....

Подпис на упълномощеното лице .....

Длъжност .....

**Открита процедура за възлагане на обществена поръчка с предмет „Доставка на регулатори на налягане за природен газ по две обособени позиции“**

**СПИСЪК НА ДОКУМЕНТИТЕ СЪДЪРЖАЩИ СЕ В ОФЕРТАТА**

№	Документ	Вид на документа <i>(оригинал или заверено копие)</i>
<b>Плик № 1</b>		
<b>„Документи за подбор“</b>		
1.	<b>Оферта</b> (Образец О-1)	
2.	<b>Списък на документите</b> , съдържащи се в офертата (Образец О-2)	
3.	Копие (заверено) от <b>документа за регистрация или единен идентификационен код</b> от удостоверението за актуално състояние	
3.1.	Копие (заверено) от документа за регистрация или единен идентификационен код от удостоверението за актуално състояние на участници подизпълнители.	
4.	Заверено копие на <b>Договор за създаване на обединение</b> (в случай, че участникът е обединение, което не е юридическо лице)	
5.	Документ за <b>гаранция за участие</b> в процедурата (паричен депозит или банкова гаранция)	
6.	<b>Декларация за отсъствие на обстоятелства по чл.47, ал.9</b> (Образец О-6).	
7.	<b>Доказателства за икономическото и финансово състояние на участника по чл. 50 от ЗОП</b> (Прилагат се и се изброяват конкретните документи, посочени в Обявлението и „Указания за подготовка на офертата“. Когато Участникът ще използва подизпълнител, се представят и описват доказателства за икономическото и финансово състояние и на подизпълнителя!)	
7.1.	Копия (заверени копия!) от годишните финансови отчети за последните три счетоводно приключени години, в зависимост от датата на която е учреден или започнал дейността си или някоя от съставните части на финансовия отчет, когато публикуването им се изисква от законодателството на държавата, в която Участникът е установен.	
7.2.	Декларация за общия оборот на Участника (Образец О-8)	
7.3.	Друга информация по преценка на участника за доказване на неговите възможности:	

<b>8.</b>	<b>Доказателства за техническите възможности и/или квалификация на участника по чл. 51 от ЗОП</b> (прилагат се и се изброяват конкретните документи, посочени в Обявлението и „Указания за подготовка на офертата“)	
8.1.	Декларация за основните договори за сходни (с предмета на настоящата поръчка) доставки (декларация по <i>Образец О-7</i> ).	
8.2.	Документ, удостоверяващ, че участникът в процедурата е производител или представител на производител на продуктите, предмет на настоящата поръчка.	
8.3.	Валиден <i>Сертификат</i> съгласно <i>ISO 9001</i> или <i>еквивалентен</i> , удостоверяващ действаща система за управление на качеството на производителя на регулаторите, който е приложим за дейности, сходни с предмета на поръчката.	
<b>9.</b>	<b>Декларация за съгласие за участие като подизпълнител</b> (от участващите подизпълнители, ако има такива, при изпълнението на поръчката - <i>Образец О-5</i> ); (декларациите да се посочат по поредността на подизпълнителите, описани в таблицата към образеца на оферта - <i>Образец О-1</i> ).	
<b>10.</b>	<b>Декларация по чл. 4, ал. 7 и по чл. 6, ал. 5, т.3 от Закона за мерките срещу изпирането на пари</b> ( <i>Образец О-10</i> ).	
<b>11.</b>	<b>Декларация по чл.6, ал.2 от Закона за мерките срещу изпирането на пари</b> ( <i>Образец О-11</i> )	
<b>12.</b>	<b>Декларация за приемане на условията в проекта на договор</b> ( <i>Образец О-9</i> )	
<p><b>Плик № 2</b>  <b>Предложение за изпълнение на поръчката (Техническо предложение)</b>  <b>Обособена позиция № .....</b>  <i>(Описва се съдържанието на всеки отделен Плик №2 за всяка конкретна обособена позиция, за която участникът подава оферта!)</i></p>		
<b>13.</b>	Техническо предложение за изпълнение на поръчката ( <i>Образец О-3</i> ) (за съответната обособена позиция)	
<p><b>Плик № 3</b>  <b>Ценово предложение (Ценова оферта)</b>  <b>Обособена позиция № .....</b>  <i>(Описва се съдържанието на всеки отделен Плик №3 за всяка конкретна обособена позиция, за която участникът подава оферта!)</i></p>		
<b>14.</b>	Ценово предложение ( <i>Образец О-4</i> ) (за съответната обособена позиция)	
<p><b>Други (ако има такива), които Участникът счита, че са от особена важност за оценката на офертата:</b></p>		

**Правно обвързващ подпис:**

Наименование на участника: .....

Дата: ...../...../.....

Представяващ: .....

Име и фамилия: .....

Подпис: .....

Упълномощено лице: .....

Име и фамилия: .....

Подпис: .....

.....  
(наименование на Участника)

**ДО:**  
**„Овергаз мрежи“ АД**  
**ул.„Филип Кутев“, №5**  
**1407 София**  
**Лице за контакт: Тихомир Истатков**  
**E-mail: Tihomir\_Istatkov@overgas.bg**

### **ПРЕДЛОЖЕНИЕ ЗА ИЗПЪЛНЕНИЕ НА ПОРЪЧКАТА (ТЕХНИЧЕСКО ПРЕДЛОЖЕНИЕ)**

**НАИМЕНОВАНИЕ НА ПОРЪЧКАТА: „Доставка на регулатори на налягане за природен газ по две обособени позиции“**

**ОБОСОБЕНА ПОЗИЦИЯ №:** .....  
(от участника се посочва номера и наименованието на позицията, за която е предложението за изпълнение на поръчката)

#### **УВАЖАЕМИ ГОСПОДА,**

С настоящото представяме нашето техническо предложение за изпълнение на горепосочената обществена поръчката по Обособена позиция № ..... (посочва се номера на позицията) и декларираме, че ще изпълним предмета на поръчката в пълно съответствие с изискванията и условията на Възложителя, посочени в документацията за участие и Обявлението за обществена поръчка.

**1.** Работата, която ще извършим в изпълнение на поръчката по доставка на **регулатори на налягане за природен газ**, е съгласно условията и изискванията на *Техническата спецификация* на Възложителя (*Приложение 1 към Заданието*).

**2.** Всяка заявка от Възложителя, в рамките на договора, ще изпълним в срок до ..... седмици от заявяването ѝ.

**3.** Гаранционният срок на доставените от нас съоръжения е ..... месеца (не по-малко от 24 месеца) след извършване на доставката.

**4.** При рекламация ние сме длъжни в срок до ..... работни дни (не повече от 30 (тридесет) работни дни) от датата на получаване на рекламацията, на свой риск и за своя сметка да заменим дефектните съоръжения с нови.

**5.** Изпълнението на предмета на поръчката по посочената Обособена позиция №.....(посочва се номера на позицията) ще извършим като **използваме/няма да използваме** (ненужното се зачертава) подизпълнители. Вида на работите, които подизпълнителите ще извършват (ако участникът предвижда такива) и дела на тяхното участие, е съгласно представената *Декларация от подизпълнителите за съгласие за участие (Образец О-5)*.

**6.** Обръщаме внимание на следните допълнителни преимущества на нашето предложение спрямо задължителните изисквания и условия по документацията за участие, свързани с

**Овергаз Мрежи" АД, София 1407, ул. Филип Кутев 5, факс 962 17 24**

---

изпълнението на поръчката (*посочват се, ако се счита за целесъобразно да се предложат такива!*):

.....

**7.** Декларираме, че сме запознати с критериите и показателите за оценка на офертите от документацията за участие и посочените по-горе преимущества са предложени с разбирането, че може да не доведат до повишаване на оценката на нашата оферта, в случаите, когато не са предвидени такива показатели в *Методиката за определяне на комплексна оценка на офертите* от документацията за участие.

**8.** Всички дейности, посочени в настоящото предложение по съответната обособена позиция са отчетени и включени в предложената от нас цена в запечатания плик №3 „Предлагана цена“.

**9.** Към настоящото техническо предложение за изпълнение на поръчката прилагаме по един брой мостра за всяка от обособените позиции, за които кандидатстваме и всички документи, удостоверяващи изискванията описани в Техническата спецификация.

**ЗАБЕЛЕЖКА:**

- **Настоящият документ задължително се поставя в отделен запечатан, непрозрачен плик (плик №2) с надпис „Предложение за изпълнение на поръчката“, наименованието на участника и номера и наименованието на съответната обособена позиция.**
- **Плик №2 се поставя в общия плик с офертата!**

**Правно-обвързващ подпис:** .....

Дата: .....

Име и фамилия: .....

**Подпис на упълномощеното лице:**.....

Длъжност: .....

Наименование на Участника: .....

VIII.4

Образец О-4

ДО:

„Овергаз мрежи“ АД  
ул. „Филип Кутев“, №5  
1407 София

Лице за контакт: Тихомир Истатков

E-mail: Tihomir\_Istatkov@overgas.bg

**ЦЕНОВО ПРЕДЛОЖЕНИЕ ЗА ИЗПЪЛНЕНИЕ НА ПОРЪЧКАТА  
(ЦЕНОВА ОФЕРТА)**

**НАИМЕНОВАНИЕ НА ПОРЪЧКАТА:** „Доставка на регулатори на налягане за природен газ по две обособени позиции“

**ОБОСОБЕНА ПОЗИЦИЯ №:** .....  
(от участника се посочва номера и наименованието на позицията, за която е ценовото предложение за изпълнение на поръчката)

**Наименование на участника:** .....

**Точен адрес за кореспонденция** (град, пощенски код, улица, №):

.....

**Телефон/факс:** .....; **e-mail:** .....

**регистриран по ф. д №** ...../.....г. **по описа на** ..... Съд;

**ЕИК:** ....., **представявано от** .....

**УВАЖАЕМИ ГОСПОДА,**

С настоящото Ви представяме нашето ценово предложение за изпълнение предмета на горепосочената обществена поръчка по Обособена позиция № ..... , както следва:

**I. ЦЕНА И УСЛОВИЯ НА ФОРМИРАНЕТО Й**

Изпълнението на предмета на поръчката по Обособена позиция № ..... (посочва се номера на позицията, за която е ценовото предложение) ще извършим по цени, съгласно **Таблицата** (попълва се от участника!) към настоящото ценово предложение при следните условия:

**(1)** Предложените цени са определени при пълно съответствие с условията от документацията по процедурата.

**(2)** Всички посочени цени са в лева или евро (само за чуждестранните участници) без ДДС. **Задължително да се посочи валутата на предложението!**

**(3)** Цените в нашето предложение са окончателни и не подлежат на увеличение.

**(4)** Посочените цени включват всички разходи по изпълнение предмета на поръчката.

**Таблица за предлагани цени и тяхното формиране**  
(попълва се от участника!)

№	ОБОСОБЕНА ПОЗИЦИЯ №..... Вид на доставката/обособена позиция/	Коли- чество /броя/	Единична цена, лв. /EUR (да се посочи валутата)	Общо, лв. /EUR (да се посочи валутата!)
	<b>ОБЩО:</b>			

Ние, долуподписаните, с настоящото предлагаме, за изпълнение предмета на поръчката по **Обособена позиция № ....** (посочва се номера на позицията, за която е ценовото предложение) в съответствие с условията на настоящата процедура, **обща цена за изпълнение** в размер на: ..... (цифром), ..... (словом) (посочва се цифром и словом стойността на валутата – без ДДС)

- **Посочената цена** включва всички разходи по изпълнение предмета на поръчката.
- **Общата цена** е формирана въз основа на единичните цени на стоките, включени в предмета на поръчката по Обособена позиция № ..... (посочва се номера на позицията(ите) от ценовото предложение).
- **При несъответствие** между предложените единична и обща цена, **валидна ще бъде единичната цена на офертата**. В случай че бъде открито такова несъответствие, общата цена ще бъде приведена в съответствие с единичната цена на офертата.

**Забележка:**

**За целите на оценяване на офертите съгласно предварително обявения критерий „икономически най-изгодна оферта“, посочената от Участника валута на „предлаганата цена“ за изпълнение на поръчката се преизчислява в левовата ѝ равностойност по официалния фиксинг на БНБ към крайната дата за получаване на оферти за участие, посочена в Обявление на обществената поръчка.**

Делът от предмета на поръчката, който ще бъде изпълнен от подизпълнители, както и неговата стойност, са както следва:

.....  
(попълва се само, когато ще бъдат използвани подизпълнители, които следва да бъдат декларирани и в офертата)

**II. НАЧИН НА ПЛАЩАНЕ**

**Предлаганият от нас начин на плащане**

За всяка доставка - в срок до 30 (тридесет) календарни дни след подписване на приемо-предавателен протокол и представяне на:

7. оригинал на данъчна фактура;
8. Декларация за съответствие
3. Инструкция за монтаж, експлоатация, поддръжка, ремонт и допустими настройки – на български език.

Доставката ще бъде придружена от всички необходими документи, описани в



Техническото задание към настоящата документация.

### **III. ДРУГИ**

Там, където се налага, са приложени допълнителни листа към образеца на ценовото предложение, с оглед детайлно описание на позициите по предложението, а именно:

.....  
(описват се ако има такива)

С подаване на настоящата *Ценова оферта*, направените от нас предложения и поети ангажименти са валидни за период от ..... календарни дни (*посочете броя на дните и/или последната дата на валидност, съобразени с условията на процедурата*), считано от датата, посочена като краен срок за представяне на оферти в Обявлението и ние ще сме обвързани с нея и тя може да бъде приета във всеки един момент преди изтичане на този срок.

#### **ЗАБЕЛЕЖКА:**

- **Този документ задължително се поставя в отделен запечатан, непрозрачен плик (плик №3) с надпис "ЦЕНОВО ПРЕДЛОЖЕНИЕ", наименованието на участника и номера и наименованието на съответната обособена позиция.**
- **Плик №3 се поставя в общия плик с офертата!**

#### **ПОДПИС:**

Дата: .....

Печатно име: .....

Подпис на упълномощеното лице: .....

Длъжност: .....

Наименование на Участника: .....

**ДЕКЛАРАЦИЯ**  
**за съгласие за участие като подизпълнител**

Долуподписаният/-ната .....  
с лична карта №....., издадена на ..... ОТ .....  
с ЕГН ....., в качеството ми на .....  
(посочете длъжността)  
на .....  
(посочете фирмата на участника)  
регистриран .....  
(укажете съответния регистър и номер на вписване)  
със седалище и адрес на управление .....  
във връзка с обявената от „Овергагаз мрежи“ АД, процедура на договаряне с Обявление  
за възлагане на обществена поръчка:

**НАИМЕНОВАНИЕ НА ПОРЪЧКАТА: „Доставка на регулатори на налягане за природен газ по две обособени позиции“**

**ОБОСОБЕНА ПОЗИЦИЯ №:** .....  
(посочва се номера и наименованието на позицията, за която е подадена офертата)

**ДЕКЛАРИРАМ:**

Ние .....(посочете фирмата, която представлявате), СМЕ  
съгласни да участваме като подизпълнител на ..... (посочете участника,  
на който сте подизпълнител) при изпълнение на горепосочената поръчка.

Дейностите, които ще изпълняваме като подизпълнител са:

.....  
.....

(посочете вида на дейностите - респ. обособените позиции, когато са посочени такива, и дела на участие при изпълнение на предмета на обществената поръчка, които ще бъдат изпълнени от Вас като подизпълнител)

Запознати сме, че заявявайки желанието си да бъдем подизпълнител, нямаме право да участваме като Участник в горепосочената процедура.

---

**Овергаз Мрежи" АД, София 1407, ул. Филип Кутев 5, факс 962 17 24**

---

съгласно приложения „Списък на документите“, явяващ се неразделна част от офертата и подготвени съгласно изискванията на Възложителя в обявената процедура.

*(В Списъка (Образец О-2) избройте документите, които прилагате, съгласно посочените изисквания от Възложителя в Обявлението и документацията за участие, имащи отношение към конкретната част от предмета на поръчката, която ще бъде изпълнявана от Вас като подизпълнител в обществената поръчка)*

**НАИМЕНОВАНИЕ НА ПОДИЗПЪЛНИТЕЛЯ:**

Дата: .....

Представяващ: .....

Име и фамилия: .....

Подпис: .....

### ДЕКЛАРАЦИЯ

по чл. 47, ал. 9 и от Закона за обществените поръчки

Долуподписаният/-ната .....  
с лична карта №....., издадена на ..... ОТ .....  
с ЕГН ....., в качеството ми на .....  
(посочете длъжността)  
на .....  
(посочете фирмата на участника)  
регистриран .....  
(укажете съответния регистър и номер на вписване)  
със седалище и адрес на управление ..... - участник  
в процедура за възлагане на обществена поръчка:

**НАИМЕНОВАНИЕ НА ПОРЪЧКАТА: „Доставка на регулатори на налягане за природен газ по две обособени позиции”**

**ОБОСОБЕНА ПОЗИЦИЯ №:** .....  
(посочва се номера и наименованието на позицията, за която е подадена офертата)

### ДЕКЛАРИРАМ, ЧЕ:

**1. Не съм осъден с влязла в сила присъда за:**

- престъпление против финансовата, данъчната или осигурителната система, включително изпирането на пари по чл. 253-260 от *Наказателния кодекс* (НК);
- подкуп по чл. 301 – 307 от НК;
- участие в организирана престъпна група по чл. 321-321а от НК;
- престъпление против собствеността по чл. 194 – 217 от НК;
- престъпление против стопанството по чл. 219 – 252 от НК;
- престъпление по чл. 313 от НК във връзка с провеждане на процедури за възлагане на обществени поръчки;
- престъпление по чл. 136 от НК, свързано със здравословните и безопасни условия на труд, или по чл. 172 от НК против трудовите права на работниците.

**2. Представяваният от мен участник:**

- **не е обявен** в несъстоятелност;
- **не е в производство** по ликвидация  
или
- **не се намира** в подобна процедура съгласно националните закони и подзаконовни актове (в случай че участникът е чуждестранно лице);
- **няма задължения** по смисъла на чл. 162, ал. 2, т. 1 от *Данъчно-осигурителния процесуален кодекс* към държавата и към община, установени с влязъл в сила акт на компетентен орган, освен ако е допуснато разсрочване или отсрочване на задълженията, или
- **няма задължения** за данъци или вноски за социалното осигуряване съгласно законодателството на държавата, в която участникът е установен (в случай че участникът е чуждестранно лице).

**3. Не съм виновен** за неизпълнение на задължения по договор за обществена поръчка, доказано от възложителя с влязло в сила съдебно решение.

**4. Не съм свързано лице** с възложителя или със служители на ръководна длъжност в неговата организация.

**5. Представяваният от мен участник:**

- **не е сключвал договор** с лице по чл. 21 или 22 от *Закона за предотвратяване и установяване на конфликт на интереси*;

- **не се намира** в открито производство по несъстоятелност и не е сключил извънсъдебно споразумение с кредиторите по смисъла на чл. 740 от *Търговски закон (ТЗ)*

или

- **не се намира** в подобна процедура съгласно националните закони и подзаконовни актове, включително когато неговата дейност е под разпореждане на съда, или участникът е преустановил дейността си (*в случай че участникът е чуждестранно лице*);

- **не е лишен** от правото да упражнява определена дейност съгласно законодателството на държавата, в която е извършено нарушението.

Посочените по-горе обстоятелства се съдържат в следните публични регистри:

.....;

(ако има такива, се посочват)

или информация за тях може да бъде предоставена служебно на възложителя от:

.....

(посочва се компетентния орган съгласно законодателството на държавата, в която участникът е установен)

Задължавам се при промяна на посочените обстоятелства писмено да уведомя Възложителя на обществената поръчка в 7-дневен срок от настъпването на съответната промяна.

Известна ми е отговорността по чл. 313 от *Наказателния кодекс* за посочване на неверни данни.

**ДЕКЛАРАТОР:** .....

(подпис и печат)

**Дата:** .....

VIII.7.

Образец О-7

### ДЕКЛАРАЦИЯ

съдържаща списък на основните договори за доставки с еднакъв или сходен предмет на поръчката за последните три години

Долуподписаният/-ната .....  
с лична карта №....., издадена на ..... ОТ .....  
с ЕГН ....., в качеството ми на .....  
(посочете длъжността)  
на .....  
(посочете фирмата на участника)  
регистриран .....  
(укажете съответния регистър и номер на вписване)  
със седалище и адрес на управление .....  
участник в процедура за възлагане на обществена поръчка:

**НАИМЕНОВАНИЕ НА ПОРЪЧКАТА: „Доставка на регулатори на налягане за природен газ по две обособени позиции”**

**ОБОСОБЕНА ПОЗИЦИЯ №:** .....  
(посочва се номера и наименованието на позицията, за която е подадена офертата)

### ДЕКЛАРИРАМ:

На основание чл. 51, ал.1, т.1 от *Закона за обществените поръчки* основните договори, реализирани от нас през последните 3 години (включително техните стойности, датите и получателите по тях), имащи предмет, обем и съдържание, сходни с тези на поръчката по настоящата процедура, за възлагането на която участваме, са представени в таблицата, както следва:

Основни договори, реализирани през последните 3 години, с предмет, сходен с предмета на настоящата обществена поръчка			
Година	Предмет и съдържание на договора	Възложител на договора	Стойност на услугата по договора

**Забележка:**

- Попълването на всички колони от един ред на таблицата е задължително.

- Когато във връзка с предоставянето на информация за стойността на конкретен договор Участникът се позове на търговска тайна, то той е длъжен (в този случай!) задължително да

---

**Овергаз Мрежи" АД, София 1407, ул. Филип Кутев 5, факс 962 17 24**

---

декларира общата стойност на договорите за всяка една година.

- **Настоящият списък задължително да е придружен от ПРЕПОРЪКИ ЗА ДОБРО ИЗПЪЛНЕНИЕ (РЕФЕРЕНЦИИ)**

Известно ми е, че нося наказателна отговорност при предоставянето на неверни данни (съгласно чл.313 от Наказателния кодекс на Р България).

**ДЕКЛАРАТОР:**

Дата: .....

Печатно име: .....

Подпис на упълномощеното лице: .....

Длъжност: .....

Наименование на Участника: .....

### ДЕКЛАРАЦИЯ

**съдържаща информация за общия оборот и оборота на доставките - предмет на поръчката, за последните три години, в зависимост от датата, на която участникът е учреден или е започнал дейността си за три години**

Долуподписаният/-ната .....  
с лична карта №....., издадена на ..... ОТ .....  
с ЕГН ....., в качеството ми на .....  
(посочете длъжността)  
на .....  
(посочете фирмата на участника)  
регистриран .....  
(укажете съответния регистър и номер на вписване)  
със седалище и адрес на управление ..... - участник  
в процедура за възлагане на обществена поръчка:

**НАИМЕНОВАНИЕ НА ПОРЪЧКАТА: „Доставка на регулатори на налягане за природен газ по две обособени позиции”**

**ОБОСОБЕНА ПОЗИЦИЯ №:** .....  
(посочва се номера и наименованието на позицията, за която е подадена офертата)

### ДЕКЛАРИРАМ:

На основание чл. 50, ал.1 и ал.2 от Закона за обществените поръчки, общият оборот и оборотът на доставките, сходни с предмета на поръчката, за възлагането на която участваме и са реализирани от нас за последните три години, са представени в таблицата, както следва:

Общ оборот и оборот на доставките - предмет на поръчката, реализирани за последните три години		
Година на реализация	Общ оборот	Оборот на доставките

**Забележка:** Попълването на всички графи от таблицата е задължително.



Известно ми е, че нося наказателна отговорност при предоставянето на неверни данни (съгласно чл.313 от *Наказателния кодекс на Р България*).<sup>2</sup>

**ДЕКЛАРАТОР:**

Дата: .....

Печатно име: .....

Подпис на упълномощеното лице: .....

Длъжност: .....

Наименование на Участника: .....

---

<sup>2</sup>Чл.313 от НК на Р България "Който потвърди неистина или затаи истина в писмена декларация или съобщение, изпратено по електронен път, които по силата на закон, указ или постановление на Министерския съвет се дават пред орган на властта за удостоверяване истинността на някои обстоятелства, се наказва с лишаване от свобода до три години или с глоба от сто до триста лева."

**ДЕКЛАРАЦИЯ**

за

**приемане клаузите на проекта на договор за обществена поръчка**

Долуподписаният/-ната .....  
с лична карта №....., издадена на ..... ОТ .....  
с ЕГН ....., в качеството ми на .....  
(посочете длъжността)  
на .....  
(посочете фирмата на участника)  
регистриран .....  
(укажете съответния регистър и номер на вписване)  
със седалище и адрес на управление .....  
участник в процедура за възлагане на обществена поръчка:

**НАИМЕНОВАНИЕ НА ПОРЪЧКАТА: „Доставка на регулатори на налягане за природен газ по две обособени позиции”**

**ОБОСОБЕНА ПОЗИЦИЯ №:** .....  
(посочва се номера и наименованието на позицията, за която е подадена офертата)

**ДЕКЛАРИРАМ:**

Запознат съм със съдържанието на приложения към документацията проект на договор и **приемам / не приемам** (ненужното се зачертава) условията в него.

**ДЕКЛАРАТОР:**

Дата: .....

Печатно име: .....

Подпис на упълномощеното лице: .....

Длъжност: .....

Наименование на Участника: .....

VIII.10

Образец О-10

**ДЕКЛАРАЦИЯ**

**по чл. 4, ал. 7 и по чл. 6, ал. 5, т.3**

**от Закона за мерките срещу изпирането на пари**

Долуподписаният/-ната .....  
с лична карта №....., издадена на ..... ОТ .....  
с ЕГН ....., в качеството ми на .....  
(посочете длъжността)  
на .....,  
(посочете фирмата на участника)  
регистриран .....  
(укажете съответния регистър и номер на вписване)  
със седалище и адрес на управление ..... - участник  
в процедура за възлагане на обществена поръчка:

**НАИМЕНОВАНИЕ НА ПОРЪЧКАТА: „Доставка на регулатори на налягане за природен газ по две обособени позиции”**

**ОБОСОБЕНА ПОЗИЦИЯ №:** .....  
(посочва се номера и наименованието на позицията, за която е подадена офертата)

**ДЕКЛАРИРАМ:**

1. Паричните средства - предмет на посочената тук поръчка, имат следния произход:  
.....  
.....
2. Известно ми е, че нося наказателна отговорност при предоставянето на неверни данни съгласно чл.313 от *Наказателния кодекс* на Р България.

**ДЕКЛАРАТОР:**

Дата: .....

Печатно име: .....

Подпис на упълномощеното лице: .....

Длъжност: .....

Наименование на Участника: .....

VIII.11.

Образец О-11

### ДЕКЛАРАЦИЯ

по чл. 6, ал. 2 от Закона за мерките срещу изпирането на пари

Долуподписаният/-ната .....  
с лична карта №....., издадена на ..... ОТ .....  
с ЕГН ....., в качеството ми на .....  
(посочете длъжността)  
на .....  
(посочете фирмата на участника)  
регистриран .....  
(укажете съответния регистър и номер на вписване)  
със седалище и адрес на управление ..... - участник  
в процедура за възлагане на обществена поръчка:

**НАИМЕНОВАНИЕ НА ПОРЪЧКАТА: „Доставка на регулатори на налягане за природен газ по две обособени позиции”**

**ОБОСОБЕНА ПОЗИЦИЯ №:** .....  
(посочва се номера и наименованието на позицията, за която е подадена офертата)

### ДЕКЛАРИРАМ:

Действителен собственик по смисъла на чл.6, ал.2 от ЗМИП (Закон за мерките срещу изпирането на пари) във връзка с чл.3, ал.5 от ППЗМИП (Правилник за прилагане на Закон за мерките срещу изпирането на пари) на горепосоченото юридическо лице е/са следното физическо лице/ следните физически лица:

**1.** .....  
(име, презиме, фамилия)

ЕГН: ....., дата и място на раждане:.....

Постоянен адрес: ....., гражданство:.....

Вид и номер на документ за самоличност: .....

**2.** .....  
(име, презиме, фамилия)

ЕГН: ....., дата и място на раждане:.....

Постоянен адрес: ....., гражданство:.....

Вид и номер на документ за самоличност: .....

**3.** .....  
(име, презиме, фамилия)

ЕГН: ....., дата и място на раждане:.....

Постоянен адрес: ....., гражданство:.....

Вид и номер на документ за самоличност: .....

Известно ми е, че за деклариране на неверни обстоятелства, нося наказателна отговорност по чл.313 от *Наказателния кодекс*.

**ДЕКЛАРАТОР:**

Дата: .....

Печатно име: .....

Подпис на упълномощеното лице: .....

Длъжност: .....

Наименование на Участника: .....