

УТВЪРДИЛ:

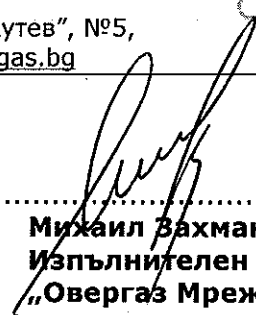

Михаил Захманов
Изпълнителен директор
„Овергаз Мрежи“ АД

**ДОКУМЕНТАЦИЯ ЗА УЧАСТИЕ
В ОТКРИТА ПРОЦЕДУРА ЗА ВЪЗЛАГАНЕ
НА ОБЩЕСТВЕНА ПОРЪЧКА С ПРЕДМЕТ:**

**„ДОСТАВКА НА ТРЪБИ И ФИТИНГИ ОТ ПОЛИЕТИЛЕН
ПО ДВЕ ОБОСОБЕНИ ПОЗИЦИИ“**

София
м. април 2016 г.

СЪДЪРЖАНИЕ

I.	РЕШЕНИЕ ЗА ОТКРИВАНЕ НА ПРОЦЕДУРАТА	
II.	ОБЯВЛЕНИЕ ЗА ОБЩЕСТВЕНАТА ПОРЪЧКА	
III.	УСЛОВИЯ ЗА ПРОВЕЖДАНЕ И УЧАСТИЕ В ПРОЦЕДУРАТА	
IV.	УКАЗАНИЯ ЗА ПОДГОТОВКА НА ОФЕРТАТА	
V.	ОПИСАНИЕ НА ПРЕДМЕТА НА ПОРЪЧКАТА	
VI.	ОЦЕНЯВАНЕ НА ОФЕРТИТЕ	
VII.	ПРОЕКТ НА ДОГОВОР	
VIII.	ОБРАЗЦИ НА ДОКУМЕНТИ ЗА УЧАСТИЕ В ПРОЦЕДУРАТА	
VIII.1.	Оферта -	<i>Образец О- 1</i>
VIII.2.	Списък на документите, съдържащи се в офертата -	<i>Образец О-2</i>
VIII.3.	Техническо предложение за изпълнение на поръчката -	<i>Образец О-3</i>
VIII.4.	Ценово предложение (Ценова оферта) -	<i>Образец О-4</i>
VIII.5.	Декларация за съгласие за участие като подизпълнител -	<i>Образец О-5</i>
VIII.6.	Декларация по чл. 47, ал. 9 от Закона за обществените поръчки -	<i>Образец О-6</i>
VIII.7.	Декларация за изпълнени сходни доставки -	<i>Образец О-7</i>
VIII.8.	Декларация за приемане на условията в проекта на договор -	<i>Образец О-8</i>
VIII.9.	Декларация за мерките срещу изпирането на пари по чл.4, ал.7 и чл.6, ал.5, т.3 от ЗМИП -	<i>Образец О-9</i>
VIII.10.	Декларация за действителен собственик на юридическо лице по смисъла на чл.6, ал.2 от ЗМИП -	<i>Образец О-10</i>
VIII.11.	Административни сведения за участника -	<i>Образец О-11</i>

I. РЕШЕНИЕ ЗА ОТКРИВАНЕ НА ПРОЦЕДУРАТА



и.о. № 04-ИД-1363 / 14.04.2016г.

АГЕНЦИЯ ПО ОБЩЕСТВЕНИ ПОРЪЧКИ
1000 София, ул. Лего 4
факс: 940 7078
e-mail: rop@aop.bg , e-rop@aop.bg
интернет адрес: <http://www.aop.bg>

РЕШЕНИЕ

Проект на решение

Решение за публикуване

Номер: от 14/04/2016 дд/мм/гггг

А) за откриване на процедура

Б) за промяна

В) за прекратяване на процедура за възлагане на обществена поръчка

Обектът на обществената поръчка е по:

чл. 3, ал. 1 от ЗОП

чл. 3, ал. 2 от ЗОП

Съгласен съм АОП да изпрати данните, необходими за публикуване на Обявление за допълнителна информация, информация за незавършена процедура или CORRIGENDUM, до Официален вестник на ЕС в съответствие с Общите условия за използване на услугата Електронен подател

ДЕЛОВОДНА ИНФОРМАЦИЯ

Деловодна информация

Партида на възложителя: 4878

Поделение: _____

Изходящ номер: 03 от дата 14/04/2016

Коментар на възложителя:

РАЗДЕЛ I: ВЪЗЛОЖИТЕЛ

по чл. 7, т. 1-4 от ЗОП (класически)

по чл. 7, т. 5 или 6 от ЗОП (секторен)

I.1) Наименование и адрес

Официално наименование

Овергаз Мрежи АД

Адрес

ул. Филип Кутев №5

Град

София

Пощенски код

1407

Държава

Р България

За контакти

Овергаз Мрежи АД

Телефон

0882 173498

Лице за контакт

Тихомир Истатков

Електронна поща

tihomir_istatkov@overgas.bg

Факс

02 9621724

Интернет адрес/и (когато е приложимо)

Адрес на възложителя:

www.overgas.bg

Адрес на профила на купувача:

www.overgas.bg

I.2) Вид на възложителя и основна дейност/и:

(попълва се от възложители по чл.7, т.1-4 от ЗОП)

- | | |
|--|--|
| <input type="checkbox"/> Министерство или друг държавен орган, включително техни регионални или местни подразделения | <input type="checkbox"/> Обществени услуги |
| <input type="checkbox"/> Национална агенция/служба | <input type="checkbox"/> Отбрана |
| <input type="checkbox"/> Регионален или местен орган | <input type="checkbox"/> Обществен ред и сигурност |
| <input type="checkbox"/> Регионална или местна агенция/служба | <input type="checkbox"/> Околна среда |
| <input type="checkbox"/> Публичноправна организация | <input type="checkbox"/> Икономическа и финансова дейност |
| <input type="checkbox"/> Европейска институция/агенция или международна организация | <input type="checkbox"/> Здравеопазване |
| <input type="checkbox"/> Друго (моля, уточнете): _____ | <input type="checkbox"/> Настаняване/жилищно строителство и места за отдих и култура |
| | <input type="checkbox"/> Социална закрила |
| | <input type="checkbox"/> Отдих, култура и религия |
| | <input type="checkbox"/> Образование |
| | <input type="checkbox"/> Друго (моля, уточнете): _____ |

I.3) Основна дейност/и на възложителя, свързана/и с:

(попълва се от възложител по чл. 7, т.5 или 6 от ЗОП)

- | | |
|---|---|
| <input checked="" type="checkbox"/> Производство, пренос и разпределение на природен газ и топлинна енергия | <input type="checkbox"/> Пощенски услуги |
| <input type="checkbox"/> Електрическа енергия | <input type="checkbox"/> Железопътни услуги |
| <input type="checkbox"/> Търсене, проучване или добив на природен газ или нефт | <input type="checkbox"/> Градски железопътни, трамвайни, тролейбусни или автобусни услуги |
| <input type="checkbox"/> Търсене, проучване или добив на въглища или други твърди горива | <input type="checkbox"/> Пристанищни дейности |
| <input type="checkbox"/> Вода | <input type="checkbox"/> Летищни дейности |

A) ЗА ОТКРИВАНЕ НА ПРОЦЕДУРА ЗА ВЪЗЛАГАНЕ НА ОБЩЕСТВЕНА ПОРЪЧКА**II: ОТКРИВАНЕ****ОТКРИВАМ**

- процедура за възлагане на обществена поръчка
 конкурс за проект
 процедура за създаване на система за предварителен подбор

II.1) Вид на процедурата

- | | | |
|--|--|--------------------------|
| Попълва се от възложител по чл.7, т.1-4 от ЗОП | | |
| Открита процедура | <input type="checkbox"/> Ускорена на договаряне с обявление | <input type="checkbox"/> |
| Ограничена процедура | <input type="checkbox"/> Договаряне без обявление | <input type="checkbox"/> |
| Ускорена ограничена процедура | <input type="checkbox"/> Конкурс за проект - открит | <input type="checkbox"/> |
| Състезателен диалог | <input type="checkbox"/> Конкурс за проект - ограничен | <input type="checkbox"/> |
| Договаряне с обявление | <input type="checkbox"/> | |
| Попълва се от възложител по чл.7, т.5 или 6 от ЗОП | | |
| Открита процедура | <input checked="" type="checkbox"/> Договаряне без обявление | <input type="checkbox"/> |
| Ограничена процедура | <input type="checkbox"/> Конкурс за проект - открит | <input type="checkbox"/> |
| Договаряне с обявление | <input type="checkbox"/> Конкурс за проект - ограничен | <input type="checkbox"/> |

III: ПРАВНО ОСНОВАНИЕ

- | | | |
|--|---|--------------------------|
| Попълва се от възложител по чл.7, т.1-4 от ЗОП | | |
| Чл. 16, ал. 8 от ЗОП | <input type="checkbox"/> Чл. 84, т. ____, във вр. с чл. 86 ал. 3 от ЗОП | <input type="checkbox"/> |
| Чл. 16, ал. 8, във вр. с чл. 76 ал. 3 от ЗОП | <input type="checkbox"/> Чл. 90, ал.1, т. ____, от ЗОП | <input type="checkbox"/> |
| Чл. 83а, ал. 1 от ЗОП | <input type="checkbox"/> Чл. 94, ал. 2 от ЗОП | <input type="checkbox"/> |
| Чл. 84, т. ____, от ЗОП | <input type="checkbox"/> Чл. 119в, ал. 3, т. ____, от ЗОП | <input type="checkbox"/> |
| Попълва се от възложител по чл.7, т.5 или 6 от ЗОП | | |

Чл. 103, ал. 1 от ЗОП	<input checked="" type="checkbox"/> Чл. 105, ал. 1 от ЗОП	<input type="checkbox"/>
Чл. 103, ал. 2, т. ___ от ЗОП	<input type="checkbox"/> Чл. 105, ал. 1, във връзка с чл. 103, ал.1 от ЗОП	<input type="checkbox"/>
Чл. 94, ал. 2 от ЗОП	<input type="checkbox"/> Чл. 119в, ал. 3, т. ___ от ЗОП	<input type="checkbox"/>

точка: _____

IV: ОБЕКТ НА ПОРЪЧКАТА

Строителство
 Доставки
 Услуги

IV.1) Описание на предмета на поръчката / на потребностите при състезателен диалог / на конкурса за проект
 Доставка на тръби и фитинги от полиетилен по две обособени позиции.
 (Когато основният предмет на поръчката/конкурса съдържа допълнителни предмети, те трябва да бъдат описани в това поле)

IV.2) Зелена обществена поръчка

IV.2.1) Поръчката е "зелена", съгласно обхвата на Националния план за действие за насърчаване на зелените обществени поръчки: Да Не

IV.2.1.1) Продуктова група

<input type="checkbox"/> Копирна и графична хартия	<input type="checkbox"/> Климатици
<input type="checkbox"/> Офис ИТ оборудване	<input type="checkbox"/> Почистващи продукти и услуги
<input type="checkbox"/> Офис осветление	<input type="checkbox"/> Конвенционални транспортни средства и услуги, свързани с тях
<input type="checkbox"/> Улично осветление	<input type="checkbox"/> Електрически превозни средства и системи за зареждане

IV.2.1.2) "Зелените" критерии присъстват във:

Техническата спецификация	_____ (брой)
Критериите за подбор по чл. 25, ал. 2, т. 6 от ЗОП	_____ (брой)
Показателите за оценка на офертите	_____ (брой)
Изискванията при изпълнение на договора (клаузи в проектодоговора)	_____ (брой)

IV.2.2) Поръчката е "зелена" извън обхвата на Националния план за действие (Моля, посочете екокритериите в полето за друга информация) Да Не

V: МОТИВИ

V.1) Мотиви за избора на процедура
 Доставката на тръби и фитинги от полиетилен по две обособени позиции се възлага чрез открита процедура на основание чл.7, т.6 и във връзка с чл.7а от Закона за обществените поръчки.
 (Кратко описание на фактическите обстоятелства, които обуславят избора на съответната процедура)

V.2) Лица, до които се изпраща поканата за участие в процедура на договаряне без обявление по реда на ЗОП (когато е приложимо)

V.3) Настоящата процедура е свързана с процедура за възлагане на обществена поръчка или конкурс за проект, която е (когато е приложимо):

открита с решение № _____ от дата _____ дд/мм/гггг		
публикувана в Регистъра на обществените поръчки под уникален № _____ - _____ - _____ (nnnnn-уууу-хххх)		
Допълнителната/повторната услуга или строителство е (когато е приложимо):		
	без ДДС	с ДДС
		Стойност на ДДС (в %)
на обща стойност _____	Валута:	<input type="checkbox"/> <input type="checkbox"/>

VI: ОДОБРЯВАМ

<input checked="" type="checkbox"/> обявлението и документацията за участие
<input type="checkbox"/> обявлението и описателния документ
<input type="checkbox"/> поканата за обществена поръчка
<input type="checkbox"/> поканата за обществена поръчка и документацията
<input type="checkbox"/> обявлението и конкурсната програма
<input type="checkbox"/> обявлението

VII: ОБЖАЛВАНЕ

VII.1) Орган, който отговаря за процедурите по обжалване		
Официално наименование Комисия за защита на конкуренцията		
Адрес бул. Витоша №18		
Град София	Пощенски код 1000	Държава Р България
	Телефон 02 9884070	
Електронна поща срсadmin@срс.bg	Факс 02 9807315	
Интернет адрес (URL): http://www.cpc.bg		
VII.2) Срок за подаване на жалби: съгласно чл.120 от ЗОП		

VIII: ДРУГА ИНФОРМАЦИЯ (когато е приложимо)

IX: ДАТА на изпращане на настоящото решение

Дата: 14/04/2016 дд/мм/гггг
Взложител:
Трите имена: /подпис и печат/ Михаил Владимиров Заиманов
Длъжност: Изпълнителен директор



II. ОБЯВЛЕНИЕ ЗА ОБЩЕСТВЕНА ПОРЪЧКА



АГЕНЦИЯ ПО ОБЩЕСТВЕНИ ПОРЪЧКИ
1000 София, ул. Лере 4
факс: 940 7078
e-mail: rop@aop.bg , e-rop@aop.bg
интернет адрес: http://www.aop.bg

**ОБЯВЛЕНИЕ ЗА ОБЩЕСТВЕНА ПОРЪЧКА ОТ ВЪЗЛОЖИТЕЛ ПО ЧЛ.7, Т.5
ИЛИ 6 от ЗОП**

- Проект на обявление
 Обявление за публикуване

ДЕЛОВОДНА ИНФОРМАЦИЯ

<p>Деловодна информация Партида на възложителя: 4878 Поделение: _____ Изходящ номер: ОМ-ОМ-1377 от дата 14/04/2016 Коментар на възложителя: _____ _____</p>
--

РАЗДЕЛ I: ВЪЗЛОЖИТЕЛ

I.1) Наименование, адреси и лица за контакт:		
Официално наименование Овергаз Мрежи АД		
Адрес ул. Филип Кутев №5		
Град София	Пощенски код 1407	Държава Р България
За контакти Овергаз Мрежи АД	Телефон 0882 173498	
Лице за контакти Тихомир Истатков		
Електронна поща tihomir_istatkov@overgas.bg	Факс 02 9621724	
Интернет адрес/и (когато е приложимо) Адрес на възложителя (URL): www.overgas.bg Адрес на профила на купувача (URL): www.overgas.bg		
Допълнителна информация може да бъде получена на: <input checked="" type="checkbox"/> Съгласно 1.1) <input type="checkbox"/> Друго: моля, попълнете Приложение А.1		
Документация (спецификации и допълнителни документи) (включително документи за динамична система за доставки) може да бъде получена на: <input checked="" type="checkbox"/> Съгласно 1.1) <input type="checkbox"/> Друго: моля, попълнете Приложение А.11		
Оферти или заявления за участие трябва да бъдат изпратени на: <input checked="" type="checkbox"/> Съгласно 1.1) <input type="checkbox"/> Друго: моля, попълнете Приложение А.111		
I.2) Основна/и дейност/и на възложителя, свързана/и с: <input checked="" type="checkbox"/> Производство, пренос и разпределение на природен газ и топлинна енергия <input type="checkbox"/> Пощенски услуги		

<input type="checkbox"/> Електрическа енергия	<input type="checkbox"/> Железопътни услуги
<input type="checkbox"/> Търсене, проучване или добив на природен газ или нефт	<input type="checkbox"/> Градски железопътни, трамвайни, тролейбусни или автобусни услуги
<input type="checkbox"/> Търсене, проучване или добив на въглища или други твърди горива	<input type="checkbox"/> Пристанищни дейности
<input type="checkbox"/> Вода	<input type="checkbox"/> Летищни дейности

РАЗДЕЛ II: ОБЕКТ НА ОБЩЕСТВЕНАТА ПОРЪЧКА

II.1) Описание

II.1.1) Наименование на поръчката, дадено от възложителя:
 Доставка на тръби и фитинги от полиетилен по две обособени позиции

II.1.2) Обект на поръчката и място на изпълнение на строителството, доставката или услугата (Изберете само една категория — строителство, доставки или услуги, която съответства на конкретния предмет на вашата поръчка или покупка/и)

<input type="checkbox"/> (а) Строителство	<input checked="" type="checkbox"/> (б) Доставки	<input type="checkbox"/> (в) Услуги
<input type="checkbox"/> Изграждане <input type="checkbox"/> Проектиране и изпълнение <input type="checkbox"/> Изпълнение с каквито и да е средства на строителство, съответстващо на изискванията, определени от възложителите	<input checked="" type="checkbox"/> Покупка <input type="checkbox"/> Лизинг <input type="checkbox"/> Наем <input type="checkbox"/> Покупка на изплащане <input type="checkbox"/> Комбинация от изброените	Категория услуга No (Относно категориите услуги 1-27, моля вижте Приложения 2 и 3 от ЗОП)
Място на изпълнение на строителството <hr/>	Място на изпълнение на доставката Доставките (на всяка партида, по която и да е обособена позиция) следва да се извършват с транспорт, организиран от Изпълнителя, на посочени от Възложителя в съответната заявка адреси – до складова база в гр. София и/или до складова база в с. Гавраилово, Сливенска област. код NUTS: BG342	Място на изпълнение на услугата <hr/>
код NUTS:	код NUTS: BG342	код NUTS:

II.1.3) Настоящото обявление е за

Възлагане на обществена поръчка Създаване на динамична система за доставки (ДСД)

Сключване на рамково споразумение

II.1.4) Информация относно рамково споразумение (когато е приложимо)

Рамково споразумение с няколко изпълнители Рамково споразумение с един изпълнител

Брой: _____ или (когато е приложимо) максимален брой _____ на участниците в предвиденото рамково споразумение	
Срок на рамковото споразумение: Срок в години: _____ или в месеци: _____	
Прогнозна стойност на поръчките за целия срок на рамковото споразумение (когато е приложимо): Прогнозна стойност без ДДС (в цифри): _____ Валута: или от: _____ до _____ Валута:	
Честота на поръчките, които ще бъдат възложени (ако е известно): _____	
II.1.5) Кратко описание на поръчката: Предмет на поръчката е доставката на тръби и фитинги от полиетилен по две обособени позиции (ОП), както следва: -ОП 1: Доставка на тръби и фитинги от полиетилен (PE) за изграждане на разпределителни мрежи; и -ОП 2: Доставка на тръби и фитинги от полиетилен висока плътност (PE-HD) за защита на оптични кабели. Всеки участник може да подава оферта само за едната или и за двете обособени позиции. Целта е да се избере Изпълнител (доставчик), с който ще се сключи договор за доставка на необходимите изделия (материали) по ОП1 и/или ОП2 за срок от 24 (двадесет и четири) месеца. При изпълнение предмета на поръчката по настоящата процедура се допуска участието на подизпълнител(и).	
II.1.6) Код съгласно Общия терминологичен речник (CPV)	
	Осн. код Доп. код (когато е приложимо)
Осн. предмет	44162000
Доп. предмети	44167000
II.1.7) Поръчката е предмет на Споразумението за държавни поръчки (GPA) на Световната търговска организация	Да <input type="checkbox"/> Не <input checked="" type="checkbox"/>
II.1.8) Обособени позиции (за информация относно обособените позиции използвайте Приложение Б толкова пъти, колкото е броят на обособените позиции)	Да <input checked="" type="checkbox"/> Не <input type="checkbox"/>
Ако да, оферти трябва да бъдат подадени (отбележете само едно): <input type="checkbox"/> само за една обособена позиция <input checked="" type="checkbox"/> за една или повече обособени позиции <input type="checkbox"/> за всички обособени позиции	
II.1.9) Ще бъдат приемани варианти	Да <input type="checkbox"/> Не <input checked="" type="checkbox"/>
II.2) Количество или обем на поръчката	
II.2.1) Общо количество или обем (включително всички обособени позиции и опции, когато е приложимо) Всички материали (по всяка от обособените позиции) ще бъдат заявени от Възложителя на максимум 4 партии в рамките на 24 месеца. Прогнозна стойност, без ДДС (когато е приложимо) (в цифри): 349500.00 Валута: BGN или от: _____ до _____ Валута:	
II.2.2) Опции (когато е приложимо)	Да <input type="checkbox"/> Не <input checked="" type="checkbox"/>

Ако да, описание на тези опции:
Опции се предвижда да се използват: след: _____ месеца или: _____ дни от сключване на договора (ако е известно)
Брой на възможните повторения (ако има такива): _____ или: между _____ и _____
В случай на повторение прогнозен график (ако е известно): след: _____ месеца или : _____ дни от сключване на договора

II.3) Срок на договора или краен срок за изпълнение на поръчката

Срок на изпълнение в месеци: 24 или дни _____ (от сключване на договора) или начална дата _____ дд/мм/гггг крайна дата на изпълнението _____ дд/мм/гггг
--

РАЗДЕЛ III: ЮРИДИЧЕСКА, ИКОНОМИЧЕСКА, ФИНАНСОВА И ТЕХНИЧЕСКА ИНФОРМАЦИЯ

III.1) Условия, свързани с изпълнението на поръчката

III.1.1) Изискуеми депозити и гаранции:

Всеки участник представя гаранция за участие в процедурата за възлагане на обществената поръчка в размер на:

- 3320 лв. по ОП1; и
- 175 лв. по ОП2:

Гаранцията за участие се представя поотделно за всяка една обособена позиция, за която участникът подава оферта.

Гаранцията за участие в процедурата се предоставя в една от следните форми:

1. Паричен депозит по банковата сметка на „Овергаз Мрежи“ АД, а именно:

банка: Ситибанк Европа клон България,
IBAN: BG49 CITI92 5010 1001 3200
BIC: CITIBGSF

В нареждането за плащане задължително следва да бъде посочен предмета на обществената поръчка и името на обособената позиция, за която се отнася гаранцията.

2. Банкова гаранция в полза на „Овергаз Мрежи“ АД, която задължително да съдържа:

- а) наименованието на Възложителя;
- б) наименование и предмет на обществената поръчка, за която участникът подава оферта;
- в) размер на гаранцията за участие;
- г) наименование и адрес на банката-издател, както и изричното ѝ изявление, че поема неотменимо и безусловно задължение да изплати посочената в гаранцията за участие сума в срок до 3 (три) работни дни от първото постъпило писмено искане на Възложителя, с което същият декларира, че Участникът е извършил поне едно от следните действия:

- е оттеглил офертата си след изтичане на срока за представяне на офертите;

- е определен за Изпълнител, но не е изпълнил задължението си да сключи договор за обществената поръчка в 5 (пет) дневен срок от обявяване на решението за определяне на Изпълнител на обществената поръчка.

д) да дава възможност искането да бъде изпратено от Възложителя

до банката издател чрез надлежно кодиран телекс/телеграф от обслужващата Възложителя банка, потвърждаващ че оригинално искане на Възложителя е било изпратено до банката издател чрез препоръчана поща и че подписите на същото, правно обвързват Възложителя;

е) да предвижда, че искането ще се счита за отправено, ако е изпратено под формата на писмена молба за плащане, или по телекс или по телеграф на посочения на Възложителя адрес;

ж) гаранцията следва да бъде в сила от датата и часа на крайния срок за подаване на оферти до датата и часа, в който изтича валидността на офертата на участника.

Чуждестранните участници могат да представят гаранцията в EUR (евро) с равностоен размер, изчислен по официалния курс „евро за лев“, определен от Българската народна банка за деня на откриване на гаранцията.

Най-късно при подписване на Договор за изпълнение на поръчката, избраният за ИЗПЪЛНИТЕЛ участник представя гаранция за изпълнение на Договора в размер на 1,5% от стойността на договора по съответната обособена позиция .

Гаранцията за изпълнение се предоставя в една от двете горепосочени форми (внесена парична сума по посочената банкова сметка на Възложителя или банкова гаранция).

Гаранцията следва да бъде издадена от българска банка или клон на чуждестранна банка.

III.1.2) Условия и начин на финансиране и плащане и/или препратка към съответните разпоредби, които ги уреждат:

Финансирането на доставките ще бъде осигурено чрез собствени средства на Възложителя.

Условията и начинът на плащане между Изпълнителя и Възложителя са уредени в документацията за участие и договора за изпълнение на обществената поръчка.

III.1.3) Изискване за създаване на юридическо лице, когато участникът, определен за изпълнител, е обединение на физически и/или юридически лица (когато е приложимо):

III.1.4) Други особени условия (когато е приложимо)

Да Не

Ако да, опишете ги:

III.2) Условия за участие

III.2.1) Изисквания към кандидатите или участниците, включително за вписването им в професионални или търговски регистри:

Изискуеми документи и информация:

Участниците представят: Единен идентификационен код по чл. 23 от Закона за търговския регистър, БУЛСТАТ и/или друга идентифицираща информация в съответствие със законодателството на държавата, в която участникът е установен (когато Участникът

е юридическо лице или едноличен търговец); Копие от документа за самоличност – когато Участникът е физическо лице.

При участници обединения – копие от договора за обединение, а когато в договора не е посочено лицето, което представлява участниците в обединението – и документ, подписан от лицата в обединението, в който се посочва представляващият.

Когато участникът е чуждестранно физическо или юридическо лице или техни обединения, посочените документи се представят в официален превод на български език.

При подаване на офертата, при условията на чл. 47, ал. 9 от ЗОП, участникът удостоверява липсата на обстоятелствата по чл. 47, ал. 1 и ал. 5 с една декларация (Образец 0-6 от документацията за участие), подписана от лицата, които представляват участника. В декларацията се включва и информацията относно публичните регистри, в които се съдържат посочените обстоятелства, или компетентния орган, който съгласно законодателството на държавата, в която кандидатът или участникът е установен, е длъжен да предоставя информация за тези обстоятелства служебно на Възложителя.

Не може да участва в процедурата за възлагане на обществената поръчка чуждестранно физическо или юридическо лице, за което в държавата, в която то е установено, е налице някое от обстоятелствата по чл. 47, ал. 1 от ЗОП.

Когато участникът или негов подизпълнител е чуждестранно физическо или юридическо лице, или обединение на чуждестранни физически и/или чуждестранни юридически лица, то тези чуждестранни лица, са длъжни при представянето на офертата да удостоверят липсата на обстоятелства по чл. 47, ал. 1 от ЗОП с декларация (Образец 0-6 от документацията за участие), подписана от лицата, които представляват участника.

III.2.2) Икономически и финансови възможности

Изискуеми документи и информация (когато е приложимо):

Не се изискват.

III.2.3) Технически възможности

Изискуеми документи и информация (когато е приложимо):

За доказване на своите технически възможности и/или квалификация за изпълнение на поръчката всеки участник да представи:

1. Списък на доставките, които са еднакви или сходни с предмета на обществената поръчка (изпълнени през последните три години от датата на подаване на офертата), с посочване на стойностите, датите и получателите (декларация по Образец 0-7 от документацията за участие).
2. Доказателство за извършената услуга по т.1, предоставено под формата на удостоверение (минимум два броя), издадено от получателя или от компетентен орган (или чрез посочване на публичен регистър, в който е публикувана информация за доставката/услугата).
3. Документ удостоверяващ, че участникът в процедурата е производител или упълномощен представител на производител на изделията, предмет на настоящата поръчка, в уверение на което да представи документ, удостоверяващ това изискване. (респективно – декларация от участника (свободен текст) или оторизационно писмо от производителя).
4. Копие от валиден сертификат (издаден от независими лица, акредитирани по съответната серия стандарти), удостоверяващ

съответствието на производителя на изделията със стандарта за система за управление на качеството EN ISO 9001 или еквивалентен за съответната област.

5. Подробна търговска и техническа информация за идентификация на офериранияте тръби и фитинги, съдържаща данни за:

- стандарти, съгласно изискванията на които са произведени тръбите и фитингите;
- цвят на тръбите;
- време за заваряване чрез електростопяване на фитингите;
- напрежение за заваряване на предлаганите фитинги.

III.2.4) Запазени поръчки (когато е приложимо) Да Не

Поръчката е ограничена до кандидати - специализирани предприятия или кооперации на лица с увреждания

Изпълнението на поръчката е ограничено до програми за защита на заетостта на лица с увреждания

III.3) Специфични условия при обществени поръчки за услуги

III.3.1) За изпълнението на услугата се изисква определена професия Да Не
Ако да, посочете съответните нормативни разпоредби:

III.3.2) Юридическите лица трябва да посочат имената и професионалната квалификация на персонала си, отговорен за изпълнението на услугата Да Не

РАЗДЕЛ IV: ПРОЦЕДУРА**IV.1) Вид процедура**

IV.1.1) Вид процедура

Открита

Ограничена

Договаряне Има вече избрани кандидати: Да Не
Ако да, посочете имената и адресите на вече избраните кандидати в раздел VI.3) Допълнителна информация

IV.2) Критерий за оценка на офертите

IV.2.1) Критерий за оценка на офертите
(моля, отбележете приложимото)

най-ниска цена
или

икономически най-изгодна оферта при

- посочените по-долу показатели (показателите се посочват с тяхната относителна тежест или в низходящ ред на значимост, когато оценяването на относителната тежест не е възможно поради очевидни причини)
- показатели, посочени в документацията, спецификациите, в поканата за представяне на оферти или за участие в договаряне

Показатели	Тежест
IV.2.2) Ще се използва електронен търг	Да <input type="checkbox"/> Не <input checked="" type="checkbox"/>
Ако да, допълнителна информация за електронния търг (когато е приложимо)	

IV.3) Административна информация

IV.3.1) Идентификационен номер на поръчката, даден от възложителя (когато е приложимо)	
IV.3.2) Предишни публикации относно същата поръчка	Да <input type="checkbox"/> Не <input checked="" type="checkbox"/>
Ако да, посочете къде:	
<input type="checkbox"/> Предварително обявление за ОП	<input type="checkbox"/> Обявление на профила на купувача
Номер на обявлението в РОП: _____ от _____	
<input type="checkbox"/> Други предишни публикации (когато е приложимо)	
IV.3.3) Условия за получаване на документация за участие (спецификации и допълнителни документи) (с изключение на динамична система за доставки)	
Срок за получаване на документация за участие	
Дата: 04/05/2016 дд/мм/гггг	Час: 17:00
Платими документи	Да <input type="checkbox"/> Не <input checked="" type="checkbox"/>
Ако да, цена (в цифри): _____ Валута:	
Условия и начин за плащане:	
IV.3.4) Срок за получаване на оферти или заявления за участие	
Дата: 12/05/2016 дд/мм/гггг	Час: 16:00
IV.3.5) Език/ци, на който/които могат да бъдат изготвени офертите или заявленията за участие	
<input type="checkbox"/> ES <input type="checkbox"/> DA <input type="checkbox"/> ET <input type="checkbox"/> EN <input type="checkbox"/> IT <input type="checkbox"/> LT <input type="checkbox"/> MT <input type="checkbox"/> PL <input type="checkbox"/> SK <input type="checkbox"/> FI <input type="checkbox"/> CS <input type="checkbox"/> DE <input type="checkbox"/> EL <input type="checkbox"/> FR <input type="checkbox"/> LV <input type="checkbox"/> HU <input type="checkbox"/> NL <input type="checkbox"/> PT <input type="checkbox"/> SL <input type="checkbox"/> SV	
Друг: Български	
IV.3.6) Срок на валидност на офертите (открита процедура)	
До дата: _____ дд/мм/гггг	
или в месеци: 90 или дни: _____ (от крайния срок за получаване на оферти)	
IV.3.7) Условия при отваряне на офертите	
Дата: 13/05/2016 дд/мм/гггг	
Час: 14:00	
Място (когато е приложимо): София, ул. Филип Кутев №5	
Лица, които могат да присъстват при отварянето на офертите (когато е приложимо)	Да <input checked="" type="checkbox"/> Не <input type="checkbox"/>
Съгласно разпоредбите на ЗОП, отварянето на офертите е публично и на него могат да присъстват участниците в процедурата или техни упълномощени представители, както и други лица, при спазване на установения режим за достъп до сградата, в която се извършва отварянето.	
РАЗДЕЛ VI: ДРУГА ИНФОРМАЦИЯ	
VI.1) Това представлява периодично възлагане на поръчка (когато е приложимо)	
Да <input type="checkbox"/> Не <input checked="" type="checkbox"/>	
Ако да, прогнозен график за публикуването на следващи обявления:	
VI.2) Поръчката е свързана с проект и/или програма, финансирани от фондове на ЕС	
Да <input type="checkbox"/> Не <input checked="" type="checkbox"/>	
Ако да, посочете проекта/програмата:	

VI.3) Допълнителна информация (когато е приложимо)

VI.4) Процедури по обжалване**VI.4.1) Орган, който отговаря за процедурите по обжалване**

Официално наименование

Комисия за защита на конкуренцията

Адрес

бул. Витоша № 18

Град София	Пощенски код 1000	Държава Република България
	Телефон 02 9884070	
Електронна поща срсadmin@срс.bg	Факс 02 9807315	
Интернет адрес (URL): http://www.cpc.bg		

Орган, който отговаря за процедурата по медиация (когато е приложимо)

Официално наименование

Адрес

Град	Пощенски код	Държава
	Телефон	
Електронна поща	Факс	
Интернет адрес (URL):		

VI.4.2) Подаване на жалби (моля, попълнете раздел VI.4.2 или при необходимост раздел VI.4.3)

Уточнете информацията относно крайния срок (крайните срокове) за подаване на жалби:
Жалби се подават съгласно чл.120 и сл. от ЗОП.

VI.4.3) Служба, от която може да бъде получена информация относно подаването на жалби

Официално наименование

Адрес

Град	Пощенски код	Държава
	Телефон	

Електронна поща	Факс
Интернет адрес (URL):	
VI.5) Дата на изпращане на настоящото обявление Дата: 14/04/2016 дд/мм/гггг	

ПРИЛОЖЕНИЕ А**ДОПЪЛНИТЕЛНИ АДРЕСИ И ЛИЦА ЗА КОНТАКТ**

I) Адреси и лица за контакт, от които може да се получи допълнителна информация		
Официално наименование		
Адрес		
Град	Пощенски код	Държава
За контакти	Телефон	
Лице за контакти		
Електронна поща	Факс	
Интернет адрес (URL):		
II) Адреси и лица за контакт, от които може да се получат документация за участие (спецификации и допълнителни документи) (включително документи за динамична система за доставки)		
Официално наименование		
Адрес		
Град	Пощенски код	Държава
За контакти	Телефон	
Лице за контакти		
Електронна поща	Факс	
Интернет адрес (URL):		
III) Адреси и лица за контакт, на които трябва да бъдат изпратени офертите или заявленията за участие		
Официално наименование		
Адрес		
Град	Пощенски код	Държава
За контакти	Телефон	
Лице за контакти		

Електронна поща	Факс
Интернет адрес (URL):	

ПРИЛОЖЕНИЕ Б**ИНФОРМАЦИЯ ОТНОСНО ОБОСОБЕНИ ПОЗИЦИИ**

Обособена позиция: 1 Наименование: Доставка на тръби и фитинги от полиетилен (PE) за изграждане на разпределителни мрежи

1) Кратко описание

За изграждане на газоразпределителните мрежи (ГРМ), както и за полагане на съответната технологична съобщителна кабелна мрежа (ТСКМ), на Овергаз Мрежи АД са необходими тръби и фитинги от полиетилен (вкл. и за попълване на аварийния му резерв), подробно представени в Заданието за изпълнение на поръчката и Техническите спецификации към него – съответно Приложение 1 и Приложение 2 от документацията за участие.

2) Код съгласно Общия терминологичен речник (CPV)

	Осн. код	Доп. код (когато е приложимо)
Осн. предмет	44162000	
Доп. предмети	44167000	

3) Количество или обем

Всички материали по обособената позиция ще бъдат заявени от Възложителя на максимум 4 партии в рамките на 24 месеца.

Доставката на всяка конкретна партида следва да бъде извършена от Изпълнителя в срок до 30 календарни дни след получаване на писмена заявка от Възложителя.

Прогнозна стойност, без ДДС (ако е известна)

(в цифри): 332000.00 Валута: BGN

или от: _____ до _____ Валута:

4) Информация за начална дата / краен срок за изпълнение (когато е приложимо)

Срок на изпълнение в месеци: 24 или дни _____ (от сключване на договора)

или

начала дата _____ дд/мм/гггг

крайна дата _____ дд/мм/гггг

5) Допълнителна информация

Тръбите и фитингите от PE следва да са произведени съгласно изискванията на следните стандарти:

-БДС EN 1555-1:2010/NA:2014 Пластмасови тръбопроводни системи за газоснабдяване. Полиетилен (PE). Част 1: Общи положения.

Национално приложение (NA) и БДС EN 1555-2:2010/NA:2014

Пластмасови тръбопроводни системи за газоснабдяване. Полиетилен (PE). Част 2: Тръби. Национално приложение (NA) или еквивалентен.

-БДС EN 1555-3:2010+A1:2012 Пластмасови тръбопроводни системи за газоснабдяване. Полиетилен (PE). Част 3: Свързващи части) или еквивалентен.

-БДС EN 1555-4:2011 Пластмасови тръбопроводни системи за газоснабдяване. Полиетилен (PE). Част 4: Вентили) или еквивалентен.

Всяка доставка на тръби и фитинги от полиетилен следва да е

придружена от следните документи:

1. Удостоверение (сертификат) от производителя/доставчика за качеството на суровината, от която са произведени тръбите и фитингите от полиетилен, съгласно БДС EN 12007-2:2012 Газова инфраструктура. Тръбопроводи за максимално работно налягане до 16 bar включително. Част 2: Специфични функционални изисквания за полиетилен (MOP до 10 bar включително) или еквивалентен.
 2. Копие от валиден сертификат (издаден от независими лица, акредитирани по съответната серия стандарти) за внедрена от производителя на изделията (тръби и фитинги от PE) система за управление на качеството съгласно EN ISO 9001, или еквивалентен за съответната област.
 3. Документ от контрол 3.1 вид 3.1 (Inspection Certificate 3.1), съгласно БДС EN 10204:2005 Метални продукти. Видове документи от контрол, или еквивалентен.
 4. Декларация за съответствие от производителя или доставчика съгласно БДС EN ISO/IEC 17050-1:2010 Оценяване на съответствието. Декларация за съответствие от доставчика. Част 1: Общи изисквания (ISO/IEC 17050-1:2004, коригирана версия 2007-06-15), или еквивалентен.
 5. Инструкция от производителя за транспорт и съхранение на тръбите и фитингите от PE.
 6. Специфични изисквания за инсталиране на изделията (ако има такива).
 7. Инструкции за експлоатация на изделията.
- Забележка: Всички документи, представени на чужд език, да бъдат с превод и на български език.

(Използвайте това Приложение толкова пъти, колкото е броят на обособените позиции)

ПРИЛОЖЕНИЕ Б

ИНФОРМАЦИЯ ОТНОСНО ОБОСОБЕНИ ПОЗИЦИИ

Обособена позиция: 2 Наименование: Доставка на тръби и фитинги от полиетилен висока плътност (PE-HD) за защита на оптични кабели

1) Кратко описание

За изграждане на газоразпределителните мрежи (ГРМ), както и за полагане на съответната технологична съобщителна кабелна мрежа (ТСКМ), на Овергаз Мрежи АД са необходими тръби и фитинги от полиетилен (вкл. и за попълване на аварийния му резерв), подробно представени в Заданието за изпълнение на поръчката и Техническите спецификации към него - съответно Приложение 1 и Приложение 2 от документацията за участие.

2) Код съгласно Общия терминологичен речник (CPV)

	Осн. код	Доп. код (когато е приложимо)
Осн. предмет	44162000	
Доп. предмети	44167000	

3) Количество или обем

Всички материали по обособената позиция ще бъдат заявени от Възложителя на максимум 4 партии в рамките на 24 месеца.

Доставката на всяка конкретна партида следва да бъде извършена от Изпълнителя в срок до 30 календарни дни след получаване на писмена заявка от Възложителя.

Прогнозна стойност, без ДДС (ако е известна)

(в цифри): 17500.00 Валута: BGN или от: _____ до _____ Валута:
4) Информация за начална дата / краен срок за изпълнение (когато е приложимо) Срок на изпълнение в месеци: 24 или дни _____ (от сключване на договора) или начала дата _____ дд/мм/гггг крайна дата _____ дд/мм/гггг
5) Допълнителна информация Тръбите и фитингите от PE-HD следва да са произведени съгласно изискванията на следните стандарти: - БДС EN 61386-1:2008 Тръбни системи за полагане на кабели и проводници. Част 1: Общи изисквания (IEC 61386-1:2008) или еквивалентен; - БДС EN 61386-24:2010 Тръбни системи за полагане на кабели и проводници. Част 24: Специфични изисквания. Тръбни системи под земята (IEC 61386-24:2004) или еквивалентен. Изходният материал за производството на тръбите и фитингите трябва да бъде полиетилен с висока плътност (PE-HD), потвърден със сертификат от производителя (издаден от акредитирани лица), удостоверяващ съответствието на материала съгласно изискванията на БДС EN 12007-2:2012 Газова инфраструктура. Тръбопроводи за максимално работно налягане до 16 bar включително. Част 2: Специфични функционални изисквания за полиетилен (MOP до 10 bar включително) или еквивалентен. Забележка: Не се допуска използване на рециклиран материал! Всяка доставка на тръби и фитинги от PE-HD следва да е придружена от следните документи: 1. Удостоверение (сертификат) от производителя/доставчика за качеството на суровината, от която са произведени тръбите и фитингите, съгласно БДС EN 61386-1:2008 (или 2010) Тръбни системи за полагане на кабели и проводници. Част 1: Общи изисквания (IEC 61386-1:2008), или еквивалентен. 2. Копие от валиден сертификат (издаден от независими лица, акредитирани по съответната серия стандарти) за внедрена от производителя на изделията (тръби и фитинги от PE-HD) система за управление на качеството съгласно EN ISO 9001, или еквивалентен за съответната област. 3. Документ от контрол 3.1 вид 3.1 (Inspection Certificate 3.1), съгласно БДС EN 10204:2005 Метални продукти. Видове документи от контрол, или еквивалентен. 4. Декларация за съответствие от производителя или доставчика съгласно БДС EN ISO/IEC 17050-1:2010 Оценяване на съответствието. Декларация за съответствие от доставчика. Част 1: Общи изисквания (ISO/IEC 17050-1:2004, коригирана версия 2007-06-15), или еквивалентен. 5. Инструкция от производителя за транспорт и съхранение на тръбите и фитингите от PE-HD. 6. Специфични изисквания за инсталирането на изделията (ако има такива). 7. Инструкции за експлоатация на изделията. Забележка: Всички документи, представени на чужд език, да бъдат с превод и на български език.

(Използвайте това Приложение толкова пъти, колкото е броят на обособените позиции)

III. УСЛОВИЯ ЗА ПРОВЕЖДАНЕ И УЧАСТИЕ В ПРОЦЕДУРАТА

Обща информация за поръчката

- 1.** Възложител по настоящата открита процедура по чл. 103, ал. 1 ЗОП на основание чл.7, т.6 във връзка с чл.7а и чл. 8, ал. 1 от ЗОП е „Овергаз Мрежи“ АД, наричано в настоящата документация за участие „Възложител“.
- 2.** Обект на обществената поръчка са доставки на тръби и фитинги от полиетилен по две обособени позиции, както следва:
 - 2.1. Обособена позиция 1:** Доставка на тръби и фитинги от полиетилен (PE) за изграждане на газоразпределителни мрежи.
 - 2.2. Обособена позиция 2:** Доставка на тръби и фитинги от полиетилен висока плътност (PE-HD) за защита на оптични кабели.
- 3.** Изпълнителят на обществената поръчка ще бъде определен от Възложителя въз основа на оценка на офертите по критерия „най-ниска цена“.
- 4.** При изпълнение предмета на поръчката по настоящата процедура се допуска участието на подизпълнители.

Провеждане и участие в процедурата - основни положения

- 5.** Участници в процедурата могат да бъдат български или чуждестранни физически или юридически лица, или еднолични търговци, или обединения между тях, които в определения в Обявлението за обществена поръчка срок представят оферта, съответстваща на изискванията на ЗОП и на обявените от Възложителя условия за участие.
- 6.** Офертата за участие се изготвя на български език и се подписва при спазване на законовите изисквания и на условията и изискванията на документацията за участие. Същата се представя в срока и на адреса, посочени в Обявлението за обществената поръчка по реда, описан в настоящата документация.
- 7.** До изтичането на срока за подаване на офертите всеки участник в процедурата може да промени, допълни или да оттегли офертата си.
- 8.** Всеки участник има право да представи само една оферта за участие като офертата се отнася **за една или повече обособени позиции**. Разходите, свързани с изготвянето и подаването на офертата са за сметка на участника.
- 9.** Участниците се представляват от законния представител или от лица, изрично упълномощени от последния за участие в процедурата.
- 10.** Лице, което участва в обединение или е дало съгласие и участва като подизпълнител в офертата на друг участник, не може да представя самостоятелна оферта.
- 11.** Свързани лица или свързани предприятия по смисъла на ЗОП не може да бъдат самостоятелни участници в една и съща процедура.
- 12. Възложителят отстранява от участие** в процедурата участник, за който е налице някое от следните обстоятелства (съобразно изискванията на чл. 47, ал.1 от ЗОП):
 - 12.1. осъден е, с влязла в сила присъда, освен ако е реабилитиран, за:
 - а) престъпление против финансовата, данъчната или осигурителната система,

включително изпиране на пари, по чл. 253-260 от *Наказателния кодекс*;

б) подкуп по чл. 301 - 307 от *Наказателния кодекс*;

в) участие в организирана престъпна група по чл. 321 и 321а от *Наказателния кодекс*;

г) престъпление против собствеността по чл. 194 - 217 от *Наказателния кодекс*;

д) престъпление против стопанството по чл. 219 - 252 от *Наказателния кодекс*;

12.2. обявен е в несъстоятелност;

12.3. намира се в производство по ликвидация или в подобна процедура съгласно националните закони и подзаконовни актове.

12.4. има задължения по смисъла на чл. 162, ал. 2, т. 1 от *Данъчно-осигурителния процесуален кодекс* към държавата и към община, установени с влязъл в сила акт на компетентен орган, освен ако е допуснато разсрочване или отсрочване на задълженията, или има задължения за данъци или вноски за социалното осигуряване, съгласно законодателството на държавата, в която участникът е установен.

13. Изискванията на т. 12.1 се прилагат, както следва:

- при събирателно дружество - за лицата по чл. 84, ал. 1 и чл. 89, ал. 1 от *Търговския закон*;

- при командитно дружество - за лицата по чл. 105 от *Търговския закон*, без ограничено отговорните съдружници;

- при дружество с ограничена отговорност - за лицата по чл. 141, ал. 2 от *Търговския закон*, а при еднолично дружество с ограничена отговорност - за лицата по чл. 147, ал. 1 от *Търговския закон*;

- при акционерно дружество - за овластените лица по чл. 235, ал. 2 от *Търговския закон*, а при липса на овластяване - за лицата по чл. 235, ал. 1 от *Търговския закон*;

- при командитно дружество с акции - за лицата по чл. 244, ал. 4 от *Търговския закон*;

- при едноличен търговец - за физическото лице - търговец;

- във всички останали случаи, включително за чуждестранните лица - за лицата, които представляват участника;

- в изброените по-горе случаи и за прокуристите, когато има такива;

- когато чуждестранно лице има повече от един прокурист, изискването се отнася само за прокуриста, в чиято представителна власт е включена територията на Република България.

14. Не могат да участват в процедура за възлагане на обществена поръчка (при условията на чл. 47, ал.5 от ЗОП) участници:

а) при които лицата по ал. 4 на чл. 47 от ЗОП са свързани лица с Възложителя или със служителите на ръководна длъжност в неговата организация;

б) които са сключили договор с лице по чл. 21 или 22 от *Закона за предотвратяване и установяване на конфликт на интереси*.

15. Когато участникът предвижда участието на подизпълнители, изискванията на т. 12, т. 13 и т. 14. от настоящия раздел се прилагат и за подизпълнителите.

16. Отстранява се от участие в процедурата участник, за който е налице някое от следните обстоятелства:

а) не отговаря на обявените в закона и/или в документацията за участие условия и изисквания или е представил оферта, която не отговаря на закона и/или на предварително обявените в настоящата документация условия на Възложителя;

б) декларирал е съгласие да участва в тази поръчка като подизпълнител на друг участник.

17. При подаване на офертата, при условията на чл. 47, ал. 9 от ЗОП, участникът удостоверява липсата на обстоятелствата по чл. 47, ал. 1 и ал. 5 и посочените в обявлението обстоятелства по чл. 47, ал. 2, т. 1-5 с една декларация (*Образец О-6* от настоящата документация), подписана от лицата, които представляват участника. В декларацията се включва и информацията относно публичните регистри, в които се

съдържат посочените обстоятелства, или компетентния орган, който съгласно законодателството на държавата, в която кандидатът или участникът е установен, е длъжен да предоставя информация за тези обстоятелства служебно на Възложителя.

18. Не може да участва в процедурата за възлагане на обществена поръчка чуждестранно физическо или юридическо лице, за което в държавата, в която то е установено, е налице някое от обстоятелствата по чл. 47, ал. 1 или някое от посочените в обявлението обстоятелства по чл. 47, ал. 2 от ЗОП.

19. Когато участникът или негов подизпълнител е чуждестранно физическо или юридическо лице, или обединение на чуждестранни физически и/или чуждестранни юридически лица, то тези чуждестранни лица са длъжни при представянето на офертата да удостоверят липсата на обстоятелства по чл. 47, ал. 1 от ЗОП или някое от посочените в обявлението обстоятелства по чл. 47, ал. 2 с декларация (*Образец О-6*), подписана от лицата, които представляват участника.

20. В процеса на провеждане на процедурата участниците са длъжни да уведомяват Възложителя за всички настъпили промени в обстоятелствата по чл. 47, ал. 1 и ал. 5, както и в посочените в обявлението обстоятелства по чл. 47, ал. 2, т. 1-5 от ЗОП в 7-дневен срок от настъпването им.

21. При подписване на договора за обществена поръчка участникът, определен за изпълнител, е длъжен (при условията на чл. 47, ал. 10 от ЗОП) да представи документи от съответните компетентни органи за удостоверяване липсата на обстоятелствата по чл. 47, ал. 1, т.1-4, и на посочените в обявлението обстоятелства по чл. 47, ал. 2, т.т. 1, 2, 4 и 5, освен когато законодателството на държавата, в която е установен, предвижда включването на някое от тези обстоятелства в публичен безплатен регистър или предоставянето им безплатно на Възложителя.

22. Когато участникът в процедурата е чуждестранно физическо или юридическо лице, или обединение от чуждестранни лица, офертата се подава на български език като:
- документите за участие в процедурата, в т.ч. и декларацията по чл. 47, ал. 9 от ЗОП, се подписват от участника във вариант на български език или се представят в официален превод на български език, когато са подписани от участника във вариант на чужд език;
- документите по чл. 56, ал.1, т. 5 от ЗОП, които са на чужд език, се представят и в превод на български език.

23. Когато за някой от посочените документи в тази документация или в Обявлението за обществена поръчка е определено, че може да се представи чрез „заверено копие“, за такъв документ се счита този, при който копието на документа, е заверено от нотариус или друг официален орган в съответната държава, в която участникът е установен, който орган, има правомощията по закон да удостоверява верността на преписи от документи.

24. Когато за някой от посочените в документацията за участие официални документи е определено, че може да се представи в „заверено копие от участника“, за такъв документ се счита този, при който върху копието на документа участникът или упълномощено от него лице (в случаите на участник - физическо лице) или представляващият участника или упълномощено от него лице в (случаите на участник - юридическо лице) постави собственоръчен подпис със син цвят под израза: „Вярно с оригинала“.

25. Всички комуникации между Възложителя и участниците, както и други заинтересовани лица по тази процедура, са в писмен вид. Обменът на информация между тях може да се извършва по един от следните начини:

а) лично - срещу подпис;

б) по пощата - чрез препоръчано писмо с обратна разписка, изпратено на обявения от насрещната страна адрес;

в) чрез куриерска служба, изпратена на обявения от отсрещната страна адрес;

г) по факс, изпратен на обявения от отсрещната страна факс номер;

д) по електронна поща, като за получено се счита писмото, за което има данни, че е постъпило в системата на получателя, независимо дали последният го е прочел;

е) чрез комбинация от тези средства.

26. Писмата и уведомленията следва да бъдат адресирани до посоченото за тази цел лице за контакти в Обявлението за откриване на процедурата.

27. Възложителят изготвя и изпраща своята кореспонденция (писма, уведомления, отговори, допълнителна информация и др.) на български език. Когато документацията се предлага освен на български език и в превод на друг език, кореспонденцията може да се изпраща и в превод на този език. При противоречие на текста на българския език и превода на чуждия език, **предимство имат записите на български език.**

28. За получено уведомление по време на процедурата се счита това, което е достигнало до адресата на посочения от последния адрес. Когато адресатът е сменил своя адрес и не е информирал своевременно за това ответната страна, или адресатът не желае да приеме уведомлението, за получено се счита това уведомление, което е достигнало до адреса, известен на изпращача. Когато уведомлението е изпратено по електронен път, за получено се счита уведомлението, което е постъпило в системата на получателя, независимо дали последният го е прочел.

29. Обменът и съхраняването на информация в хода на провеждане на процедурата за възлагане на обществената поръчка се извършват по начин, който гарантира целостта, достоверността и поверителността на информацията.

30. Документацията за участие в процедурата се публикува от Възложителя в профила на купувача на адрес: www.overgas.bg, от където може да бъде изтеглена **безплатно.**

31 Възложителят предоставя документацията за участие и на хартиен носител на всяко лице, поискало това, вкл. като му я изпраща за негова сметка. В този случай получателят на документацията заплаща на Възложителя действителните разходи за отпечатване и размножаване на документацията, възлизащи на 6 (шест) лева с ДДС.

32. Лицата може да поискат писмено от Възложителя разяснения по документацията за участие до 10 (десет) дни, а при поръчки по чл. 14, ал. 3 от ЗОП - до 7 (седем) дни преди изтичането на срока за получаване на офертите.

33. Възложителят публикува разясненията по т. 32 в профила на купувача в 4-дневен срок от получаване на искането. Ако лицата са посочили електронен адрес, разясненията се изпращат и на него в деня на публикуването им в профила на купувача. В разясненията не се посочва информация за лицата, които са ги поискали.

34. Когато от публикуването на разясненията от Възложителя до крайния срок за получаването на оферти остават по-малко от 6 (шест) дни, а в случаите по чл. 14, ал. 3 от ЗОП – по-малко от 3 (три) дни, Възложителят е длъжен да удължи срока за получаване на оферти с „решение за промяна“. В този случай Възложителят публикува решението за промяна в профила на купувача в деня на изпращането му за публикуване в *Регистъра на обществените поръчки*. От деня на публикуването в профила на купувача до крайния срок за подаване на оферти не може да има по-малко 6 (шест) дни, а в случаите по чл. 14, ал. 3 от ЗОП – по-малко от 3 (три) дни.

35. За провеждане на процедурата Възложителят назначава комисия с писмена заповед. Комисията се назначава след изтичане на срока за приемане на офертите.

- 36.** Срокът за приключване на работата на комисията се определя от Възложителя в заповедта и може да бъде променян само със заповед на Възложителя. Срокът следва да бъде съобразен със спецификата на обществената поръчка и не може да бъде по-дълъг от срока на валидност на офертите.
- 37.** Членовете на комисията и консултантите към нея са длъжни да пазят в пълна тайна обстоятелствата и фактите, които са узнали, във връзка със своята работа в комисията.
- 38.** Когато по обективни причини член на комисията не може да изпълнява задълженията си и не може да бъде заместен от резервен член, Възложителят издава заповед за определяне на нов член.
- 39.** Комисията, назначена от Възложителя, започва работа след получаване на списъка с участниците и представените оферти.
- 40.** Членовете на комисията и консултантите подписват и представят на Възложителя декларация, в която декларират, че:
- а) нямат материален интерес от възлагането на обществената поръчка на определен участник;
 - б) не са „свързани лица“ с участник в процедурата или с посочените от него подизпълнители, или с членове на техните управителни или контролни органи;
 - в) нямат частен интерес по смисъла на *Закона за предотвратяване и установяване на конфликт на интереси* от възлагането на обществената поръчка;
 - г) се задължават да пазят в тайна обстоятелствата, които са узнали, във връзка със своята работа в комисията;
 - д) не са участвали като външни експерти в изготвянето на техническите спецификации в методиката за оценка на офертата.
- 41.** Участниците или техни упълномощени представители могат да присъстват при отваряне на офертите.

Представяне на оферти

- 42.** Срокът и мястото за представяне на офертите са определени от Възложителя в Обявлението за обществена поръчка.
- 43.** Всеки участник подготвя и представя само една оферта, която трябва да съответства напълно на изискванията и указанията от настоящата документация за участие и чл. 56 от ЗОП.
- 44.** При подаване на офертата участникът може да посочи коя част от нея има конфиденциален характер и да изисква от Възложителя да не я разкрива. Възложителят няма право да разкрива информация, предоставена му от участниците и посочена от тях като конфиденциална по отношение на технически или търговски тайни, с изключение на следните случаи:
- а) при изпълнение на задължението от Възложителя да изпрати информация за сключения договор до Агенцията по обществени поръчки за вписване в *Регистъра за обществени поръчки*;
 - б) когато при писмено искане от участник, Възложителят изпълни законното си задължение да му осигури достъп до протокола или предостави копие от протокола. В този случай Възложителят ще положи грижа и може да откаже достъп до информация, съдържаща се в протокола, когато предоставянето ѝ противоречи на нормативен акт или предотвратява, ограничава или нарушава конкуренцията.
- 45.** Когато предметът на поръчката включва няколко обособени позиции и в Обявлението е посочено, че оферти могат да се подават за една или повече обособени

позиции, то участниците имат право да представят оферта, която се отнася за произволно избрани от тях обособени позиции - една, няколко или всички обособени позиции.

46. Представените оферти трябва да бъдат със срок на валидност не по-малък от **90 (деветдесет) календарни дни** от датата, определена за краен срок за получаване на офертите. Срокът на валидност на офертите е времето, през което участниците са обвързани с условията на представените от тях оферти. По всяко време след подаване на офертите участникът има право с писмено съобщение да удължи срока на подадената от него оферта.

47. Не се допуска участник да участва в офертата на друг участник за същата поръчка под каквато и да е форма, включително участниците да сключват споразумения помежду си във връзка с поръчката, както и да си възлагат работи като подизпълнители един на друг за целите на изпълнението на тази поръчка.

48. Офертата трябва да се представи в **запечатан непрозрачен плик** от участника или от упълномощен от него представител лично, или чрез пощенска услуга, с възможност за удостоверяване на датата на получаване (по пощата с препоръчано писмо с обратна разписка или чрез куриерска служба). Ако участникът изпраща офертата чрез препоръчана поща или куриерска служба, той следва да я изпрати така, че да обезпечи нейното пристигане на посочения от Възложителя адрес, преди изтичане на срока за подаване на офертите. Рискът от забава или загубване на офертата е за участника.

49. При приемане на оферта върху плика се отбелязват поредният номер, датата и часът на получаването и посочените данни се записват във входящ регистър, за което на преносителя се издава документ.

50. Възложителят не приема за участие в процедурата и връща незабавно на участниците оферти, които са представени след изтичане на крайния срок за получаване (посочен в Обявлението), или са в незапечатан, прозрачен, или с нарушена цялост плик.

51. Ако в рамките на срока, определен за това, няма постъпили оферти по процедурата или е получена само една оферта, Възложителят може да удължи този срок с не повече от 30 (тридесет) дни или да прекрати процедурата с мотивирано решение.

С публикуването на решение за промяна в Регистъра на обществените поръчки се смята, че всички заинтересовани лица са уведомени.

Разглеждане, оценка и класиране на офертите

52. След изтичане на срока за приемането на оферти Възложителят назначава комисия за провеждане на процедура като определя нейния състав и резервни членове.

53. Комисията за оценка на офертите се състои най-малко от трима членове, един от които задължително е правоспособен юрист, а останалите са лица, притежаващи необходимата професионална компетентност, свързана с предмета и сложността на поръчката.

54. Решенията на комисията се вземат с мнозинство от нейните членове. Когато член на комисията е против взетото решение, той подписва протокола с особено мнение и писмено излага мотивите си.

55. Комисията оценява офертите на участниците въз основа на критерия „най-ниска цена“. На оценка подлежат оферти, които:

- а) отговарят на предварително обявените от Възложителя условия; и
- б) са подадени от участници, за които не са налице обстоятелствата по чл. 47, ал. 1 и ал. 5, и посочените в Обявлението обстоятелства по чл. 47, ал. 2 от ЗОП (ако Възложителят е определил такива) и които отговарят на критериите за подбор, определени от Възложителя.

56. Комисията оценява офертите и класира участниците по степента на съответствие на техните оферти с предварително обявените условия в документацията за участие. Възложителят обявява класирането и определя за изпълнител на обществената поръчка участника, класиран на първо място.

57. Когато поръчката се възлага по критерия „най-ниска цена“ и тази цена се предлага в две или повече оферти, Комисията провежда публично жребий за определяне на Изпълнител между класираните на първо място оферти.

58. Комисията съставя протокол за разглеждането, оценяването и класирането на офертите, който се подписва от всички членове на комисията и се предава на Възложителя заедно с цялата документация, свързана с провеждане на процедурата. Комисията приключва работата си с приемане на протокола от Възложителя.

59. Процедурата за възлагане на обществена поръчка завършва с **решение за:**

- а) определяне на изпълнител по договор за обществена поръчка; или
- б) прекратяване на процедурата.

60. Възложителят **прекратява процедурата** за възлагане на обществена поръчка с мотивирано решение, когато:

- а) не е подадена нито една оферта или не е допуснат нито един участник;
 - б) всички оферти не отговарят на предварително обявените от Възложителя условия;
 - в) всички оферти, които отговарят на предварително обявените от Възложителя условия, надвишават финансовия ресурс, който той може да осигури;
 - г) първият и вторият класирани участници откажат да сключат договор;
 - д) отпадне необходимостта от провеждане на процедурата в резултат на съществена промяна в обстоятелствата, както и при невъзможност да се осигури финансиране за изпълнението на поръчката по причини, които Възложителят не е могъл да предвиди;
 - е) са установени нарушения при откриването и провеждането ѝ, които не могат да бъдат отстранени, без това да промени условията, при които е обявена процедурата;
 - ж) поради наличие на някое от основанията по чл. 42, ал. 1 от ЗОП не се сключва договор за обществена поръчка.
- з) срокът на всички подадени оферти изтече.

61. Възложителят **може да прекрати процедурата** за възлагане на обществена поръчка с мотивирано решение, когато:

- а) е подадена само една оферта за участие;
- б) има само един кандидат или участник, който отговаря на изискванията или само една оферта отговаря на предварително обявените условия от Възложителя;
- в) участникът, класиран на първо място: откаже да сключи договор; или не изпълни някое от изискванията на чл. 42, ал. 1 от ЗОП; или не отговаря на изискванията на чл. 47, ал. 1 и 5 или на изискванията на чл. 47, ал. 2, когато са посочени в обявлението.

62. В случай на прекратяване на процедурата за възлагане на обществена поръчка, Възложителят в 3-дневен срок от вземане на решението, уведомява участниците за това, като им изпраща решението, което публикува и на профила на купувача, и изпраща копие от него на изпълнителния директор на *Агенцията по обществени поръчки*.

Определяне на изпълнител на обществената поръчка

63. Възложителят, в срок от 5 (пет) работни дни след приключване на работата на комисията издава мотивирано решение, с което обявява класирането на участниците и участника, определен за Изпълнител на обществената поръчка. В решението Възложителят посочва и отстранените от участие в процедурата участници и оферти, и мотивите за отстраняването им. Възложителят изпраща решението на участниците в тридневен срок от издаването му като едновременно го публикува и на профила на купувача заедно с протокола на комисията по т. 58.

64. Възложителят сключва договор за обществена поръчка с участника, класиран от комисията на първо място и определен за Изпълнител.

65. Възложителят може с решение да определи за Изпълнител и да сключи договор с втория класиран участник в случаите, когато участникът, класиран на първо място:

- а) откаже да сключи договор;
- б) не изпълни някое от изискванията на чл. 42, ал. 1 от ЗОП;
- в) не отговаря на изискванията на чл. 47, ал. 1 и 5 или на посочените в обявлението изисквания на чл. 47, ал. 2.

Сключване на договор за обществената поръчка

66. Възложителят сключва договора за изпълнение на поръчката в едномесечен срок след влизане в сила на решението за определяне на Изпълнител, но не преди изтичане на 14-дневен срок от уведомяването на заинтересованите участници за решението за определяне на Изпълнител.

67. Договорът за обществена поръчка се сключва в съответствие с проекта на договор, представен в документацията за участие и допълнен с всички предложения от офертата на участника, въз основа на които е определен за Изпълнител.

68. При подписване на договора за обществена поръчка участникът, определен за Изпълнител, е длъжен (при условията на чл. 47, ал. 10 от ЗОП) да представи документи от съответните компетентни органи за удостоверяване липсата на обстоятелствата по чл. 47, ал. 1, т.1-4 и на посочените в обявлението по ал. 2, т.т. 1, 2, 4 и 5 от ЗОП, освен когато законодателството на държавата, в която е установен, предвижда включването на някое от тези обстоятелства в публичен безплатен регистър или предоставянето им безплатно на Възложителя.

Когато участникът, определен за Изпълнител, е чуждестранно юридическо лице или обединение на чуждестранни физически и/или чуждестранни юридически лица, същият удостоверява обстоятелствата по т. 68 чрез документи, издадени от компетентен орган, или извлечение от съдебен регистър, или еквивалентен документ на съдебен или административен орган от държавата, в която е установен. В случай че в съответната чужда държава не се издават горепосочените документи, или когато те не включват всички горепосочени обстоятелства, които трябва да се удостоверят, участникът представя *клетвена декларация*, ако такава декларация има правно значение според закона на държавата, в която е установен. Когато клетвената декларация няма правно значение според съответния национален закон, участникът представя официално заявление, направено пред съдебен или административен орган, нотариус или компетентен професионален или търговски орган в държавата, в която той е установен.

69. Документите по т.68 се представят в оригинал или нотариално заверено копие и следва да бъдат издадени не по-рано от 6 (шест) месеца преди датата на представянето им.

70. При подписване на договора за обществена поръчка участникът, определен за

Изпълнител, е длъжен да представи също и гаранцията за изпълнение на поръчката в съответствие с условията в Обявлението за обществена поръчка и документацията за участие.

71. В случай че участникът, определен за Изпълнител, не представи изискуемите в настоящата документация за участие документи, или Изпълнителят откаже да сключи договора за изпълнение на поръчката, Възложителят може с решение да определи за Изпълнител и да сключи договор с участника, класиран на второ място. Възложителят поканва последния писмено за сключването на договор за обществена поръчка в тридневен срок от установяване на обстоятелствата по предходното изречение.

72. Ако вторият класиран участник не представи необходимите документи или откаже да подпише договора, Възложителят прекратява процедурата.

Изисквани гаранции

73. Участникът представя **гаранция за участие** в процедурата за възлагане на обществената поръчка за обособената(ите) позиция(ии), за която(ито) е изготвил оферта, а определеният за Изпълнител представя **гаранция за изпълнение** при подписването на договора за изпълнение на поръчката за съответната обособена позиция.

74. Гаранциите по т. 73 се представят поотделно за всяка конкретна обособена позиция, за която участникът подава оферта, в една от следните форми:

- а) депозит на парична сума;
- б) банкова гаранция.

75. Участникът избира сам формата на гаранцията за участие, съответно за изпълнение.

76. Възложителят има право до решаване на спора, да задържи гаранцията за участие на участник в процедурата за възлагане на обществена поръчка, който обжалва решението на Възложителя за определяне на Изпълнител.

77. Възложителят има право да усвои гаранцията за участие независимо от нейната форма, когато кандидат или участник:

- а) оттегли офертата си след изтичането на срока за получаване на офертите;
- б) е определен за изпълнител, но не изпълни задължението си да сключи договор за обществената поръчка.

78. Гаранциите за участие се освобождават от Възложителя, както следва:

- а) на отстранените участници - в срок до 5 (пет) работни дни след изтичането на срока за обжалване на решението на Възложителя за определяне на Изпълнител;
- б) на класираните на първо и второ място участници - след сключване на договора за обществена поръчка;
- в) на останалите класирани участници - в срок до 5 (пет) работни дни след изтичане на срока за обжалване на решението на Възложителя за определяне на Изпълнител;
- г) при прекратяване на процедурата гаранциите на всички участници се освобождават в срок до 5 (пет) работни дни след изтичане на срока за обжалване на решението за прекратяване.

Възложителят освобождава гаранциите за участие, без да дължи лихви за периода, през който средствата законно са престояли при него.

79. Условията и сроковете за задържане или освобождаване на гаранцията за изпълнение се уреждат в договора за възлагане на обществена поръчка.

80. Условията и размерът на гаранцията за участие и гаранцията за изпълнение са

определени в *Обявлението за обществената поръчка* и в *Раздел IV. УКАЗАНИЯ ЗА ПОДГОТОВКА НА ОФЕРТАТА* от настоящата документация.

81. Когато размерът на гаранцията е определен в лева, чуждестранните участници могат да представят същата в **евро** по официалния курс на лева спрямо еврото, определен от *Българската народна банка* в деня на откриване на гаранцията.

82. В случай на представяне на гаранция за изпълнение под формата на „банкова гаранция“, същата следва да бъде издадена или потвърдена с ангажимент от търговска банка или клон на чуждестранна банка, регистрирана в Р. България и получила лиценз от БНБ да осъществява дейност в Р. България.

83. Банковата гаранция се представя на български или на английски език като при представяне на банкова гаранция на английски език, тя се прилага и в превод на български език. Всяко несъответствие с условията на гаранцията или изискванията за нейното издаване, заложиени в документацията, е равносилно на непредставяне на гаранцията, поради което не се сключва договор за обществената поръчка с избрания Изпълнител.

84. Банковите разходи по откриването на гаранциите са за сметка на Изпълнителя. Изпълнителят трябва да предвиди и заплати своите такси по откриване и обслужване на гаранцията така, че размерът на получената от Възложителя гаранция да не бъде по-малък от определения в настоящата процедура.

Допълнителни указания

85. Във връзка с провеждането на процедурата и подготовката на офертите от участниците, включително въпроси, които не са разгледани в настоящите указания, се прилага *Закона за обществените поръчки* и подзаконовите нормативни актове по прилагането му.

86. За преодоляване на непълноти в условията за провеждане на процедурата се прилагат разпоредбите на *Закона за обществените поръчки* и подзаконовите нормативни актове по прилагането му.

87. Настоящите *Условия за провеждане и участие в процедурата* се прилагат, доколкото не противоречат на *Закона за обществените поръчки* и подзаконовите нормативни актове по прилагането му.

IV. УКАЗАНИЯ ЗА ПОДГОТОВКА НА ОФЕРТАТА

88. Документацията за участие в процедурата може да бъде получена от всяко заинтересовано лице по един от следните начини:

- от електронната страница на Възложителя, където е публикувана под формата на електронен документ, на адрес: www.overgas.bg
- от офиса на Възложителя на адрес: гр. София, ул. „Филип Кутев“, №5 всеки работен ден до 17:00 часа, от посоченото в Обявлението за обществената поръчка лице за контакт, срещу предоставени от заинтересованото лице име, адрес, телефон, факс, e-mail за обратна връзка и документ за платената документация.

89. Всяко заинтересовано лице следва да изготви своята оферта като се придържа точно към условията и изискванията на Възложителя в Обявлението за обществена поръчка и документацията за участие и използва приложените образци - неразделна част от документацията. При разглеждане на офертите, Комисията има право да отстрани участник от по-нататъшно участие в процедурата поради причина „*несъответствие на офертата с изискванията на документацията за участие*“.

90. Всеки участник има право да представи само една оферта. Възложителят не допуска представянето на варианти в офертата.

91. Офертата се представя в запечатан непрозрачен плик от участника или упълномощен от него представител лично, или по пощата с препоръчано писмо с обратна разписка. **Върху плика участникът посочва** следната информация:

Адрес на който се подава офертата:

На вниманието на Комисията за разглеждане, оценка и класиране на оферти
„Овергаз Мрежи“ АД
ул. „Филип Кутев“, №5
1407 София

Предмет на процедурата:

„Доставка на тръби и фитинги от полиетилен по две обособени позиции“

Наименование на обособената(ите) позиция(и), за която(ито) се отнася офертата:

.....

Адрес за кореспонденция:

(вкл. телефон, факс, и електронен адрес на участника (ако има такъв)).

92. Офертата се подава **на български език**, в един екземпляр (оригинал), на хартиен носител.

93. Всички придружаващи офертата документи се представят в оригинал, а когато са ксерокопия се заверяват, като за всеки документ в документацията за участие е посочен начина на заверка. Когато документите са подписани от изрично упълномощено лице, не се изисква нотариална заверка на пълномощното. Всички документи трябва да са с дата на издаване, предшестваща подаването на офертата с не повече от 6 (шест) месеца, когато в закон не е предвидено друго.

94. Пликът по т.91 трябва да съдържа **три отделни запечатани непрозрачни и надписани плика**, както следва (по реда на чл. 57, ал.2 от ЗОП):

A. ПЛИК №1: с надпис „ДОКУМЕНТИ ЗА ПОДБОР“ и наименованието на участника

Представя се общ Плик №1 за всички обособени позиции, за които участникът подава оферта. В плика се поставят документите и информацията, изисквани от

Възложителя съгласно чл. 56, ал. 1, т. 1-5, т.8, т. 11-14 от ЗОП, отнасящи се до критериите за подбор на участниците, а именно:

А.1. Оферта - попълнена съгласно приложения *Образец О-1* и подписана от представляващия/те, съгласно актуалното състояние на участника от *Търговския регистър* (а в случаите на чуждестранно лице – от съответния регистър на чуждата държава)/договора за обединение на дружеството, което не е юридическо лице.

А.2. Списък на документите и информацията, съдържащи се в офертата, подписан от участника (*Образец О-2*). Описаните в списъка документи трябва да са окомплектовани и подредени хронологично по реда, по който се изискват.

А.3. Административни сведения за участника (*Образец О-11*)

А.4. Посочване на единен идентификационен код по чл. 23 от *Закона за търговския регистър (ЗТР)*, БУЛСТАТ и/или друга идентифицираща информация в съответствие със законодателството на държавата, в която участникът е установен. **Копие от документа за самоличност** – когато участникът е физическо лице.

А.4.1. При участници обединения – копие от договора за обединение, а когато в договора не е посочено лицето, което представлява участниците в обединението – и документ, подписан от лицата в обединението, в който се посочва представляващият.

А.4.2. Когато участникът е чуждестранно физическо или юридическо лице или техни обединения, документът по т.А.4. се представя в официален превод на български език.

А.5. Документ за гаранция за участие в процедурата – оригинал на банкова гаранция за участие **или** копие от документа за внесена гаранция под формата на парична сума.

Размерът и валутата на гаранцията за участие по всяка една от обособените позиции са определени в *Обявлението за обществената поръчка*. Чуждестранните участници могат да представят гаранцията в EUR (евро) с равностоен размер, изчислен по официалния курс „евро за лев“, определен от *Българската народна банка* за деня на откриване на гаранцията.

Забележка: гаранцията за участие се представя поотделно за всяка една обособена позиция, за която участникът подава оферта.

А.5.1. Когато гаранцията за участие се предоставя под формата на **банкова гаранция**, тя следва да бъде издадена в полза на „Овергаз Мрежи“ АД и задължително да съдържа:

а) наименованието на Възложителя;
б) наименование и предмет на обществената поръчка и обособената позиция, за която участникът подава оферта;

в) размер на гаранцията за участие;
г) наименование и адрес на банката-издател, както и изричното ѝ изявление, че поема неотменимо и безусловно задължение да изплати посочената в гаранцията за участие сума в срок до 3 (три) работни дни от първото постъпило писмено искане на Възложителя, с което същият декларира, че участникът е извършил поне едно от следните действия:

- е оттеглил офертата си след изтичане на срока за представяне на офертите;
- е определен за Изпълнител, но не е изпълнил задължението си да сключи договор

за обществена поръчка в 5 (пет) дневен срок от обявяване на решението за определяне на Изпълнител на обществената поръчка.

д) да дава възможност искането да бъде изпратено от Възложителя до банката издател чрез надлежно кодиран телекс/телеграф от обслужващата Възложителя банка, потвърждаващ, че оригинално искане на Възложителя е било изпратено до банката издател чрез препоръчана поща и че подписите на същото, правно обвързват Възложителя;

е) да предвижда, че искането ще се счита за отправено, ако е изпратено под формата

на писмена молба за плащане, или по електронен път по реда на ЗЕДЕП, на посочения от Възложителя адрес;

ж) гаранцията следва да бъде в сила от датата и часа на крайния срок за подаване на оферти до датата и часа, в който изтича валидността на офертата на участника.

А.5.2. Когато гаранцията за участие се предоставя под формата на парична сума, същата да се внесе по банковата сметка на:

„Овергаз Мрежи“ АД
Ситибанк Европа клон България
IBAN: BG49 CITI9250 1010 0132 00
BIC: CITIBGSF

В нареждането за плащане **задължително** следва да бъде записано наименованието на обществената поръчка и обособената позиция, за която се внася гаранцията за участие.

Валидността на гаранцията за участие следва да бъде съобразена с изискванията на настоящата документация за участие и да покрива изцяло срока на валидност на офертата на участника.

А.6. Декларация по чл. 47, ал. 9 от Закона за обществените поръчки за липсата на обстоятелства по чл. 47, ал.1 и 5, и посочените в Обявлението изисквания по ал.2, т. 1-5 от ЗОП (при наличие на такива) – попълва се по приложения образец (*Образец О-6*) към настоящата документация и се подписва от лицата, които представляват участника. Когато деклараторът е чуждестранен гражданин, декларацията се представя в официален превод на български език.

В случай, че участникът е юридическо лице–търговско дружество, декларацията по т. А.6. се подписва от лицето, което представлява търговското дружеството съгласно неговия устав или учредителен договор. Декларацията се представя и от страна на физическите и юридическите лица, участващи в състава на обединения, и **от подизпълнителите на участника**.

А.7. Доказателства за техническите възможности и/или квалификация на участника (съгл. чл. 51 от ЗОП), посочени от Възложителя в Обявлението за обществена поръчка:

А.7.1. Списък на доставките, които са еднакви или сходни с предмета на обществената поръчка, изпълнени през последните три години от датата на подаване на офертата, с посочване на стойностите, датите и получателите (*декларация по Образец О-7*).

А.7.2. Доказателство за извършената услуга по т.А.7.1, предоставено под формата на **удостоверение** (минимум два броя), издадено от получателя или от компетентен орган (или чрез посочване на публичен регистър, в който е публикувана информация за доставката/услугата).

А.7.3. Документ удостоверяващ, че участникът в процедурата е производител или упълномощен представител на производител на изделията, предмет на настоящата поръчка, в уверение на което да представи документ, удостоверяващ това изискване. (респективно - декларация от участника (свободен текст) или оторизационно писмо от производителя).

А.7.4. Копия от валиден сертификат (издаден от независими лица, акредитирани по съответната серия стандарти), удостоверяващ съответствието на производителя на изделията със стандарта за система за управление на качеството EN ISO 9001 или еквивалентен за съответната област..

А.7.5. Подробна търговска и техническа информация за идентификация на офертираните тръби и фитинги, съдържаща данни за:

- стандарти, съгласно изискванията на които са произведени тръбите и фитингите;

- цвят на тръбите;
- време за заваряване чрез електростопяване на фитингите;
- напрежение за заваряване на предлаганите фитинги.

А.8. Списък на подизпълнителите (когато участникът предвижда такива), които ще участват при изпълнението на поръчката, (представен в образеца на оферта - *Образец О-1*).

Всеки от подизпълнителите трябва да отговаря на нормативните изисквания и на тези на Възложителя, посочени в документацията за участие, както и да удостовери тези обстоятелства със следните документи, които се прилагат към офертата на участника:

А.8.1. Декларация за съгласие за участие като подизпълнител (по *Образец О-5*, приложен към настоящата документация) - представя се отделно попълнена и подписана декларация за всяка обособена позиция, за която се подава оферта. Посочва се вида на работите, които ще се извършват от съответния подизпълнител и съответстващия на тези работи дял в проценти от общата стойност на обществената поръчка.

А.8.2. В случай на подизпълнител в Обединение - **Документи** по т. А.4 по-горе, **относно регистрацията на подизпълнителите.**

А.8.3. Декларация за отсъствие на обстоятелства по чл.47, ал.1 и 5 от ЗОП на подизпълнителя (при условията на чл. 47, ал. 8 от ЗОП и т. А.6 по-горе)

А.8.4. Документи по т. А.7, **доказващи техническите възможности и/или квалификация на подизпълнителя** (при условията на чл. 56, ал. 2 от ЗОП) - когато участник предвижда участие на подизпълнители, посочените документи се представят за всеки от тях, а изискванията към тях се прилагат съобразно вида и дела на тяхното участие.

Документите за всеки от подизпълнителите се прилагат от участника към офертата и се описват в *Списъка на документите, съдържащи се в офертата (Образец О-2)*.

А.9. Декларация за приемане на условията в проекта на договор за изпълнение на поръчката (*Образец О-8*), подписана от лицето/та, подписало/ли офертата.

А.10. Декларация по чл. 4, ал. 7 и по чл. 6, ал. 5, т.3 от Закона за мерките срещу изпирането на пари (*Образец О-9* - представя се само от участника, избран за Изпълнител, преди подписването на договор за изпълнение на поръчката).

А.11. Декларация по чл.6, ал.2 от Закона за мерките срещу изпирането на пари (*Образец О-10* - представя се само от участника, избран за Изпълнител, преди подписването на договор за изпълнение на поръчката).

Б. ПЛИК №2: с надпис **„ТЕХНИЧЕСКО ПРЕДЛОЖЕНИЕ“**, наименованието на участника и номера, и наименованието на съответната обособена позиция.

В плик №2 се поставя **Техническото предложение** за изпълнение на поръчката (*Образец О-3*, съдържащо описание на организацията и извършваните дейности по изпълнение предмета на поръчката по съответната обособена позиция, съобразно изискванията на Възложителя).

Когато участникът подава оферта за повече от една обособена позиция, Плик №2 се представя отделно за всяка една от позициите (пликът трябва да е запечатан, непрозрачен, поставен в общия плик с офертата).

В. ПЛИК №3: с надпис „ЦЕНОВО ПРЕДЛОЖЕНИЕ“, наименованието на участника и номера и наименованието на съответната обособена позиция.

В плик №3 се поставя **Ценовото предложение (Ценова оферта)** на участника (Образец О-4), съдържащо описание на организацията и извършваните дейности по изпълнение предмета на поръчката по съответната обособена позиция, съобразно изискванията на Възложителя).

Когато участникът подава оферта за повече от една обособена позиция, Плик №3 се представя отделно за всяка една от позициите (пликът трябва да е запечатан, непрозрачен, поставен в общия плик с офертата).

Предлаганата цена за изпълнение на поръчката в ценовата оферта трябва да включва всички разходи за изпълнение на поръчката по съответната обособена позиция съгласно условията и изискванията на документацията за участие.

Предложеният начин на плащане да бъде съобразен с изискванията, посочени в Документацията за участие и в договора за изпълнение на поръчката.

95. При подготовката на първоначалната си оферта, чуждестранните лица следва да имат предвид, че при изпълнение на договора, ще се прилага *Спогодбата за избягване на двойното данъчно облагане (СИДДО)* между РБ и страната, в която участникът е регистриран и данъчно задължен. Чуждестранните лица следва да представят Удостоверение от компетентните данъчни власти, че за съответната година са местни лица на държавата "X" по конкретната СИДДО, както и декларация, че са фактически притежатели на дохода и не притежават място на стопанска дейност РБ. В случаите, в които няма сключена спогодба между страните на субектите, или същата не може да бъде приложена по вина на участника, от всяко дължимо плащане ще се удържа данък при източника в размер на 10% (десет процента) от стойността на услугата съгласно *Закона за корпоративно подоходно облагане*.

96. Срокът на валидност на офертата (времето, през което участниците са обвързани с условията на представените от тях оферти) не може да бъде по-кратък от 90 (деветдесет) календарни дни, считано от крайния срок за получаването на офертите и не може да бъде променян след крайния срок за тяхното представяне.

97. Участниците не трябва да разгласяват на трети лица (без писменото съгласие на Възложителя) всички факти и информация за Възложителя, станали им известни, от Документацията за участие и от други материали, предоставени им по време на избора на изпълнител на поръчката.

Специфични изисквания към офертите

98. Представянето на варианти на офертата или на части от нея е недопустимо.

99. Офертата следва да се представи (само) в един екземпляр – оригинал, на хартиен носител на български език. Възложителят **не изисква** да се представя офертата на електронен носител.

100. Документацията за участие няма конфиденциален характер.

101. Допълнителните документи (съгласно чл. 68, ал. 9 от ЗОП), които се изискват от комисията за провеждане на процедурата, се представят в запечатан и с ненарушена цялост непрозрачен плик от участника лично или от упълномощен от него представител, или по пощата с препоръчано писмо с обратна разписка, или чрез куриерска служба. Върху плика участникът посочва следните означения: „Допълнително представяне на документи“ в процедура за възлагане на обществена поръчка с изписан предмет на

поръчката, идентификационния ѝ номер, даден от Възложителя (ако такъв е посочен в обявлението), име на участника, а когато документите са за самостоятелно обособени позиции и за коя позиция се отнася.

102. В цените на услугите, които се оферират от чуждестранни участници, следва да се включи дължимият данък при източника в размер, съгласно *СИДДО*, сключена между Р. България и страната, в която участникът е регистриран и данъчно задължен. В цените следва да се посочи изрично определения от участника размер на данъка при източника за всеки вид услуга, който той е предвидил. Независимо от това дали е посочен или не, при всяко международно разплащане на услуги, Възложителят ще удържа от дължимата цена приложимия за конкретния случай размер на данъка при източника. В случаите, когато няма сключена спогодба между страните на субектите или същата не може да бъде приложена по вина на участника, от всяко дължимо плащане ще се удържа данък при източника в размер на 10% (десет процента) от стойността на услугите.

Сключване на договор за обществена поръчка

103. Възложителят сключва договор за обществената поръчка с избрания участник в едномесечен срок след влизане в сила на решението за определяне на Изпълнител или на определението, с което е допуснато предварително изпълнение на това решение, но не преди изтичане на срока за обжалване на решението за определяне на Изпълнител.

104. Възложителят няма право да сключи договор с избрания Изпълнител преди влизане в сила на всички решения по процедурата. Възложителят може да сключи договора преди изтичане на срока за обжалване, когато определеното за Изпълнител лице е единственият заинтересован участник.

105. Договорът за обществена поръчка се сключва в съответствие с проекта на договор, представен в документацията за участие и включва всички предложения от офертата на участника, определен за Изпълнител. За всички неуредени въпроси във връзка със сключването, изпълнението и прекратяването на договора, се прилагат разпоредбите на *Търговския закон* и на *Закона за задълженията и договорите в Р България*.

106. При подписване на Договора за обществена поръчка участникът, определен за Изпълнител, е длъжен да представи **гаранция за изпълнение на договора** в размер на **1,5%** (едно цяло и пет процента) от стойността на поръчката по съответната обособена позиция, за която се сключва договора. Определеният за Изпълнител избира сам формата на гаранцията, която може да бъде представена по един от начините, посочени в проекта на Договор за обществена поръчка.

107. Условието и сроковете за задържане или освобождаване на гаранцията за изпълнение са уредени в договора за възлагане на обществената поръчка.

108. При подписване на договора за обществена поръчка участникът, определен за Изпълнител, трябва да отговаря на изискванията по чл.47, ал. 1, ал. 2 и ал. 5 от ЗОП и към момента на сключване на договора.

109. Договор за обществена поръчка не се сключва с участник, определен за Изпълнител, който при подписване на договора:

- не изпълни задължението по чл.47, ал.10 (чл.48, ал.2 за чуждестранните участници) от ЗОП;
- не представи определената гаранция за изпълнение на договора;
- не е представил преди подписване на договора декларация по чл. 6, ал. 2 от *Закона за мерките срещу изпирането на пари (ЗМИП)* или в същата не са посочени физическите лица, които са действителни собственици;
- не е представил преди подписване на договора декларация по чл. 4, ал. 7 от ЗМИП за произхода на средствата;

- не извърши съответна регистрация, не представи документ или не изпълни друго изискване, което е необходимо за изпълнение на поръчката, съгласно изискванията на нормативен или административен акт и е поставено от възложителя при откриване на процедурата.

При тази хипотеза Възложителят може да определи за Изпълнител участника, класиран на второ място в процедурата или да прекрати процедурата. Възложителят определя за Изпълнител класирания на второ място участник и го поканва писмено за сключването на договор за обществена поръчка в тридневен срок от установяване на обстоятелствата по предходното изречение. Ако вторият класиран участник не представи необходимите документи или откаже да подпише договора, то Възложителят прекратява процедурата.

Сключване на договор за подизпълнение

110. Изпълнителите, при съблюдаване условията на чл.45а от ЗОП, сключват договор за подизпълнение с подизпълнителите, посочени в офертата. Сключването на договор за подизпълнение не освобождава изпълнителя от отговорността му за изпълнение на договора за обществена поръчка.

111. Възложителят приема изпълнението на дейност по договора за обществена поръчка, за която изпълнителят е сключил договор за подизпълнение, в присъствието на изпълнителя и на подизпълнителя.

112. Възложителят извършва окончателното плащане по договора за обществена поръчка, за който има сключени договори за подизпълнение, след като получи от изпълнителя доказателства, че е заплатил на подизпълнителите всички работи, приети по реда на т.111.

113. За всички неуредени въпроси във връзка със сключването, изпълнението и прекратяването на договорите за обществени поръчки се прилагат разпоредбите на *Търговския закон* и на *Закона за задълженията и договорите*.

V. ОПИСАНИЕ НА ПРЕДМЕТА НА ПОРЪЧКАТА

ТЕХНИЧЕСКО ЗАДАНИЕ

за изпълнение на поръчка с предмет

„Доставка на тръби и фитинги от полиетилен по две обособени позиции (ОП)“

1. Съществуващо състояние

„Овергаз Мрежи“ АД е газоразпределително дружество и оператор на приблизително 2200 км подземно положени разпределителни газопроводи и газопроводни отклонения с диаметри до 350 мм и близо 1400 км технологична съобщителна кабелна мрежа.

За изграждане на газоразпределителните мрежи (ГРМ), както и за полагане на съответната технологична съобщителна кабелна мрежа (ТСКМ), на Дружеството са необходими тръби и фитинги от полиетилен (вкл. и за попълване на аварийния му резерв), подробно представени в настоящия раздел на документацията за участие.

2. Предмет и цел на поръчката

Предмет на поръчката е доставката на тръби и фитинги от полиетилен по две обособени позиции (ОП), както следва:

- ОП 1: Доставка на тръби и фитинги от полиетилен (PE) за изграждане на разпределителни мрежи; и
- ОП 2: Доставка на тръби и фитинги от полиетилен висока плътност (PE-HD) за защита на оптични кабели.

Всеки участник може да подава оферта само за едната или и за двете обособени позиции.

Целта е да се избере Изпълнител (доставчик), с който ще се сключи договор за доставка на необходимите изделия (материали) по ОП1 и/или ОП2 за срок от 24 (двадесет и четири) месеца.

Изпълнителят на обществената поръчка ще бъде определен от Възложителя въз основа на оценка на офертите на участниците по критерия „най-ниска цена“.

При изпълнение предмета на поръчката по настоящата процедура се допуска участието на подизпълнител(и).

3. Описание и общи изисквания за изпълнение на поръчката

Технически изисквания

Описанието и техническите изисквания, на които трябва да отговарят тръбите и фитингите от полиетилен, са представени в *Техническите спецификации* за ОП1 и ОП2 - съответно *Приложение 1* и *Приложение 2* към настоящото ЗАДАНИЕ.

Изисквания към участниците

Всеки участник в процедурата следва:

3.1. Да е с опит в изпълнението на подобни поръчки, в уверение на което да представи:

3.1.1. **Списък на** доставките (минимум две доставки), еднакви или сходни с предмета, характеристиките и обема на поръчката по съответната обособена позиция, изпълнени през последните 3 (три) години, считано от датата на подаване на офертата, с посочване на стойностите, датите и получателите (декларация по *Образец О-7*).

3.1.2. **Доказателство за извършените доставки** по т. 3.1.1, предоставено под формата на **удостоверение** (минимум 2 броя), издадено от получателя или от компетентен орган (или чрез посочване на публичен регистър, в който е публикувана информация за доставката).

3.2. Да е производител или упълномощен представител на производителя на изделията, предмет на поръчката, в уверение на което да представи документ, удостоверяващ това изискване (респективно - декларация от участника (свободен текст) или оторизационно писмо от производителя).

3.3. Да представи копие от валиден сертификат (издаден от независими лица, акредитирани по съответната серия стандарти), удостоверяващ съответствието на производителя на изделията със стандарта за система за управление на качеството EN ISO 9001 или еквивалентен за съответната област.

3.4. Да предостави подробна търговска и техническа информация за идентификация на оферираните тръби и фитинги, съдържаща данни за:

- стандарти, съгласно изискванията на които са произведени тръбите и фитингите;
- цвят на тръбите;
- време за заваряване чрез електростопяване на фитингите;
- напрежение за заваряване на предлаганите фитинги.

Забележка:

Всички документи, представени на чужд език, да бъдат представени и в превод на български език.

4. СРОК ЗА ИЗПЪЛНЕНИЕ ПРЕДМЕТА НА ПОРЪЧКАТА

Всички материали (по всяка от обособените позиции) ще бъдат заявени от Възложителя на максимум 4 партиди в рамките на 24 месеца.

Доставката на всяка конкретна партида (по която и да е обособена позиция) следва да бъде извършена от Изпълнителя в срок **до 30 календарни дни** след получаване на писмена заявка от Възложителя.

5. МЯСТО НА ДОСТАВКА

Доставките (на всяка партида, по която и да е обособена позиция) следва да се извършват с транспорт, организиран от Изпълнителя, на посочени от Възложителя в съответната заявка адреси - до складова база в гр. София и/или до складова база в с. Гавраилово, Сливенска област.

ТЕХНИЧЕСКА СПЕЦИФИКАЦИЯ
за изпълнение на поръчка с предмет:
„Доставка на тръби и фитинги от полиетилен (PE) по две обособени позиции“

Обособена позиция 1: Доставка на тръби и фитинги от PE за изграждане на газоразпределителни мрежи

1. СПЕЦИФИКАЦИЯ НА ДОСТАВКИТЕ

Доставките следва да се осъществят в общо планирано количество съгласно посоченото в таблицата, както следва:

№	Наименование на изделието	Мярка	Количество
Тръби от полиетилен за изграждане на газопроводи			
1	Тръби от PE 100, SDR17, 4 bar за газ, ф110x6.6, черни с оранжеви ивици, L=12 m	m	1404
2	Тръби от PE 100, SDR17, 4 bar за газ, ф160x9.5, черни с оранжеви ивици, L=12 m	m	4080
3	Тръби от PE 100, SDR17, 4 bar за газ, ф200x11.9, черна с оранжеви ивици, L=12 m	m	300
4	Тръби от PE 100, SDR17, 4 bar за газ, ф250x14.8, черна с оранжеви ивици, L=12 m	m	204
5	Тръби от PE 100, SDR11, 10 bar за газ, ф32x2.9, оранжеви на кангал, L=100 m	m	6000
6	Тръби от PE 100, SDR11, 10 bar за газ, ф63x5.8, оранжеви на кангал, L=100 m	m	16000
7	Тръби от PE 100, SDR11, 10 bar за газ, ф63x5.8, оранжеви на пръти, L=12 m	m	108
8	Тръби от PE 100, SDR11, 10 bar за газ, ф110x10, оранжеви, L=12 m	m	300
9	Тръби от PE 100, SDR11, 10 bar за газ, ф160x14.6, оранжеви, L=12 m	m	180
10	Тръби от PE 100, SDR11, 10 bar за газ, ф200x18.2, оранжеви, L=12 m	m	804
11	Тръби от PE 100, SDR11, 10 bar за газ, ф250x22.7, оранжеви, L=12 m	m	120
Фитинги и кранове от PE за изграждане на газопроводни мрежи			
12	Арматура за връзване под налягане PE 100 с доп. муфа d1/d2=63/32, SDR11	бр.	162
13	Арматура за връзване под налягане PE 100 с доп.муфа d1/d2=110/32, SDR11	бр.	16
14	Арматура за връзване под налягане PE 100 с доп.муфа d1/d2=110/63, SDR11	бр.	4
15	Арматура за връзване под налягане PE 100 с доп.муфа d1/d2=160/32, SDR11	Бр.	46

№	Наименование на изделието	Мярка	Количество
16	Арматура за връзване под налягане PE 100 с доп.муфа d1/d2=160/63, SDR11	бр.	4
17	Вентил за връзване под налягане от PE 100, SDR 11, d1/d2=63/32, в комплект с вградим механизъм за задвижване от 0.8-1.2 m.	бр.	146
18	Вентил за връзване под налягане от PE 100, SDR 11, d1/d2=110/32, в комплект с муфа и вградим механизъм за задвижване от 0.8-1.2 m.	бр.	34
19	Вентил за връзване под налягане от PE 100, SDR 11, d1/d2=110/63, в комплект с муфа и вградим механизъм за задвижване от 0.8-1.2 m.	бр.	2
20	Вентил за връзване под налягане от PE 100, SDR 11, d1/d2=160/32, в комплект с муфа и вградим механизъм за задвижване от 0.8-1.2 m.	бр.	16
21	Вентил за връзване под налягане от PE 100, SDR 11, d1/d2=160/63 в комплект с муфа и вградим механизъм за задвижване от 0.8-1.2 m.	бр.	20
22	Вентил за връзване под налягане от PE 100, SDR 11, d1/d2=200/32, в комплект с муфа и вградим механизъм за задвижване от 0.8-1.2 m.	бр.	13
23	Вентил за връзване под налягане от PE 100, SDR 11, d1/d2=200/63, в комплект с муфа и вградим механизъм за задвижване от 0.8-1.2 m.	бр.	1
24	Затваряща муфа от PE 100, SDR 11, d=32 (electrofusion end cap)	бр.	50
25	Затваряща муфа от PE 100, SDR 11, d=63 (electrofusion end cap)	бр.	98
26	Затваряща муфа от PE 100, SDR 11, d=160 (electrofusion end cap)	бр.	4
27	Капачка от PE 100, SDR 11, d=110, дълго изпълнение	бр.	4
28	Капачка от PE 100, SDR 17, d=110, дълго изпълнение	бр.	8
29	Капачка от PE 100, SDR 11, d=160, дълго изпълнение	бр.	4
30	Капачка от PE 100, SDR 7, d=160, дълго изпълнение	бр.	8
31	Капачка от PE 100, SDR 11, d=250, дълго изпълнение	бр.	2
32	Капачка от PE 100, SDR 17, d=250, дълго изпълнение	бр.	2
33	Коляно от PE 100, SDR 11, 90°, d=32, с електро- съпротивителен проводник	бр.	720
34	Коляно от PE 100, SDR 11, 90°, d=63, с електро- съпротивителен проводник	бр.	214
35	Коляно от PE 100, SDR 11, 45°, d=63, с електро-съпротивителен проводник	бр.	4
36	Коляно от PE 100, SDR 11, 90°, d=110, дълго изпълнение	бр.	6
37	Коляно от PE 100, SDR 17, 90°, d=110, дълго изпълнение	бр.	4
38	Коляно от PE 100, SDR 11, 90°, d=160, дълго изпълнение	бр.	4
39	Коляно от PE 100, SDR 17, 90°, d=160, дълго изпълнение	бр.	10

№	Наименование на изделието	Мярка	Количество
40	Коляно от PE 100, SDR 11, 90°, d=200, дълго изпълнение	бр.	6
41	Коляно от PE 100, SDR 17, 90°, d=200, дълго изпълнение	бр.	2
42	Коляно от PE 100, SDR 11, 90°, d=250, дълго изпълнение	бр.	1
43	Коляно от PE 100, SDR 17, 90°, d=250, дълго изпълнение	бр.	1
44	Коляно от PE 100, SDR 17, 45°, d=160, дълго изпълнение	бр.	4
45	Кран сферичен от PE 100, d32, SDR11, 1/4 оборот в комплект с вградим механизъм за задвижване от 0.6 -1.1 m	бр.	54
46	Кран сферичен от PE 100, d63, SDR11,1/4 оборот в комплект с вградим механизъм за задвижване от 0.6-1.1 m	бр.	12
47	Кран сферичен от PE 100, d110, SDR11,1/4 оборот в комплект с вградим механизъм за задвижване от 0.6-1.1 m	бр.	4
48	Кран сферичен от PE 100, d160, SDR11,1/4 оборот в комплект с вградим механизъм за задвижване от 0.6-1.1 m	бр.	4
49	Кран сферичен от PE 100, d200, SDR11,1/4 оборот в комплект с вградим механизъм за задвижване от 0.6-1.1 m	бр.	3
50	Муфа от PE 100, SDR11, d32 с лесно отстраним ограничител	бр.	108
51	Муфа от PE 100, SDR 11, d110, с лесно отстраним ограничител	бр.	73
52	Муфа от PE 100, SDR 11, d160, с лесно отстраним ограничител	бр.	70
53	Муфа от PE 100, SDR 11, без ограничител , d200	бр.	30
54	Муфа от PE 100, SDR 11, без ограничител тип, d250	бр.	10
55	Преход PE/St, d32/DN25, SDR11, в комплект с муфа за заваряване чрез електростопяване. Минимална дебелина на стена на стоманената тръба е да не по-малко от 3.2 mm.	бр.	758
56	Преход PE/St, d63/DN50, SDR11, в комплект с муфа за заваряване чрез електростопяване	бр.	110
57	Преход PE/St, d110/DN100, SDR11, в комплект с муфа за заваряване чрез електростопяване	бр.	4
58	Преход PE /St, d160/DN150, SDR11, в комплект с муфа за заваряване чрез електростопяване	бр.	8
59	Преход PE/St, d200/DN200, SDR11, в комплект с муфа за заваряване чрез електростопяване	бр.	2
60	Редуктор центричен PE 100, SDR11, d1/d2=110/63, дълго изпълнение	бр.	2
61	Редуктор центричен PE 100, SDR17, d1/d2=110/63, дълго изпълнение	бр.	2
62	Редуктор центричен PE 100, SDR11, d1/d2=160/110, дълго изпълнение	бр.	2
63	Редуктор центричен от PE 100, SDR17, d1/d2=160/110, дълго изпълнение	бр.	8
64	Редуцираща муфа от PE 100, SDR11, d1/d2= 63/32 за заваряване чрез електростопяване	бр.	452

№	Наименование на изделието	Мярка	Количество
65	Редуцираща муфа от PE 100, SDR11, d1/d2=110/63 за заваряване чрез електростопяване	бр.	4
66	Тройник от PE 100, SDR 11, с дълго тръбно отклонение и отделно пакетирана муфа с лесно отстраним ограничител, d32	бр.	60
67	Тройник от PE 100, SDR 11, с дълго тръбно отклонение и отделно пакетирана муфа с лесно отстраним ограничител, d63	бр.	452
68	Тройник от PE 100, SDR 11, ел. заварка, d110	бр.	2
69	Тройник от PE 100, SDR 11, ел. заварка, d160	бр.	2
70	Тройник равнопоходен от PE 100, SDR11, d=63, дълго изпълнение	бр.	78
71	Тройник равнопроходен от PE 100, SDR11, d=110, дълго изпълнение	бр.	4
72	Тройник равнопроходен от PE 100, SDR17, d=110, дълго изпълнение	бр.	14
73	Тройник равнопоходен от PE 100, SDR11, d=160, дълго изпълнение	бр.	2
74	Тройник равнопоходен от PE 100, SDR17, d=160, дълго изпълнение	бр.	4
75	Тройник равнопроходен от PE 100, SDR11, d=200, дълго изпълнение	бр.	2
76	Тройник равнопроходен от PE 100, SDR17, d=200, дълго изпълнение	бр.	2
77	Тройник равнопроходен от PE 100, SDR11, d=250, дълго изпълнение	бр.	1
78	Тройник равнопроходен от PE 100, SDR17, d=250, дълго изпълнение	бр.	1
79	Тройник редуциран от PE 100 d1/d2=110/63, SDR11, дълго изпълнение	бр.	4
80	Тройник редуциран от PE 100 d1/d2=110/63, SDR17, дълго изпълнение	бр.	10
81	Тройник редуциран от PE 100 d1/d2=160/63, SDR17, дълго изпълнение	бр.	26
82	Тройник редуциран от PE 100 d1/d2=160/110, SDR17, дълго изпълнение	бр.	2
83	Тройник редуциран от PE 100 d1/d2=250/110, SDR11, дълго изпълнение	бр.	1
84	Тройник редуциран от PE 100 d1/d2=250/110, SDR17, дълго изпълнение	бр.	1
85	Тройник редуциран от PE 100 d1/d2=200/110, SDR11, дълго изпълнение	бр.	2
86	Тройник редуциран от PE 100 d1/d2=200/160, SDR17, дълго изпълнение	бр.	2
87	Тройник редуциран от PE 100 d1/d2=225/160, SDR11, дълго изпълнение	бр.	1
88	Тройник редуциран от PE 100 d1/d2=250/160, SDR11, дълго изпълнение	бр.	1

2. ТЕХНИЧЕСКИ ИЗИСКВАНИЯ

2.1. Стандарти

Тръбите и фитингите от РЕ следва да са произведени съгласно изискванията на следните стандарти:

- **БДС EN 1555-1:2010/NA:2014** Пластмасови тръбопроводни системи за газоснабдяване. Полиетилен (PE). Част 1: Общи положения. Национално приложение (NA) и **БДС EN 1555-2:2010/NA:2014** Пластмасови тръбопроводни системи за газоснабдяване. Полиетилен (PE). Част 2: Тръби. Национално приложение (NA) или еквивалентен.
- **БДС EN 1555-3:2010+A1:2012** Пластмасови тръбопроводни системи за газоснабдяване. Полиетилен (PE). Част 3: Свързващи части) или еквивалентен.
- **БДС EN 1555-4:2011** Пластмасови тръбопроводни системи за газоснабдяване. Полиетилен (PE). Част 4: Вентили) или еквивалентен.

2.2. Цвят на тръбите (незадължително изискване, по избор)

Тръбите от РЕ да имат следния цвят:

- тръби от PE 100, SDR 11, 10 bar, за газ – оранжеви;
- тръби от PE 100, SDR 17, 4 bar, за газ - черни с оранжеви ивици.

2.3. Напрежение за заваряване на фитингите от РЕ

Напрежението за заваряване на предлаганите фитинги да е в диапазона 39.5÷40 V (AC).

2.4. Маркировка

Тръбите и фитингите трябва да имат маркировка, нанесена от производителя. Минималната маркировка на тръбите и фитингите от производителя трябва да е съгласно изискванията на **БДС EN 1555-2:2010**, **БДС EN 1555-3:2010**, **БДС EN 1555-4:2011** или еквивалентни. Фитинги, сертифицирани от трета страна, могат да притежават допълнителна маркировка. Видът и правилното нанасяне на маркировката се проверяват от Възложителя по време на входящия контрол.

2.5. Гаранционен срок

Гаранционният срок на всички изделия относно производствени дефекти (търговска гаранция) следва да бъде не по-малък от 24 месеца от датата на доставка.

3. ИЗИСКВАНИЯ КЪМ ДОКУМЕНТИТЕ, ПРИДРУЖАВАЩИ ДОСТАВКАТА

Всяка доставка на тръби и фитинги от полиетилен **следва да е придружена от следните документи:**

3.1. Удостоверение (сертификат) от производителя/доставчика за качеството на суровината, от която са произведени тръбите и фитингите от полиетилен, съгласно **БДС EN 12007-2:2012 Газова инфраструктура. Тръбопроводи за максимално работно налягане до 16 bar включително. Част 2: Специфични функционални изисквания за полиетилен (MOP до 10 bar включително)** или еквивалентен.

3.2 Копие от валиден сертификат (издаден от независими лица, акредитирани по съответната серия стандарти) за внедрена от производителя на изделията (тръби и фитинги от РЕ) система за управление на качеството съгласно EN ISO 9001, или еквивалентен за съответната област.

3.3. Документ от контрол 3.1 вид 3.1 (*Inspection Certificate 3.1*), съгласно **БДС EN 10204:2005 Метални продукти. Видове документи от контрол**, или еквивалентен.

3.4. Декларация за съответствие от производителя или доставчика съгласно **БДС EN ISO/IEC 17050-1:2010 Оценяване на съответствието. Декларация за съответствие от доставчика. Част 1: Общи изисквания (ISO/IEC 17050-1:2004, коригирана версия 2007-**

06-15), или еквивалентен.

3.5. Инструкцията от производителя за транспорт и съхранение на тръбите и фитингите от РЕ.

3.6. Специфични изисквания за инсталиране на изделията (ако има такива).

3.7. Инструкции за експлоатация на изделията.

Забележка:

Всички документи, представени на чужд език, да бъдат с превод и на български език.

4. ВХОДЯЩ КОНТРОЛ

На доставените по всяка партида тръби и фитинги от РЕ ще се извършва **входящ контрол** от страна на Възложителя, който включва **контрол по документи** и **външен оглед** на доставените изделия.

4.1. Входящ контрол по документи

Включва преглед на придружаващата доставката документация по т.3 по-горе. При наличие на несъответствие между изискваната и придружаващата доставените изделия документация, партидата не се приема до отстраняване на несъответствието.

4.2. Външен оглед

Извършва се на 100% от доставените изделия като се проверява:

- наличието на изкривявания, пукнатини или дефекти по изделията, които могат да окажат негативно въздействие върху експлоатационните характеристики на тръбите и фитингите;
- маркировката, която:
 - да е нанесена четливо, без необходимост от увеличение и да е отпечатана с цвят, различен от основния цвят на изделията;
 - да е нанесена така, че да не оказва влияние върху експлоатационните характеристики на изделията;
- при наличие на маркировка на фитингите от трета страна - да е нанесена така, че да не оказва влияние върху експлоатационните характеристики на фитингите.

Всички изделия, неотговарящи (при външния оглед) на поставените изисквания и критерии, се заменят от доставчика с годни такива (в рамките на не повече от 10 (десет) работни дни). Замяната се извършва непосредствено след външния оглед, като процедурата по приемане на доставката се спира до попълване на партидата.

4.3. Документиране на входящия контрол и доставката

4.3.1. Входящият контрол се документира с **Протокол от входящ контрол** между страните, съгласно *Приложение 3* към ЗАДАНИЕТО.

4.3.2. Доставените тръби и фитинги от РЕ по съответната партида, се предават от Доставчика на Възложителя с **приемо-предавателен протокол**, изготвен съгласно *Приложение 4* към ЗАДАНИЕТО.

ТЕХНИЧЕСКА СПЕЦИФИКАЦИЯ

за изпълнение на поръчка с предмет:
„Доставка на тръби и фитинги от РЕ по две обособени позиции“

Обособена позиция 2: „Доставка на тръби и фитинги от полиетилен висока плътност (PE-HD) за защита на оптични кабели“

1. СПЕЦИФИКАЦИЯ НА ДОСТАВКИТЕ

Доставките следва да се осъществят в общо планирано количество съгласно посоченото в Табл.1, както следва:

Таблица 1

№	Наименование на изделието	Мярка	Количество
1	Тръби PE SDR 11, PE 80 за защита на оптични кабелни мрежи, оребрени отвътре, на кангал по 250 m, цвят черен или сив, d 40 x 3,6 mm	m	5400
2	Тръби PE SDR 11, PE 80 за защита на оптични кабелни мрежи, оребрени отвътре, на кангал по 250 m, цвят черен или сив, d 32 x 2,9 mm	m	12132
3	Тръби PE SDR 11, PE 80 за защита на оптични кабелни мрежи, гладки отвън и отвътре, на кангал по 200 m, цвят черен или сив, d 20 x 1,9 mm	m	7300
4	Капачка от РЕ за кабелозащитна тръба за оптичен кабел, d40	бр.	88
5	Капачка от РЕ за кабелозащитна тръба за оптичен кабел, d32	бр.	197
6	Капачка от РЕ за кабелозащитна тръба за оптичен кабел, d20	бр.	119
7	Муфа за бърза механична връзка за тръба от РЕ, d40	бр.	106
8	Муфа за бърза механична връзка за тръба от РЕ, d32	бр.	238
9	Муфа за бърза механична връзка за тръба от РЕ, d20	бр.	143

2. ТЕХНИЧЕСКИ ИЗИСКВАНИЯ

2.1. Стандарти

Тръбите и фитингите от РЕ-HD следва да са произведени съгласно изискванията на следните стандарти:

- **БДС EN 61386-1:2008** Тръбни системи за полагане на кабели и проводници. Част 1: Общи изисквания (IEC 61386-1:2008) или еквивалентен;

- **БДС EN 61386-24:2010** Тръбни системи за полагане на кабели и проводници. Част 24: Специфични изисквания. Тръбни системи под земята (IEC 61386-24:2004) или еквивалентен.

2.2. Материал

Изходният материал за производството на тръбите и фитингите трябва да бъде

полиетилен с висока плътност (PE-HD), потвърден със **сертификат** от производителя (издаден от акредитирани лица), удостоверяващ съответствието на материала съгласно изискванията на БДС EN 12007-2:2012 Газова инфраструктура. Тръбопроводи за максимално работно налягане до 16 bar включително. Част 2: Специфични функционални изисквания за полиетилен (MOP до 10 bar включително) или еквивалентен.

Забележка:

Не се допуска използване на рециклиран материал!

2.3. Оцветяване

PE-HD тръбите и фитингите трябва да са оцветени изцяло в черно или сиво.

2.4. Маркировка на тръбите (съгласно БДС EN 61386-1:2008)

Обозначението да е нанесено ясно и четливо в непрекъснат ред върху външната част на тръбите.

- Обозначението трябва да включва:
 - инициали на Възложителя;
 - година на производство;
 - фирма-производител;
 - код на фирмата;
 - вид на материала;
 - външен диаметър и дебелина;
 - текуща дължина на тръбата в метри;
 - стрелка, показваща посоката на нарастване на метража;
 - номер на стандарта, по който е произведена тръбата.
- Маркировката да бъде гладка или релефна, нанесена с неизтриваема боя, различна от цвета на тръбата и фитингите.
- Маркировката не трябва да се поставя на лесно подвижни части.
- Височината на знаците трябва да бъде не по-малка от 8 mm. Разстоянието между два последователни надписа да е 1 метър.

2.5. Геометрични размери на тръбите

Външен диаметър и дебелина на стената

Посочени са (със съответните толеранси) в Табл. 2 и Табл. 3 по-долу.

➤ PE-HD тръби с $\Phi 20$ mm

Външният диаметър и дебелината на стената (съгласно ISO 11922-1:1997) са посочени в Табл. 2 като са дефинирани следните параметри:

- D – външен диаметър;
- S – дебелина на стената.

Таблица 2

Външен диаметър (D)	Минимален допуск на външен размер	Максимален допуск на външен размер	Дебелина на стената (S)	Минимален допуск на дебелина на стената	Максимален допуск на дебелина на стената	Тегло
mm	mm	mm	mm	mm	mm	kg/m ³
20	0,00	(+) 0,3	1,90	0,00	(+) 0,4	0,271

➤ PE-HD тръби с $\Phi 32$ и $\Phi 40$ mm

Тръбите са с надлъжно оребряване на вътрешната повърхност (S.I.P 1366). Дефинират се следните параметри:

- D – външен диаметър (съгласно Табл. 3);

- S – дебелина на стената (съгласно Табл. 3);
- t – стъпка на оребряване (вж. Фиг. 2);
- h – височина на реброто ($h = 0,15 \pm 0,03$ mm - вж. Фиг. 2);
- d – централен ъгъл между две съседни ребра ($d = 4^\circ$ - вж. Фиг. 2).

Таблица 3

Външен диаметър (D)	Минимален допуск на външен размер	Максимален допуск на външен размер	Дебелина на стената (S)	Минимален допуск на дебелина на стената	Максимален допуск на дебелина на стената	Тегло
mm	mm	mm	mm	mm	mm	kg/m ³
32	0,00	(+) 0,7	2,90	0,00	(+) 0,5	0,271
40	0,00	(+) 0,8	3,60	0,00	(+) 0,6	0,418

Дължина (L) на тръбата

- PE-HD тръбите с Ф20, Ф32 и Ф40 mm да са навити на рула.
- Дължина на тръбата, навита на едно руло - съгласно изискванията на Възложителя.
- Толерансът на номиналната дължина на тръбата трябва да бъде в рамките на $\pm(0.1\%$ от L) при температура $(23 \pm 2)^\circ\text{C}$. Двата края на тръбата трябва да бъдат срязани перпендикулярно на надлъжната ос.

Повърхност

- PE-HD тръби с Ф20 mm (ISO 4427 или еквивалентен)
- външна повърхност - гладка (вж. Фиг. 1)
- вътрешна повърхност - гладка (вж. Фиг. 1)

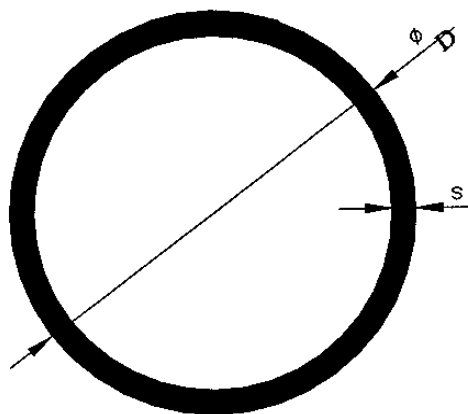

Фиг. 1

s – Дебелина на стена;
D – Външен диаметър;

- PE-HD тръби с Ф32 и Ф40 mm
- външна повърхност – гладка (вж. Фиг. 2);
- вътрешна повърхност - надлъжно оребрена (вж. Фиг. 2).

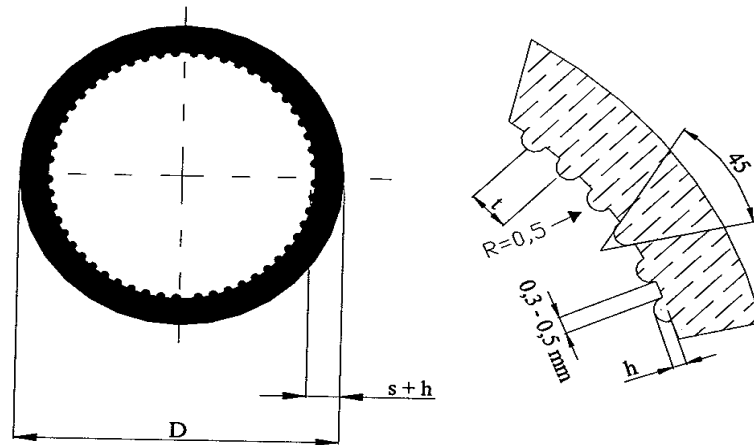

Фиг.2

2.6. Физически и механични свойства на PE-HD тръбите с диаметър Ф20, Ф32 и Ф40

Изискванията са посочени в Табл.4, както следва:

Таблица 4

PE-HD тръби с диаметър Ф20, Ф32 и Ф40 Физически и механични свойства		
№	Параметър	Изисквания
1	Овалност	максимум 1,2 mm
2	Приведена плътност при 23 °C	в интервала (0,940 ÷ 0,960) g/cm ³
3	Температура на размекване – VICAT	в интервала (115 ÷ 122) °C
4	Индекс на стопилка	в интервала (0,3 ÷ 0,1) g/10min
5	Сажди • среден размер на частиците • съдържание на сажди на единица маса	• в интервала (0,01 ÷ 0,025) μm • в интервала (2,4 ÷ 0,6)%
6	Слънчева радиация	тръбите да издържат 4 (четири) месеца незащитени от слънчева радиация, без да променят физическите и механичните си качества
7	Напукване под действието на напрежения	тръбата да издържа повече от 240 часа в активна среда
8	Крежкост и чупливост при ниски температури минус (-)20°C	тръбата да не се чупи и да не се появяват в нея пукнатини
9	Устойчивост на удар	външният диаметър на тръбата да не се изменя с повече от 5,0%
10	Устойчивост на натиск	външният диаметър на тръбата да не се изменя с повече от 5,0%
11	Устойчивост на пробив	в тръбата да не настъпва пробив
12	Якост на опън на материала	не по-малка от 18 МПа
13	Граница на провлачване на	не по-малко от 20 МПа

PE-HD тръби с диаметър Ф20, Ф32 и Ф40		
Физически и механични свойства		
№	Параметър	Изисквания
	материала	
14	Удължаване на материала при скъсване	по-голямо от 600 %
15	Обратимо удължение на тръбите	да не променят дължината си с повече от 3 % след цикъл на нагряване до температура (100 ± 2) °C и охлаждане до (23 ± 2) °C
16	Изпитване с вътрешно налягане	тръбата да не се пробива при прилагане на вътрешното налягане 1,5 МПа при 20°C в продължение на 1 час
17	Водонепропускливост на тръбно съединение	съединението на тръбите да издържа на вътрешно налягане P=1 МПа в продължение на не по-малко от 15 минути, без да пропускат течност
18	Минимален (допустим) радиус на огъване на тръбата	да не е по-голям или равен на 15 пъти кратния външен диаметър на тръбата

2.7. Свързващи муфи (бърза връзка) за PE-HD тръби с Ф20, 32 и 40 mm

Тръбите трябва да могат да се свързват помежду си посредством пластмасов съединител за тръби Ф20, Ф32 и Ф40 mm, тип холендер (т.н. „бърза връзка“). Вътрешната повърхност на мястото на свързване трябва да бъде такава, че триенето между оптичния кабел и PE-HD тръбата да не се увеличава.

Съединителят трябва да отговаря на **ISO 14236**.

2.8. Капачки за PE-HD тръби с диаметър Ф20, Ф32 и Ф40 mm

За транспортиране на тръбата, както и за затварянето на празните положени тръби в изкопите, да се доставят капачки за затварянето им с вътрешни диаметри, както следва: за тръба Ф20-16,8 mm; за тръба Ф32-26 mm; и за тръба Ф40-33 mm. Дълбочината на влизане в тръбата - до 20mm. Материалът за изработването им е полиетилен. Необходимо е главата на капачката да може да се сваля с остър тънък предмет (отверка, нож и др.) и да има размер по-голям от тръбата – за тръба Ф20-22 mm, за тръба Ф32-34 mm и за тръба Ф40-42 mm.

Капачката трябва да отговаря на **ISO 14236**

2.9. Гаранционен срок

Гаранционният срок на всички изделия относно производствени дефекти (търговска гаранция) следва да бъде не по-малък от 24 месеца от датата на доставка.

3. ОПАКОВКА И ИДЕНТИФИКАЦИЯ НА ТРЪБИТЕ

3.1. Опаковка

- PE-HD тръбите да са навити на рула.
- Обработка на краищата на тръбите:
 - двата края да бъдат уплътнени по такъв начин, че да не прониква вода по време на транспортирането и съхранението на тръбата;
 - краищата да завършват с перпендикулярен на надлъжната ѝ ос отсек.

3.2. Идентификация (етикети)

Всяко руло тръби трябва да има информация, която да съдържа:

- име на фирмата производител;
- име на фирмата заявител;

- надписа PE-HD;
- външен диаметър и дебелина на тръбата;
- дължина на тръбата;
- дата на производство;
- номер на стандарта, по който е произведена.

4. ТРАНСПОРТ И СЪХРАНЕНИЕ

Транспортирането на тръбите да се извършва със закрити превозни средства. Тръбите не трябва да имат допир до остри предмети.

Тръбите да се съхраняват в закрити и сухи складови помещения при температури от -25 °С до +70 °С.

При съхранението и транспорта на тръбите е необходимо строго да се спазват противопожарните правила.

5. ИЗИСКВАНИЯ КЪМ ДОКУМЕНТИТЕ, ПРИДРУЖАВАЩИ ДОСТАВКАТА

Всяка доставка на тръби и фитинги от PE-HD **следва да е придружена от следните документи:**

5.1. *Удостоверение (сертификат)* от производителя/доставчика за качеството на суровината, от която са произведени тръбите и фитингите, съгласно *БДС EN 61386-1:2008 (или 2010) Тръбни системи за полагане на кабели и проводници. Част 1: Общи изисквания (IEC 61386-1:2008)*, или еквивалентен.

5.2. Копие от валиден *сертификат* (издаден от независими лица, акредитирани по съответната серия стандарти) за внедрена от производителя на изделията (тръби и фитинги от PE-HD) система за управление на качеството съгласно EN ISO 9001, или еквивалентен за съответната област.

5.3. Документ от контрол 3.1 вид 3.1 (*Inspection Certificate 3.1*), съгласно *БДС EN 10204:2005 Метални продукти. Видове документи от контрол*, или еквивалентен.

5.4. *Декларация за съответствие* от производителя или доставчика съгласно *БДС EN ISO/IEC 17050-1:2010 Оценяване на съответствието. Декларация за съответствие от доставчика. Част 1: Общи изисквания (ISO/IEC 17050-1:2004, коригирана версия 2007-06-15,,)* или еквивалентен.

5.5. Инструкция от производителя за транспорт и съхранение на тръбите и фитингите от PE-HD.

5.6. Специфични изисквания за инсталирането на изделията (ако има такива).

5.7. Инструкции за експлоатация на изделията.

Забележка:

Всички документи, представени на чужд език, да бъдат с превод и на български език.

6. ВХОДЯЩ КОНТРОЛ

На доставените по всяка партида тръби и фитинги от PE-HD ще се извършва **входящ контрол** от страна на Възложителя, който включва **контрол по документи** и **външен оглед** на доставените изделия.

6.1. Входящ контрол по документи

Извършва се преглед на документацията (по т.5), придружаваща доставката. При наличие на несъответствие между изискваната и придружаващата доставените изделия документация, партидата не се приема до отстраняване на несъответствието.

6.2. Външен оглед

Извършва се на 100% от доставените изделия като се проверява:

- наличието на наранявания, пукнатини или дефекти по изделията, които могат да окажат негативно въздействие върху експлоатационните характеристики на тръбите и фитингите;
- маркировката, която:
 - да е нанесена четливо, без необходимост от увеличение и да е отпечатана с цвят, различен от основния цвят на изделията;
 - да е нанесена така, че да не оказва влияние върху експлоатационните характеристики на изделията.

Всички изделия, неотговарящи (при външния оглед) на поставените изисквания и критерии, се заменят от доставчика с годни такива (в рамките на не повече от 10 (десет) работни дни). Замяната се извършва непосредствено след външния оглед, като процедурата по приемане на доставката се спира до попълване на партидата.

6.3. Документиране на входящия контрол и доставката

6.3.1. Входящият контрол се документира с **Протокол от входящ контрол** между страните, съгласно *Приложение 3* към ЗАДАНИЕТО.

4.3.2. Доставените тръби и фитинги от PE-HD по съответната партида се предават от Доставчика на Възложителя с **приемо-предавателен протокол**, изготвен съгласно *Приложение 4* към ЗАДАНИЕТО.

ПРОТОКОЛ ОТ ВХОДЯЩ КОНТРОЛ

ОП1: Доставка на тръби и фитинги от РЕ за изграждане на газоразпределителни мрежи.

ОП2: Доставка на тръби и фитинги от РЕ-НД за защита на оптични кабели.

(*подчертава се обособената позиция, за която се отнася ПРОТОКОЛА*)

Партида по договор				
Вид материал/изделие				
Количество				
Елемент на входящия контрол	Изисквана документация	Изпълнение		Забележка
		отговаря	не отговаря	
1. Входящ контрол по документи	Удостоверение (сертификат) от производителя/доставчика за качеството на суровината, от която са произведени тръбите и фитингите от полиетилен, съгласно: - за ОП1: БДС EN 12007-2:2012 , или еквивалентен; - за ОП2: БДС EN 61386-1:2008 (или 2010) , или еквивалентен.			
	Копие от валиден <i>сертификат</i> за внедрена от производителя на изделията <i>система за управление на качеството</i> съгласно EN ISO 9001 или еквивалентен за съответната област.			
	Документ от контрол 3.1 вид 3.1 (<i>Inspection Certificate 3.1</i>), съгласно БДС EN 10204:2005 или еквивалентен			
	<i>Декларация за съответствие</i> от производителя или доставчика съгласно БДС EN ISO/IEC 17050-1:2010 , или еквивалентен.			
	Инструкция от производителя за транспорт и съхранение на тръбите и фитингите от полиетилен.			
	Специфични изисквания за инсталирането на изделията (ако има такива)			
	Инструкции за експлоатация на изделията			

Елемент на входящия контрол	Изисквана документация	Изпълнение		Забележка
		отговаря	не отговаря	
2. Входящ контрол – външен оглед	Външен оглед на целостта на изделията (за наличие на изкривявания, пукнатини или дефекти).			
	Съответствие на маркировката с изискванията и данните, описани в сертификата от производителя (тип, производител, година на производство, година на поставяне на маркировка и др.)			
ЗАКЛЮЧЕНИЕ:	Партидата се приема/не се приема (ненужното се зачертава)			

Забележка:

Всички документи, представени на чужд език, да бъдат с превод и на български език.

Извършил входящия контрол:

.....

(Име, подпис)

Възложител или упълномощено лице:

.....

(Име, подпис)

Дата:

ПРИЕМО-ПРЕДАВАТЕЛЕН ПРОТОКОЛ

ОП1: Доставка на тръби и фитинги от РЕ за изграждане на газоразпределителни мрежи.

ОП2: Доставка на тръби и фитинги от РЕ-НД за защита на оптични кабели.

(подчертава се обособената позиция, за която се отнася ПРОТОКОЛА)

Днес, съгласно договор №, Доставчикът

.....

(изписва се точното наименование на юридическото или физическото лице)

предаде на Възложителя „Овергаз Мрежи“ АД следните материали/изделия:

.....

(посочва се вида и количеството на материалите/изделията)

съгласно Заявка №..... на Възложителя, след извършен входящ контрол.

Приложение:

1. Заявка.
2. Протокол от входящ контрол.

Дата:

Предал:

.....

(Име, подпис)

Приел:

.....

(Име, подпис)

VI. ОЦЕНЯВАНЕ НА ОФЕРТИТЕ

На оценяване подлежат оферти, които отговарят на предварително обявените условия и на критериите за подбор, определени от Възложителя в документацията за участие и са подадени от участници, за които не са налице обстоятелствата по чл. 47, ал. 1 и ал. 5, и посочените в Обявлението обстоятелства по чл. 47, ал. 2 от ЗОП (ако Възложителят е определил такива).

Изпълнителят на обществената поръчка се определя от Възложителя въз основа на оценка на офертите по критерия „най-ниска цена“.

Когато поръчката се възлага по критерия „най-ниска цена“ и тази цена се предлага в две или повече оферти, Комисията провежда публично жребий за определяне на Изпълнител между класираните на първо място оферти.

VII. ПРОЕКТ НА ДОГОВОР

ДОГОВОР

ОТКРИТА ПРОЦЕДУРА ЗА ВЪЗЛАГАНЕ НА ОБЩЕСТВЕНА ПОРЪЧКА С ПРЕДМЕТ „Доставка на тръби и фитинги от полиетилен по две обособени позиции“

Забележка:

- **Представените договори са конкретно за всяка една обособена позиция поотделно.**
- **Договорите да не се попълват с данни.**

ДОГОВОР
№...../.....

Днес,, в гр. София, между страните, както следва:

1. „Овергаз Мрежи“ АД, с ЕИК 130533432, със седалище и адрес на управление: гр. София, район „Лозенец“, ул. „Филип Кутев“ № 5, представлявано от **Михаил Владимиров Захманов – Изпълнителен директор**, наричано по-долу в договора за краткост **„ВЪЗЛОЖИТЕЛ“**

и

2. „.....“,
с ЕИК....., със седалище и адрес на управление: гр.,
ул., представлявано
от
..... /качество
на представляващия/, наричано по-долу в договора за краткост **„ИЗПЪЛНИТЕЛ“**,

на основание чл. 41 от Закона за обществените поръчки и в изпълнение на Решение №/.....2016 г. на **ВЪЗЛОЖИТЕЛЯ** за определяне на изпълнител на обществена поръчка по обособена позиция 1 (по-долу „ОП1“) с предмет: **„Доставка на тръби и фитинги от полиетилен (PE) за изграждане на газоразпределителни мрежи“**,

се сключи настоящият договор за следното:

I. ПРЕДМЕТ НА ДОГОВОРА

Чл.1. (1) ВЪЗЛОЖИТЕЛЯТ възлага, а **ИЗПЪЛНИТЕЛЯТ** приема, срещу възнаграждение, да извърши доставка на **Тръби и фитинги от полиетилен (PE) за изграждане на газоразпределителни мрежи** (по-долу наричани за краткост **„Изделия/та“**).

(2) Доставката на Изделията по предходната алинея, конкретизирани по вид, параметри, количества и качество в **Техническата спецификация - Приложение № 2**, неразделна част от този договор, **ИЗПЪЛНИТЕЛЯТ** се задължава да извърши при условията на настоящия договор и в съответствие с изискванията, подробно описани в **Техническото задание – Приложение № 1** и в **Предложението за изпълнение на поръчката (Техническото предложение) – Приложение № 3**, представляващи неразделна част от настоящия Договор.

(3) ВЪЗЛОЖИТЕЛЯТ си запазва правото в рамките на срока на Договора по своя преценка да поръчва Изделия в количество, по-малко от посоченото в предходната алинея. В този случай **ВЪЗЛОЖИТЕЛЯТ** не дължи обезщетение или други суми на **ИЗПЪЛНИТЕЛЯ**, компенсиращи разликата между количеството реално поръчани Изделия и планираното количество по ал. 2 на този член.

(4) ИЗПЪЛНИТЕЛЯТ следва да изпълни предмета на настоящия договор с отделни доставки, в съответствие с писмени заявки, изпратени от **ВЪЗЛОЖИТЕЛЯ**, в които се определят количествата за отделните видове Изделия по чл. 1, ал. 1, включени в **Приложение № 2**.

(5) Сроктът за изпълнение на доставката по всяка заявка е съгласно **Приложение № 3**, но не повече от 30 (тридесет) календарни дни, считано от датата на нейното получаване от страна на **ИЗПЪЛНИТЕЛЯ**.

ЗА ВЪЗЛОЖИТЕЛЯ:

ЗА ИЗПЪЛНИТЕЛЯ:

II. СРОК НА ДОГОВОРА

Чл.2. Настоящият договор се сключва за срок от 2 (две) години и влиза в сила, считано от датата на подписването му.

III. ЦЕНА И НАЧИН НА ПЛАЩАНЕ

Чл.3. (1) Единичните цени на Изделията по чл. 1, ал. 1 се определят съобразно **Ценовото предложение за изпълнение на поръчката (Ценовата оферта) - Приложение № 4**, и включват всички разходи на **ИЗПЪЛНИТЕЛЯ** по изпълнение на предмета на този договор при условия на доставка „доставено до складови бази на **ВЪЗЛОЖИТЕЛЯ** в гр. София и/ или с. Гавраилово, област Сливен” и са окончателни и валидни за срока на договора.

(2) Цената на Изделията по всяка заявка се формира от произведението на посочената в **Приложение № 4** единична цена за съответния вид Изделие със заявеното от **ВЪЗЛОЖИТЕЛЯ** количество от съответния вид. Цената на Изделията по съответната заявка, включваща различните им видове се формира като се сумират получените по реда на предходното изречение суми.

(3) Цената по предходната алинея се заплаща от **ВЪЗЛОЖИТЕЛЯ** по начин, описан в **Приложение № 4** и се превежда от **ВЪЗЛОЖИТЕЛЯ** по банков път, по следната банкова сметка на **ИЗПЪЛНИТЕЛЯ**:

Банка:

IBAN:

BIC:

(4) ИЗПЪЛНИТЕЛЯТ се задължава да издава в законоустановения срок надлежни данъчни документи (фактури) и да ги представя на **ВЪЗЛОЖИТЕЛЯ**.

IV. УСЛОВИЯ ЗА ДОСТАВКА

Чл.5. (1) Всяка доставка на Изделията по чл. 1, ал. 1 ще се извършва по конкретна заявка от **ВЪЗЛОЖИТЕЛЯ** към **ИЗПЪЛНИТЕЛЯ**. В тази заявка ще бъдат зададени точните количества, необходими за доставка към момента на заявяване, както и конкретният адрес на складовата база на **ВЪЗЛОЖИТЕЛЯ**. Всички останали параметри на доставката ще бъдат съгласно условията на този договор.

(2) ИЗПЪЛНИТЕЛЯТ се задължава за своя сметка да достави Изделията, предмет на всяка заявка, както и да осигури за своя сметка всички необходими мерки за опазване на Изделията от повреждане по време на товарене, превозване и разтоварване.

(3) Рискът от случайно погиване и правото на собственост върху доставените Изделия преминават от **ИЗПЪЛНИТЕЛЯ** към **ВЪЗЛОЖИТЕЛЯ** в момента на предаването им, удостоверено с приемо-предавателен протокол по чл. 6, ал. 7. До този момент рискът от случайно погиване носи **ИЗПЪЛНИТЕЛЯТ**. Ако **ВЪЗЛОЖИТЕЛЯТ** приеме само част от доставените Изделия, върху него преминава правото на собственост и рискът от случайно погиване само върху приетата част.

Чл.6. (1) Приемането на извършените доставки ще се осъществява в складовата база на **ВЪЗЛОЖИТЕЛЯ**, след извършен входящ контрол от страна на **ВЪЗЛОЖИТЕЛЯ** на придружаващите доставката документи и външен оглед на доставените Изделия.

(2) Доставените количества Изделия трябва да се придружават от документите, посочени в **Приложение № 2**. В случай че посочените в **Приложение № 2** документи са на чужд език, същите следва да се придружават от превод на български език.

ЗА ВЪЗЛОЖИТЕЛЯ:

ЗА ИЗПЪЛНИТЕЛЯ:

(3) Доставените Изделия по чл. 1, ал. 1 без наличието на документите по предходната алинея няма да бъдат приемани от **ВЪЗЛОЖИТЕЛЯ** до надлежното им представяне от страна на **ИЗПЪЛНИТЕЛЯ**. Представянето се извършва в определен от **ВЪЗЛОЖИТЕЛЯ** срок, който не може да бъде по-дълъг до 3 (три) работни дни, като процедурата по приемане на доставката се спира до надлежното представяне на съответните документи. При условие че след изтичане на определения по-горе срок липсващите документи не са представени, **ВЪЗЛОЖИТЕЛЯТ** има право да откаже приемането на съответната доставка.

(4) Външният оглед се извършва от **ВЪЗЛОЖИТЕЛЯ** за всяко доставено количество Изделия, съгласно изискванията и критериите, посочени в **Приложение № 2**. Всички неотговарящи (при външния оглед) на поставените изисквания и критерии Изделия, се заменят от **ИЗПЪЛНИТЕЛЯ** с годни такива. Замяната се извършва в срок съгласно **Приложение № 3**, не повече от 10 (десет) работни дни, като процедурата по приемане на доставката се спира до попълване на партидата.

(5) При условие че след изтичане на определения допълнителен срок по предходната алинея съответната партида няма да бъде попълнена от **ИЗПЪЛНИТЕЛЯ**, **ВЪЗЛОЖИТЕЛЯТ** има право да приеме само част от доставените Изделия, отговарящи на изискванията и критериите, посочени в **Приложение № 2**, както и правото да намали/ редуцира цената на съответната доставка.

(6) Извършен без забележки входящ контрол по ал. 1 на чл. 6 се документира с протокол от входящ контрол, изготвен по образец, приложен към **Приложение № 1**.

(7) Въз основа на протокола по предходната алинея, **ВЪЗЛОЖИТЕЛЯТ** приема доставените количества Изделия по съответната заявка с приемо-предавателен протокол, изготвен по образец, приложен към **Приложение № 1** и подписан от определени представители на страните по този договор.

(8) Подписването на приемо-предавателния протокол по предходната алинея не лишава **ВЪЗЛОЖИТЕЛЯ** от правата му по този договор при откриване на недостатъци в доставените Изделия.

(9) Ако доставеното количество Изделия е повече от посоченото в протокола по ал. 7 на чл. 6, **ВЪЗЛОЖИТЕЛЯТ** и **ИЗПЪЛНИТЕЛЯТ** се споразумяват дали да приемат или не това количество. В случай че **ВЪЗЛОЖИТЕЛЯТ** се съгласи да приеме доставеното в повече количество Изделия, същите се отразяват в протокола по ал. 7 на чл. 6.

V. ПРАВА И ЗАДЪЛЖЕНИЯ НА ИЗПЪЛНИТЕЛЯ

Чл.7. ИЗПЪЛНИТЕЛЯТ се задължава:

- 7.1. да достави в срок договорените по вид и качество Изделия съгласно **Приложение № 2**, и количества, посочени в заявката на **ВЪЗЛОЖИТЕЛЯ**;
- 7.2. да изпълни точно, качествено и в срок всяка заявка на **ВЪЗЛОЖИТЕЛЯ**, спазвайки изискванията, регламентирани в договора, приложенията към него и посоченото в съответната заявка;
- 7.3. да предоставя придружаващите Изделията документи, посочени в **Приложение № 2**, а ако са на чужд език – и с превод на български език;
- 7.4. да отстранява надлежно и в срок всички явни недостатъци, установени от **ВЪЗЛОЖИТЕЛЯ** при приемане на Изделията по реда на раздел IV по-горе, както и скрити недостатъци по смисъла на Закона за задълженията и договорите;
- 7.5. да пази и да не разпространява факти и обстоятелства по отношение на **ВЪЗЛОЖИТЕЛЯ** или неговата дейност, станали му известни при или по повод изпълнението на този договор;
- 7.6. да уведоми незабавно **ВЪЗЛОЖИТЕЛЯ** при възникване на обстоятелства, които могат да забавят или направят невъзможно изпълнението на договора.

ЗА ВЪЗЛОЖИТЕЛЯ:

ЗА ИЗПЪЛНИТЕЛЯ:

Чл.8. (1) ИЗПЪЛНИТЕЛЯТ има право:

- 8.1.** да получи от **ВЪЗЛОЖИТЕЛЯ** необходимото съдействие при изпълнение на поетите с този договор задължения;
- 8.2.** да получи от **ВЪЗЛОЖИТЕЛЯ** точни данни за изпълнение на съответната заявка;
- 8.3.** да получи от **ВЪЗЛОЖИТЕЛЯ** възнаграждението за всяка надлежно извършена доставка в размера, по начина и в срока, определени в раздел III на настоящия договор;
- 8.4.** да превъзлага работата по договора на други физически или юридически лица – подизпълнители. За обезпечаване изпълнението на задълженията си към **ВЪЗЛОЖИТЕЛЯ** по настоящия договор, **ИЗПЪЛНИТЕЛЯТ** носи отговорност за действията на подизпълнителите като за свои. Посоченото право **ИЗПЪЛНИТЕЛЯТ** упражнява, след като е уведомил **ВЪЗЛОЖИТЕЛЯ** с офертата си за участие в обществената поръчка.

VI. ПРАВА И ЗАДЪЛЖЕНИЯ НА ВЪЗЛОЖИТЕЛЯ

Чл.9. ВЪЗЛОЖИТЕЛЯТ се задъжава:

- 9.1.** да приеме извършените по реда и при условията на настоящия договор и приложенията към него доставки;
- 9.2.** да заплати на **ИЗПЪЛНИТЕЛЯ** цената на доставените Изделия по реда и при условията на този договор.

Чл.10. ВЪЗЛОЖИТЕЛЯТ има право:

- 10.1.** да изисква от **ИЗПЪЛНИТЕЛЯ** да извършва доставките без отклонения от условията на този договор и приложенията към него;
- 10.2.** да упражнява контрол върху изпълнението на съответната заявка, като с това да не пречи на оперативната самостоятелност на **ИЗПЪЛНИТЕЛЯ**;
- 10.3.** да извършва входящ контрол по чл. 6 по-горе на доставените Изделия преди окончателното им приемане, съобразно изискванията на настоящия договор и приложенията към него;
- 10.4.** при констатиране на отклонения от посочените в договора и/ или приложенията към него изисквания, или от условията, отбелязани в съответната заявка, да спира изпълнението на процедурата по чл. 6 по-горе, за което се съставя и подписва протокол от определени представители на двете страни по договора. При отказ на **ИЗПЪЛНИТЕЛЯ** да подпише протокола, **ВЪЗЛОЖИТЕЛЯТ** има право едностранно да спре изпълнението с писмен акт;
- 10.5.** спирането по предходната точка не променя срока по чл. 1, ал. 5 от този договор;
- 10.6.** да откаже приемането на доставка или отделен артикул от нея, ако не отговаря на договорените условия в договора и приложенията към него;
- 10.7.** да иска надлежно и в срок отстраняване на констатирани явни недостатъци, скрити недостатъци по смисъла на Закона за задълженията и договорите, както и извършване на гаранционен сервиз съобразно договорения срок;
- 10.8.** да изисква възстановяване на действителните разходи при неизпълнение в срок на задължението на **ИЗПЪЛНИТЕЛЯ** по чл. 12, ал. 2 по-долу.

VII. ГАРАНЦИЯ ЗА ИЗПЪЛНЕНИЕ НА ДОГОВОРА

Чл.11. (1) При подписването на настоящия договор **ИЗПЪЛНИТЕЛЯТ** предоставя гаранция за изпълнение на този договор в размер на (.....) лева, представляваща **1,5 % (едно цяло и пет десети процента)** от стойността на договора, която да е валидна за срока на действие на настоящия договор и един месец след подписване на
за възложителя: _____ за изпълнителя: _____

приключвателния протокол по чл. 18 по-долу.

(2) Гаранцията за изпълнение се предоставя в една от двете посочени по-долу форми:

1. Паричен депозит в размер на сумата по предходната алинея по следната банкова сметка на **ВЪЗЛОЖИТЕЛЯ**:

Банка: „Ситибанк Европа“ АД, клон България;

IBAN: BG49 CITI 9250 1010 0132 00;

BIC: CITIBGSF.

2. Безусловна и неотменяема банкова гаранция в полза на **ВЪЗЛОЖИТЕЛЯ**, на стойност, идентична с тази по предходната алинея. Банковата гаранция трябва да съдържа задължение на банката – гарант да извърши плащане при първо писмено искане на бенефициента (**ВЪЗЛОЖИТЕЛЯ**), деклариращо, че **ИЗПЪЛНИТЕЛЯТ** не е изпълнил свое задължение по този договор. Гаранцията следва да бъде издадена от българска банка или клон на чуждестранна банка, като при представяне на банкова гаранция на чужд език, тя се прилага и в превод на български език. В случай ако срокът ѝ на валидност е по-кратък от предвидения в предходната алинея, то същата е необходимо да бъде подновена своевременно. Банковата гаранция следва да отговаря и на допълнителните изисквания, посочени в Документацията за участие в обществената поръчка.

(3) Всички разноски във връзка с откриването, поддържането и управлението на изборния от **ИЗПЪЛНИТЕЛЯ** вид гаранция, включително разноски за усвояване на суми по нея, са за сметка на **ИЗПЪЛНИТЕЛЯ**.

(4) **ВЪЗЛОЖИТЕЛЯТ** не дължи лихва върху сумата по гаранцията за времето, през което тя е на негово разположение в изпълнение на настоящия договор.

(5) Когато **ИЗПЪЛНИТЕЛЯТ** предоставя банкова гаранция, същата се приобщава като **Приложение № 5** към настоящия договор. Ако **ИЗПЪЛНИТЕЛЯТ** е внесъл гаранцията като паричен депозит, документът за извършено плащане следва да се представи в оригинал и приобщи като **Приложение № 5** към настоящия договор.

(6) **ВЪЗЛОЖИТЕЛЯТ** задържа и се удовлетворява от гаранцията по ал.1 на този член, когато **ИЗПЪЛНИТЕЛЯТ** не изпълни някое от задълженията си по договора, както и когато прекъсне или забави, или се отклони от изпълнението на задълженията си по договора.

(7) **ВЪЗЛОЖИТЕЛЯТ** има право да усвоява суми от гаранцията за изпълнение във всички случаи на дължими от **ИЗПЪЛНИТЕЛЯ** неустойки и обезщетения по настоящия договор, без това да го лишава от правото да търси обезщетение и/или неустойки за претърпените вреди над размера на усвоената гаранция.

(8) В случай на усвояване от **ВЪЗЛОЖИТЕЛЯ** на суми от гаранцията за изпълнение, **ИЗПЪЛНИТЕЛЯТ** се задължава да възстанови незабавно първоначалния размер на гаранцията, но не по-късно от 7 (седем) дни от усвояването.

(9) За усвояване на суми от гаранцията не се изисква безспорност на вземането. В случай че по съдебен ред бъде установена неоснователност на извършено усвояване на суми от гаранцията, **ВЪЗЛОЖИТЕЛЯТ** дължи възстановяване на усвоената сума, но без да дължи лихва върху нея за периода на действие на договора.

(10) В едномесечен срок от подписване на приключвателен протокол по реда на чл. 18 по-долу **ВЪЗЛОЖИТЕЛЯТ** възстановява цялата сума или остатъка от сумата по гаранцията за изпълнение, която не подлежи на усвояване съобразно разпоредбите на настоящия договор.

(11) Гаранцията за изпълнение не се възстановява от **ВЪЗЛОЖИТЕЛЯ** за времето, през което между страните тече съдебен спор относно неизпълнение на задължения на **ИЗПЪЛНИТЕЛЯ**.

ЗА ВЪЗЛОЖИТЕЛЯ:

ЗА ИЗПЪЛНИТЕЛЯ:

VIII. ГАРАНЦИОНЕН СРОК, ГАРАНЦИОННА ОТГОВОРНОСТ, РЕКЛАМАЦИИ

Чл.12. (1) Гаранционният срок относно производствени дефекти (търговска гаранция) на Изделия по чл. 1, ал. 1 е посочен в **Приложение № 3** и започва да тече, считано от датата на доставката, удостоверено с протокол по чл. 6, ал. 7.

(2) ИЗПЪЛНИТЕЛЯТ носи отговорност пред **ВЪЗЛОЖИТЕЛЯ** за качеството на доставените Изделия и поема задължение за гаранционно обслужване на същите в срока по предходната алинея, като се задължава да извършва гаранционното обслужване в съответствие с предоставените от него гаранционни условия в **Приложение № 3** и договореното в този договор.

(3) При неизпълнение на задълженията си по предходната алинея, **ИЗПЪЛНИТЕЛЯТ** се задължава да заплаща стойността на действително извършени разходи в пълен размер.

Чл.13. (1) Ако в срока по чл. 12, ал. 1, при или след въвеждането в експлоатация на трасето/ обекта, изградено с Изделията по чл. 1, ал. 1, доставени от **ИЗПЪЛНИТЕЛЯ**, **ВЪЗЛОЖИТЕЛЯТ** установи дефект в същите, довел до аварията или повреда на трасето/ обекта, последният сформира комисия, която включва равен брой представители на двете страни по този договор. Комисията извършва анализ на причините за възникване на дефекта. Резултатите от анализа се отразяват в констативен протокол. При неподписване на констативния протокол от страна на **ИЗПЪЛНИТЕЛЯ**, **ВЪЗЛОЖИТЕЛЯТ** го подписва едностранно, като отбелязва отказа на **ИЗПЪЛНИТЕЛЯ** и незабавно го изпраща на последния.

(2) Ако след извършен анализ по предходната алинея страните констатират, че дефектът е от производствен характер, в протокола по ал. 1 на този член **ВЪЗЛОЖИТЕЛЯТ** определя срок, в който **ИЗПЪЛНИТЕЛЯТ** се задължава да извърши за своя сметка всички възстановителни работи.

IX. ОТГОВОРНОСТ ПРИ НЕИЗПЪЛНЕНИЕ. НЕУСТОЙКИ

Чл.14. В случай на забавено изпълнение на задължението по чл. 1, ал. 5 по-горе, **ИЗПЪЛНИТЕЛЯТ** дължи на **ВЪЗЛОЖИТЕЛЯ** неустойка в размер на 0,2 % (нула цяло и два процента) от стойността на забавената доставка, за всеки ден забава, но не повече от 10 % (десет процента) от тази стойност.

Чл.15. При забава в плащането на дължими суми, **ВЪЗЛОЖИТЕЛЯТ** дължи на **ИЗПЪЛНИТЕЛЯ** неустойка в размер на 0,2 % (нула цяло и два процента) от размера на забавеното плащане, за всеки просрочен ден, но не повече от 10 % (десет процента) от него.

Чл.16. Всички неустойки по настоящия договор могат да бъдат реализирани едностранно и извънсъдебно чрез теглене/ усвояване от гаранцията за изпълнение от страна на **ВЪЗЛОЖИТЕЛЯ**.

X. ПРЕКРАТЯВАНЕ И РАЗВАЛЯНЕ НА ДОГОВОРА

Чл.17. (1) Настоящият договор се прекратява:

а/ с изтичане на уговорения в чл. 2 срок, като задължението на **ИЗПЪЛНИТЕЛЯ** по чл. 12 по-горе остава в сила;

б/ по взаимно съгласие, изразено писмено;

в/ с прекратяване на някоя от страните като юридическо лице, без правоприемство, или когато по отношение на една от страните е открито производство по обявяване в несъстоятелност с решение, което е влязло в сила или пък една от страните е в производство по ликвидация;

г/ при виновно неизпълнение на задълженията на една от страните по договора – по реда на чл. 87 - 88 от Закона за задълженията и договорите, като изправната страна е длъжна да отправи 7 (седем)-дневно писмено предизвестие до другата страна за разваляне на договора;

за възложителя:

за изпълнителя:

д/ едностранно от **ВЪЗЛОЖИТЕЛЯ** с едномесечно писмено предизвестие, отправено до **ИЗПЪЛНИТЕЛЯ**;

е/ по реда на чл. 43, ал. 4 от Закона за обществените поръчки;

ж/ в други случаи, предвидени от закона или договора.

(2) Всяка от страните има право да развали този договор с едномесечно писмено предизвестие, отправено до другата страна при съществено нарушение на условията на договора от тази страна. Съществено нарушение на условията на този договор е налице при забава в заплащане на възнаграждението по този договор с повече от 30 (тридесет) дни, както и при забава в доставката на Изделията с повече от 20 (двадесет) дни.

Чл.18. В 5 (пет)-дневен срок от разваляне или прекратяване на договора, независимо от основаниято, страните съставят приключвателен протокол, който удостоверява степента на изпълнение на настоящия договор, наличието или липсата на претенции и възражения с оглед изпълнението на договора към момента на неговото прекратяване или разваляне.

XI. НЕПРЕОДОЛИМА СИЛА

Чл.19. (1) „Непреодолима сила“ по смисъла на настоящия договор е непредвидено или непредотвратимо събитие от извънреден характер, възникнало след сключване на договора, което не може да се предвиди или предотврати при полагане на дължимата грижа на добър търговец, което обективно предизвиква забава или невъзможност за изпълнение на задължения по този договор от някоя от страните, като, но не само: конфискация, национализация, земетресение, наводнение, пожар, терористичен акт, вандализъм, урагани, природни бедствия, действия на обществени врагове, война (обявена или необявена), извънредно положение, нашествия, бунтове, размирици, граждански протести, преустановяване на обществените комунални услуги, стачки на работници или служители на трети лица (извън работниците и служителите на **ИЗПЪЛНИТЕЛЯ**) или индустриални спорове, които са извън контрола на **ИЗПЪЛНИТЕЛЯ**.

(2) При никакви обстоятелства не могат да се смятат за Непреодолима сила стачки, локаут, забрани, демонстрации, бойкотиране, забавяне на работния процес, прекратяване на работата или други трудови неуредици, финансови проблеми, неизпълнение на задълженията на трети лица към **ИЗПЪЛНИТЕЛЯ**, както и всяко друго явление от вътрешен и/ или организационен характер за **ИЗПЪЛНИТЕЛЯ**, както и всяко друго събитие, което би могло да се избегне или предотврати чрез предприемане на съответните предпазни мерки.

(3) За настъпването на Непреодолима сила, страната, която се позовава на нея, трябва да уведоми незабавно другата страна и да получи във възможно най-кратки срокове сертификат за Непреодолима сила, издаден от Българската търговско-промишлена палата.

(4) Докато трае Непреодолимата сила, изпълнението на задълженията на страните се спира. Съответните срокове за изпълнение се удължават с времето, през което е била налице Непреодолимата сила.

(5) **ИЗПЪЛНИТЕЛЯТ** няма право да се позовава на Непреодолима сила, когато е изпаднал в забава, за която той отговаря.

(6) Ако Непреодолимата сила трае толкова дълго, че **ВЪЗЛОЖИТЕЛЯТ** загуби интерес от изпълнението на този договор, същият има право, заедно с останалите права по този договор, да прекрати настоящия договор с писмено уведомление до **ИЗПЪЛНИТЕЛЯ**, като заплати на последния дължимите до момента суми за доставки.

XII. УПЪЛНОМОЩЕНИ ПРЕДСТАВИТЕЛИ НА СТРАНИТЕ. СЪОБЩЕНИЯ

Чл.20. Страните определят следните свои упълномощени представители, които разполагат с права да подписват протоколи, предвидени в този договор:

ЗА ВЪЗЛОЖИТЕЛЯ:

ЗА ИЗПЪЛНИТЕЛЯ:

За ВЪЗЛОЖИТЕЛЯ:

.....

Тел.:

Адрес:

Ел. поща:

За ИЗПЪЛНИТЕЛЯ:

.....

Тел.:

Адрес:

Ел. поща:

Чл.21. (1) Всички съобщение и уведомления във връзка с настоящия договор се извършват в писмена форма на български език (по факс, електронна поща, препоръчана поща с обратна разписка и/или куриерска служба) на адресите за кореспонденция на упълномощените от страните лица, посочени в чл. 20.

(2) За дата на съобщението/ уведомлението се смята:

а/ датата на предаването – при ръчно предаване на съобщението;

б/ датата на пощенското клеймо на обратната разписка – при изпращане по пощата;

в/ датата на приемането – при изпращане по телефакс;

г/ датата на получаване на съобщението по електронната поща.

(3) При промяна на адреса за кореспонденция, страната е длъжна да уведоми другата страна за промяната. В противен случай съобщение, изпратено на стария адрес, се счита за получено от съответната страна по договора, променила адреса си за кореспонденция.

XIII. СПЕЦИАЛНИ УСЛОВИЯ

Чл.22. ВЪЗЛОЖИТЕЛЯТ има право да прехвърля собствеността върху доставените по този договор Изделия, както намери за добре, в т.ч. и възмездно.

XIV. ОБЩИ ПОЛОЖЕНИЯ

Чл.23. За всички неуредени в този договор случаи се прилагат разпоредбите на действащото българско законодателство.

Чл.24. Страните могат да изменят настоящия Договор само при наличие на условията, уредени в чл. 43 от Закона за обществените поръчки и след подписване на писмено допълнително споразумение.

Чл.25. За всички спорове, породени от този договор или отнасящи се до него, включително споровете, породени или отнасящи се до неговото тълкуване, недействителност, изпълнение или прекратяване, както и споровете за попълване на празноти в договора или приспособяването му към нововъзникнали обстоятелства, ще се прилага българското право, като страните уреждат отношенията си чрез преговори. При непостигане на съгласие, споровете се отнасят за решаване пред Арбитражния съд при Българска стопанска камара, съобразно неговия Правилник.

Чл.26. С цел правилното интерпретиране на този договор, думи в единствено число могат да се интерпретират в множествено, както и думи от един род – в друг, както и препращане към един член да се счита за препращане към друг там, където прилагайки необходимата грижа за откриването на действителната воля на страните

ЗА ВЪЗЛОЖИТЕЛЯ:

ЗА ИЗПЪЛНИТЕЛЯ:

това е необходимо.

Неразделна част от настоящия договор са следните приложения:

- Приложение № 1 – Техническо задание;
- Приложение № 2 - Техническа спецификация;
- Приложение № 3 – Предложение за изпълнение на поръчката (Техническо предложение);
- Приложение № 4 – Ценово предложение за изпълнение на поръчката (Ценова оферта);
- Приложение № 5 – Документ за внесена Гаранция за изпълнение на договора.

Настоящият договор се състави в два еднообразни екземпляра – по един за всяка от страните по него и се подписа върху всяка страница.

ЗА ВЪЗЛОЖИТЕЛЯ:

ЗА ИЗПЪЛНИТЕЛЯ:

.....
/...../

.....
/...../

В. М. Белодубов
Томов

ДОГОВОР
№...../.....

Днес,, в гр. София, между страните, както следва:

1. „Овергаз Мрежи“ АД, с ЕИК 130533432, със седалище и адрес на управление: гр. София, район „Лозенец“, ул. „Филип Кутев“ № 5, представявано от **Михаил Владимиров Захманов – Изпълнителен директор**, наричано по-долу в договора за краткост **„ВЪЗЛОЖИТЕЛ“**

и

2. „.....“, с ЕИК....., със седалище и адрес на управление: гр., ул., представявано от, – /качество на представляващия/, наричано по-долу в договора за краткост **„ИЗПЪЛНИТЕЛ“**,

на основание чл. 41 от Закона за обществените поръчки и в изпълнение на Решение №/.....2016 г. на **ВЪЗЛОЖИТЕЛЯ** за определяне на изпълнител на обществена поръчка по обособена позиция 2 (по-долу „ОП2“) с предмет: **„Доставка на тръби и фитинги от полиетилен с висока плътност (PE-HD) за защита на оптични кабели“**,

се сключи настоящият договор за следното:

I. ПРЕДМЕТ НА ДОГОВОРА

Чл.1. (1) ВЪЗЛОЖИТЕЛЯТ възлага, а **ИЗПЪЛНИТЕЛЯТ** приема, срещу възнаграждение, да извърши доставка на **Тръби и фитинги от полиетилен с висока плътност (PE-HD) за защита на оптични кабели** (по-долу наричани за краткост **„Изделия/та“**).

(2) Доставката на Изделията по предходната алинея, конкретизирани по вид, параметри, количества и качество в **Техническата спецификация - Приложение № 2**, неразделна част от този договор, **ИЗПЪЛНИТЕЛЯТ** се задължава да извърши при условията на настоящия договор и в съответствие с изискванията, подробно описани в **Техническото задание – Приложение № 1** и в **Предложението за изпълнение на поръчката (Техническото предложение) – Приложение № 3**, представляващи неразделна част от настоящия Договор.

(3) ВЪЗЛОЖИТЕЛЯТ си запазва правото в рамките на срока на Договора по своя преценка да поръчва Изделия в количество, по-малко от посоченото в предходната алинея. В този случай **ВЪЗЛОЖИТЕЛЯТ** не дължи обезщетение или други суми на **ИЗПЪЛНИТЕЛЯ**, компенсирани разликата между количеството реално поръчани Изделия и планираното количество по ал. 2 на този член.

(4) ИЗПЪЛНИТЕЛЯТ следва да изпълни предмета на настоящия договор с отделни доставки, в съответствие с писмени заявки, изпратени от **ВЪЗЛОЖИТЕЛЯ**, в които се определят количествата за отделните видове Изделия по чл. 1, ал. 1, включени в **Приложение № 2**.

(5) Срокът за изпълнение на доставката по всяка заявка е съгласно **Приложение № 3**, но не повече от 30 (тридесет) календарни дни, считано от датата на нейното получаване от страна на **ИЗПЪЛНИТЕЛЯ**.

ЗА ВЪЗЛОЖИТЕЛЯ:

ЗА ИЗПЪЛНИТЕЛЯ:

II. СРОК НА ДОГОВОРА

Чл.2. Настоящият договор се сключва за срок от 2 (две) години и влиза в сила, считано от датата на подписването му.

III. ЦЕНА И НАЧИН НА ПЛАЩАНЕ

Чл.3. (1) Единичните цени на Изделията по чл. 1, ал. 1 се определят съобразно **Ценовото предложение за изпълнение на поръчката (Ценовата оферта) - Приложение № 4**, и включват всички разходи на **ИЗПЪЛНИТЕЛЯ** по изпълнение на предмета на този договор при условия на доставка „доставено до складови бази на **ВЪЗЛОЖИТЕЛЯ** в гр. София и/ или с. Гавраилово, област Сливен” и са окончателни и валидни за срока на договора.

(2) Цената на Изделията по всяка заявка се формира от произведението на посочената в **Приложение № 4** единична цена за съответния вид Изделие със заявеното от **ВЪЗЛОЖИТЕЛЯ** количество от съответния вид. Цената на Изделията по съответната заявка, включваща различните им видове се формира като се сумират получените по реда на предходното изречение суми.

(3) Цената по предходната алинея се заплаща от **ВЪЗЛОЖИТЕЛЯ** по начин, описан в **Приложение № 4** и се превежда от **ВЪЗЛОЖИТЕЛЯ** по банков път, по следната банкова сметка на **ИЗПЪЛНИТЕЛЯ**:

Банка:

IBAN:

BIC:

(4) **ИЗПЪЛНИТЕЛЯТ** се задължава да издава в законоустановения срок надлежни данъчни документи (фактури) и да ги представя на **ВЪЗЛОЖИТЕЛЯ**.

IV. УСЛОВИЯ ЗА ДОСТАВКА

Чл.5. (1) Всяка доставка на Изделията по чл. 1, ал. 1 ще се извършва по конкретна заявка от **ВЪЗЛОЖИТЕЛЯ** към **ИЗПЪЛНИТЕЛЯ**. В тази заявка ще бъдат зададени точните количества, необходими за доставка към момента на заявяване, както и конкретният адрес на складовата база на **ВЪЗЛОЖИТЕЛЯ**. Всички останали параметри на доставката ще бъдат съгласно условията на този договор.

(2) **ИЗПЪЛНИТЕЛЯТ** се задължава за своя сметка да достави Изделията, предмет на всяка заявка, както и да осигури за своя сметка всички необходими мерки за опазване на Изделията от повреждане по време на товарене, превозване и разтоварване.

(3) Рискът от случайно погиване и правото на собственост върху доставените Изделия преминават от **ИЗПЪЛНИТЕЛЯ** към **ВЪЗЛОЖИТЕЛЯ** в момента на предаването им, удостоверено с приемо-предавателен протокол по чл. 6, ал. 7. До този момент рискът от случайно погиване носи **ИЗПЪЛНИТЕЛЯТ**. Ако **ВЪЗЛОЖИТЕЛЯТ** приеме само част от доставените Изделия, върху него преминава правото на собственост и рискът от случайно погиване само върху приетата част.

Чл.6. (1) Приемането на извършените доставки ще се осъществява в складовата база на **ВЪЗЛОЖИТЕЛЯ**, след извършен входящ контрол от страна на **ВЪЗЛОЖИТЕЛЯ** на придружаващите доставката документи и външен оглед на доставените Изделия.

(2) Доставените количества Изделия трябва да се придружават от документите, посочени в **Приложение № 2**. В случай че посочените в **Приложение № 2** документи са на чужд език, същите следва да се придружават от превод на български език.

ЗА ВЪЗЛОЖИТЕЛЯ:

ЗА ИЗПЪЛНИТЕЛЯ:



(3) Доставените Изделия по чл. 1, ал. 1 без наличието на документите по предходната алинея няма да бъдат приемани от **ВЪЗЛОЖИТЕЛЯ** до надлежното им представяне от страна на **ИЗПЪЛНИТЕЛЯ**. Представянето се извършва в определен от **ВЪЗЛОЖИТЕЛЯ** срок, който не може да бъде по-дълъг до 3 (три) работни дни, като процедурата по приемане на доставката се спира до надлежното представяне на съответните документи. При условие че след изтичане на определения по-горе срок липсващите документи не са представени, **ВЪЗЛОЖИТЕЛЯТ** има право да откаже приемането на съответната доставка.

(4) Външният оглед се извършва от **ВЪЗЛОЖИТЕЛЯ** за всяко доставено количество Изделия, съгласно изискванията и критериите, посочени в **Приложение № 2**. Всички неотговарящи (при външния оглед) на поставените изисквания и критерии Изделия, се заменят от **ИЗПЪЛНИТЕЛЯ** с годни такива. Замяната се извършва в срок съгласно **Приложение № 3**, не повече от 10 (десет) работни дни, като процедурата по приемане на доставката се спира до попълване на партидата.

(5) При условие че след изтичане на определения допълнителен срок по предходната алинея съответната партида няма да бъде попълнена от **ИЗПЪЛНИТЕЛЯ**, **ВЪЗЛОЖИТЕЛЯТ** има право да приеме само част от доставените Изделия, отговарящи на изискванията и критериите, посочени в **Приложение № 2**, както и правото да намали/ редуцира цената на съответната доставка.

(6) Извършен без забележки входящ контрол по ал. 1 на чл. 6 се документира с протокол от входящ контрол, изготвен по образец, приложен към **Приложение № 1**.

(7) Въз основа на протокола по предходната алинея, **ВЪЗЛОЖИТЕЛЯТ** приема доставените количества Изделия по съответната заявка с приемо-предавателен протокол, изготвен по образец, приложен към **Приложение № 1** и подписан от определени представители на страните по този договор.

(8) Подписването на приемо-предавателния протокол по предходната алинея не лишава **ВЪЗЛОЖИТЕЛЯ** от правата му по този договор при откриване на недостатъци в доставените Изделия.

(9) Ако доставеното количество Изделия е повече от посоченото в протокола по ал. 7 на чл. 6, **ВЪЗЛОЖИТЕЛЯТ** и **ИЗПЪЛНИТЕЛЯТ** се споразумяват дали да приемат или не това количество. В случай че **ВЪЗЛОЖИТЕЛЯТ** се съгласи да приеме доставеното в повече количество Изделия, същите се отразяват в протокола по ал. 7 на чл. 6.

V. ПРАВА И ЗАДЪЛЖЕНИЯ НА ИЗПЪЛНИТЕЛЯ

Чл.7. **ИЗПЪЛНИТЕЛЯТ** се задължава:

- 7.1. да достави в срок договорените по вид и качество Изделия съгласно **Приложение № 2**, и количества, посочени в заявката на **ВЪЗЛОЖИТЕЛЯ**;
- 7.2. да изпълни точно, качествено и в срок всяка заявка на **ВЪЗЛОЖИТЕЛЯ**, спазвайки изискванията, регламентирани в договора, приложенията към него и посоченото в съответната заявка;
- 7.3. да предоставя придружаващите Изделията документи, посочени в **Приложение № 2**, а ако са на чужд език – и с превод на български език;
- 7.4. да отстранява надлежно и в срок всички явни недостатъци, установени от **ВЪЗЛОЖИТЕЛЯ** при приемане на Изделията по реда на раздел IV по-горе, както и скрити недостатъци по смисъла на Закона за задълженията и договорите;
- 7.5. да пази и да не разпространява факти и обстоятелства по отношение на **ВЪЗЛОЖИТЕЛЯ** или неговата дейност, станали му известни при или по повод изпълнението на този договор;
- 7.6. да уведоми незабавно **ВЪЗЛОЖИТЕЛЯ** при възникване на обстоятелства, които могат да забавят или направят невъзможно изпълнението на договора.

ЗА ВЪЗЛОЖИТЕЛЯ:

ЗА ИЗПЪЛНИТЕЛЯ:

Чл.8. (1) ИЗПЪЛНИТЕЛЯТ има право:

- 8.1.** да получи от **ВЪЗЛОЖИТЕЛЯ** необходимото съдействие при изпълнение на поетите с този договор задължения;
- 8.2.** да получи от **ВЪЗЛОЖИТЕЛЯ** точни данни за изпълнение на съответната заявка;
- 8.3.** да получи от **ВЪЗЛОЖИТЕЛЯ** възнаграждението за всяка надлежно извършена доставка в размера, по начина и в срока, определени в раздел III на настоящия договор;
- 8.4.** да превъзлага работата по договора на други физически или юридически лица – подизпълнители. За обезпечаване изпълнението на задълженията си към **ВЪЗЛОЖИТЕЛЯ** по настоящия договор, **ИЗПЪЛНИТЕЛЯТ** носи отговорност за действията на подизпълнителите като за свои. Посоченото право **ИЗПЪЛНИТЕЛЯТ** упражнява, след като е уведомил **ВЪЗЛОЖИТЕЛЯ** с офертата си за участие в обществената поръчка.

VI. ПРАВА И ЗАДЪЛЖЕНИЯ НА ВЪЗЛОЖИТЕЛЯ

Чл.9. ВЪЗЛОЖИТЕЛЯТ се задъжава:

- 9.1.** да приеме извършените по реда и при условията на настоящия договор и приложенията към него доставки;
- 9.2.** да заплати на **ИЗПЪЛНИТЕЛЯ** цената на доставените Изделия по реда и при условията на този договор.

Чл.10. ВЪЗЛОЖИТЕЛЯТ има право:

- 10.1.** да изисква от **ИЗПЪЛНИТЕЛЯ** да извършва доставките без отклонения от условията на този договор и приложенията към него;
- 10.2.** да упражнява контрол върху изпълнението на съответната заявка, като с това да не пречи на оперативната самостоятелност на **ИЗПЪЛНИТЕЛЯ**;
- 10.3.** да извършва входящ контрол по чл. 6 по-горе на доставените Изделия преди окончателното им приемане, съобразно изискванията на настоящия договор и приложенията към него;
- 10.4.** при констатиране на отклонения от посочените в договора и/ или приложенията към него изисквания, или от условията, отбелязани в съответната заявка, да спира изпълнението на процедурата по чл. 6 по-горе, за което се съставя и подписва протокол от определени представители на двете страни по договора. При отказ на **ИЗПЪЛНИТЕЛЯ** да подпише протокола, **ВЪЗЛОЖИТЕЛЯТ** има право едностранно да спре изпълнението с писмен акт;
- 10.5.** спирането по предходната точка не променя срока по чл. 1, ал. 5 от този договор;
- 10.6.** да откаже приемането на доставка или отделен артикул от нея, ако не отговаря на договорените условия в договора и приложенията към него;
- 10.7.** да иска надлежно и в срок отстраняване на констатирани явни недостатъци, скрити недостатъци по смисъла на Закона за задълженията и договорите, както и извършване на гаранционен сервис съобразно договорения срок;
- 10.8.** да изисква възстановяване на действителните разходи при неизпълнение в срок на задължението на **ИЗПЪЛНИТЕЛЯ** по чл. 12, ал. 2 по-долу.

VII. ГАРАНЦИЯ ЗА ИЗПЪЛНЕНИЕ НА ДОГОВОРА

Чл.11. (1) При подписването на настоящия договор **ИЗПЪЛНИТЕЛЯТ** предоставя гаранция за изпълнение на този договор в размер на (.....) лева, представляваща **1,5 % (едно цяло и пет десети процента)** от стойността на договора, която да е валидна за срока на действие на настоящия договор и един месец след подписване на
ЗА ВЪЗЛОЖИТЕЛЯ: ЗА ИЗПЪЛНИТЕЛЯ:

приключвателния протокол по чл. 18 по-долу.

(2) Гаранцията за изпълнение се предоставя в една от двете посочени по-долу форми:

1. Паричен депозит в размер на сумата по предходната алинея по следната банкова сметка на **ВЪЗЛОЖИТЕЛЯ**:

Банка: „Ситибанк Европа“ АД, клон България;

IBAN: BG49 CITI 9250 1010 0132 00;

BIC: CITIBGSF.

2. Безусловна и неотменяема банкова гаранция в полза на **ВЪЗЛОЖИТЕЛЯ**, на стойност, идентична с тази по предходната алинея. Банковата гаранция трябва да съдържа задължение на банката – гарант да извърши плащане при първо писмено искане на бенефициента (**ВЪЗЛОЖИТЕЛЯ**), деклариращо, че **ИЗПЪЛНИТЕЛЯТ** не е изпълнил свое задължение по този договор. Гаранцията следва да бъде издадена от българска банка или клон на чуждестранна банка, като при представяне на банкова гаранция на чужд език, тя се прилага и в превод на български език. В случай ако срокът ѝ на валидност е по-кратък от предвидения в предходната алинея, то същата е необходимо да бъде подновена своевременно. Банковата гаранция следва да отговаря и на допълнителните изисквания, посочени в Документацията за участие в обществената поръчка.

(3) Всички разноски във връзка с откриването, поддържането и управлението на избрания от **ИЗПЪЛНИТЕЛЯ** вид гаранция, включително разноски за усвояване на суми по нея, са за сметка на **ИЗПЪЛНИТЕЛЯ**.

(4) **ВЪЗЛОЖИТЕЛЯТ** не дължи лихва върху сумата по гаранцията за времето, през което тя е на негово разположение в изпълнение на настоящия договор.

(5) Когато **ИЗПЪЛНИТЕЛЯТ** предоставя банкова гаранция, същата се приобщава като **Приложение № 5** към настоящия договор. Ако **ИЗПЪЛНИТЕЛЯТ** е внесъл гаранцията като паричен депозит, документът за извършено плащане следва да се представи в оригинал и приобщи като **Приложение № 5** към настоящия договор.

(6) **ВЪЗЛОЖИТЕЛЯТ** задържа и се удовлетворява от гаранцията по ал.1 на този член, когато **ИЗПЪЛНИТЕЛЯТ** не изпълни някое от задълженията си по договора, както и когато прекъсне или забави, или се отклони от изпълнението на задълженията си по договора.

(7) **ВЪЗЛОЖИТЕЛЯТ** има право да усвоява суми от гаранцията за изпълнение във всички случаи на дължими от **ИЗПЪЛНИТЕЛЯ** неустойки и обезщетения по настоящия договор, без това да го лишава от правото да търси обезщетение и/или неустойки за претърпените вреди над размера на усвоената гаранция.

(8) В случай на усвояване от **ВЪЗЛОЖИТЕЛЯ** на суми от гаранцията за изпълнение, **ИЗПЪЛНИТЕЛЯТ** се задължава да възстанови незабавно първоначалния размер на гаранцията, но не по-късно от 7 (седем) дни от усвояването.

(9) За усвояване на суми от гаранцията не се изисква безспорност на вземането. В случай че по съдебен ред бъде установена неоснователност на извършено усвояване на суми от гаранцията, **ВЪЗЛОЖИТЕЛЯТ** дължи възстановяване на усвоената сума, но без да дължи лихва върху нея за периода на действие на договора.

(10) В едномесечен срок от подписване на приключвателен протокол по реда на чл. 18 по-долу **ВЪЗЛОЖИТЕЛЯТ** възстановява цялата сума или остатъка от сумата по гаранцията за изпълнение, която не подлежи на усвояване съобразно разпоредбите на настоящия договор.

(11) Гаранцията за изпълнение не се възстановява от **ВЪЗЛОЖИТЕЛЯ** за времето, през което между страните тече съдебен спор относно неизпълнение на задължения на **ИЗПЪЛНИТЕЛЯ**.

ЗА ВЪЗЛОЖИТЕЛЯ:

ЗА ИЗПЪЛНИТЕЛЯ:

VIII. ГАРАНЦИОНЕН СРОК, ГАРАНЦИОННА ОТГОВОРНОСТ, РЕКЛАМАЦИИ

Чл.12. (1) Гаранционният срок относно производствени дефекти (търговска гаранция) на Изделия по чл. 1, ал. 1 е посочен в **Приложение № 3** и започва да тече, считано от датата на доставката, удостоверено с протокол по чл. 6, ал. 7.

(2) ИЗПЪЛНИТЕЛЯТ носи отговорност пред **ВЪЗЛОЖИТЕЛЯ** за качеството на доставените Изделия и поема задължение за гаранционно обслужване на същите в срока по предходната алинея, като се задължава да извършва гаранционното обслужване в съответствие с предоставените от него гаранционни условия в **Приложение № 3** и договореното в този договор.

(3) При неизпълнение на задълженията си по предходната алинея, **ИЗПЪЛНИТЕЛЯТ** се задължава да заплаща стойността на действително извършени разходи в пълен размер.

Чл.13. (1) Ако в срока по чл. 12, ал. 1, при или след въвеждането в експлоатация на трасето/ обекта, изградено с Изделията по чл. 1, ал. 1, доставени от **ИЗПЪЛНИТЕЛЯ**, **ВЪЗЛОЖИТЕЛЯТ** установи дефект в същите, довел до аварията или повреда на трасето/ обекта, последният сформира комисия, която включва равен брой представители на двете страни по този договор. Комисията извършва анализ на причините за възникване на дефекта. Резултатите от анализа се отразяват в констативен протокол. При неподписване на констативния протокол от страна на **ИЗПЪЛНИТЕЛЯ**, **ВЪЗЛОЖИТЕЛЯТ** го подписва едностранно, като отбелязва отказа на **ИЗПЪЛНИТЕЛЯ** и незабавно го изпраща на последния.

(2) Ако след извършен анализ по предходната алинея страните констатират, че дефектът е от производствен характер, в протокола по ал. 1 на този член **ВЪЗЛОЖИТЕЛЯТ** определя срок, в който **ИЗПЪЛНИТЕЛЯТ** се задължава да извърши за своя сметка всички възстановителни работи.

IX. ОТГОВОРНОСТ ПРИ НЕИЗПЪЛНЕНИЕ. НЕУСТОЙКИ

Чл.14. В случай на забавено изпълнение на задължението по чл. 1, ал. 5 по-горе, **ИЗПЪЛНИТЕЛЯТ** дължи на **ВЪЗЛОЖИТЕЛЯ** неустойка в размер на 0,2 % (нула цяло и два процента) от стойността на забавената доставка, за всеки ден забава, но не повече от 10 % (десет процента) от тази стойност.

Чл.15. При забава в плащането на дължими суми, **ВЪЗЛОЖИТЕЛЯТ** дължи на **ИЗПЪЛНИТЕЛЯ** неустойка в размер на 0,2 % (нула цяло и два процента) от размера на забавеното плащане, за всеки просрочен ден, но не повече от 10 % (десет процента) от него.

Чл.16. Всички неустойки по настоящия договор могат да бъдат реализирани едностранно и извънсъдебно чрез теглене/ усвояване от гаранцията за изпълнение от страна на **ВЪЗЛОЖИТЕЛЯ**.

X. ПРЕКРАТЯВАНЕ И РАЗВАЛЯНЕ НА ДОГОВОРА

Чл.17. (1) Настоящият договор се прекратява:

а/ с изтичане на уговорения в чл. 2 срок, като задължението на **ИЗПЪЛНИТЕЛЯ** по чл. 12 по-горе остава в сила;

б/ по взаимно съгласие, изразено писмено;

в/ с прекратяване на някоя от страните като юридическо лице, без правоприемство, или когато по отношение на една от страните е открито производство по обявяване в несъстоятелност с решение, което е влязло в сила или пък една от страните е в производство по ликвидация;

г/ при виновно неизпълнение на задълженията на една от страните по договора – по реда на чл. 87 - 88 от Закона за задълженията и договорите, като изправната страна е длъжна да отправи 7 (седем)-дневно писмено предизвестие до другата страна за разваляне на договора;

за възложителя:

за изпълнителя:

д/ едностранно от **ВЪЗЛОЖИТЕЛЯ** с едномесечно писмено предизвестие, отправено до **ИЗПЪЛНИТЕЛЯ**;

е/ по реда на чл. 43, ал. 4 от Закона за обществените поръчки;

ж/ в други случаи, предвидени от закона или договора.

(2) Всяка от страните има право да развали този договор с едномесечно писмено предизвестие, отправено до другата страна при съществено нарушение на условията на договора от тази страна. Съществено нарушение на условията на този договор е налице при забава в заплащане на възнаграждението по този договор с повече от 30 (тридесет) дни, както и при забава в доставката на Изделията с повече от 20 (двадесет) дни.

Чл.18. В 5 (пет)-дневен срок от разваляне или прекратяване на договора, независимо от основаниято, страните съставят приключвателен протокол, който удостоверява степента на изпълнение на настоящия договор, наличието или липсата на претенции и възражения с оглед изпълнението на договора към момента на неговото прекратяване или разваляне.

XI. НЕПРЕОДОЛИМА СИЛА

Чл.19. (1) „Непреодолима сила“ по смисъла на настоящия договор е непредвидено или непредотвратимо събитие от извънреден характер, възникнало след сключване на договора, което не може да се предвиди или предотврати при полагане на дължимата грижа на добър търговец, което обективно предизвиква забава или невъзможност за изпълнение на задължения по този договор от някоя от страните, като, но не само: конфискация, национализация, земетресение, наводнение, пожар, терористичен акт, вандализъм, урагани, природни бедствия, действия на обществени врагове, война (обявена или необявена), извънредно положение, нашествия, бунтове, размирици, граждански протести, преустановяване на обществените комунални услуги, стачки на работници или служители на трети лица (извън работниците и служителите на **ИЗПЪЛНИТЕЛЯ**) или индустриални спорове, които са извън контрола на **ИЗПЪЛНИТЕЛЯ**.

(2) При никакви обстоятелства не могат да се смятат за Непреодолима сила стачки, локаут, забрани, демонстрации, бойкотиране, забавяне на работния процес, прекратяване на работата или други трудови неуредици, финансови проблеми, неизпълнение на задълженията на трети лица към **ИЗПЪЛНИТЕЛЯ**, както и всяко друго явление от вътрешен и/ или организационен характер за **ИЗПЪЛНИТЕЛЯ**, както и всяко друго събитие, което би могло да се избегне или предотврати чрез предприемане на съответните предпазни мерки.

(3) За настъпването на Непреодолима сила, страната, която се позовава на нея, трябва да уведоми незабавно другата страна и да получи във възможно най-кратки срокове сертификат за Непреодолима сила, издаден от Българската търговско-промишлена палата.

(4) Докато трае Непреодолимата сила, изпълнението на задълженията на страните се спира. Съответните срокове за изпълнение се удължават с времето, през което е била налице Непреодолимата сила.

(5) **ИЗПЪЛНИТЕЛЯТ** няма право да се позовава на Непреодолима сила, когато е изпаднал в забава, за която той отговаря.

(6) Ако Непреодолимата сила трае толкова дълго, че **ВЪЗЛОЖИТЕЛЯТ** загуби интерес от изпълнението на този договор, същият има право, заедно с останалите права по този договор, да прекрати настоящия договор с писмено уведомление до **ИЗПЪЛНИТЕЛЯ**, като заплати на последния дължимите до момента суми за доставки.

XII. УПЪЛНОМОЩЕНИ ПРЕДСТАВИТЕЛИ НА СТРАНИТЕ. СЪОБЩЕНИЯ

Чл.20. Страните определят следните свои упълномощени представители, които разполагат с права да подписват протоколи, предвидени в този договор:

ЗА ВЪЗЛОЖИТЕЛЯ:

ЗА ИЗПЪЛНИТЕЛЯ:

За ВЪЗЛОЖИТЕЛЯ:

.....
Тел.:

Адрес:

Ел. поща:

За ИЗПЪЛНИТЕЛЯ:

.....
Тел.:

Адрес:

Ел. поща:

Чл.21. (1) Всички съобщение и уведомления във връзка с настоящия договор се извършват в писмена форма на български език (по факс, електронна поща, препоръчана поща с обратна разписка и/или куриерска служба) на адресите за кореспонденция на упълномощените от страните лица, посочени в чл. 20.

(2) За дата на съобщението/ уведомлението се смята:

а/ датата на предаването – при ръчно предаване на съобщението;

б/ датата на пощенското клеймо на обратната разписка – при изпращане по пощата;

в/ датата на приемането – при изпращане по телефакс;

г/ датата на получаване на съобщението по електронната поща.

(3) При промяна на адреса за кореспонденция, страната е длъжна да уведоми другата страна за промяната. В противен случай съобщение, изпратено на стария адрес, се счита за получено от съответната страна по договора, променила адреса си за кореспонденция.

XIII. СПЕЦИАЛНИ УСЛОВИЯ

Чл.22. ВЪЗЛОЖИТЕЛЯТ има право да прехвърля собствеността върху доставените по този договор Изделия, както намери за добре, в т.ч. и възмездно.

XIV. ОБЩИ ПОЛОЖЕНИЯ

Чл.23. За всички неуредени в този договор случаи се прилагат разпоредбите на действащото българско законодателство.

Чл.24. Страните могат да изменят настоящия Договор само при наличие на условията, уредени в чл. 43 от Закона за обществените поръчки и след подписване на писмено допълнително споразумение.

Чл.25. За всички спорове, породени от този договор или отнасящи се до него, включително споровете, породени или отнасящи се до неговото тълкуване, недействителност, изпълнение или прекратяване, както и споровете за попълване на празноти в договора или приспособяването му към нововъзникнали обстоятелства, ще се прилага българското право, като страните уреждат отношенията си чрез преговори. При непостигане на съгласие, споровете се отнасят за решаване пред Арбитражния съд при Българска стопанска камара, съобразно неговия Правилник.

Чл.26. С цел правилното интерпретиране на този договор, думи в единствено число могат да се интерпретират в множествено, както и думи от един род – в друг, както и препращане към един член да се счита за препращане към друг там, където прилагайки необходимата грижа за откриването на действителната воля на страните

за възложителя:

за изпълнителя:

това е необходимо.

Неразделна част от настоящия договор са следните приложения:

- Приложение № 1 – Техническо задание;
- Приложение № 2 - Техническа спецификация;
- Приложение № 3 – Предложение за изпълнение на поръчката (Техническо предложение);
- Приложение № 4 – Ценово предложение за изпълнение на поръчката (Ценова оферта);
- Приложение № 5 – Документ за внесена Гаранция за изпълнение на договора.

Настоящият договор се състави в два еднообразни екземпляра – по един за всяка от страните по него и се подписа върху всяка страница.

ЗА ВЪЗЛОЖИТЕЛЯ:

ЗА ИЗПЪЛНИТЕЛЯ:

.....
/...../

.....
/...../

И. М. Бенарова
Томислав f.s

VIII. ОБРАЗЦИ НА ДОКУМЕНТИ ЗА УЧАСТИЕ В ПРОЦЕДУРАТА

VIII.1.

Образец О-1

Наименование на участника:

Точен адрес за кореспонденция (град, пощенски код, улица, №):

.....

Телефон/факс:; e-mail:

вписано в Търговския регистър при Агенцията по вписванията с

ЕИК:, представлявано от

ДО:

„Овергаз Мрежи“ АД
ул. „Филип Кутев“, №5
1407 София

Лице за контакт: Тихомир Истатков

E-mail: tihomir_istatkov@overgas.bg

ОФЕРТА

за участие в открита процедура за възлагане на обществена поръчка:

Наименование на поръчката: *„Доставка на тръби и фитинги от полиетилен по две обособени позиции“*

ОБОСОБЕНИ ПОЗИЦИИ:

.....
.....
.....

(записва се номера и наименованието на обособената(ите) позиция(ии), за която(ито) се участва с представената оферта)

УВАЖАЕМИ ГОСПОДА,

След запознаване с всички документи и образци от документацията за участие в процедурата, получаването на които потвърждаваме с настоящото, ние потвърждаваме, че отговаряме на изискванията и условията, посочени в документацията за участие в процедурата.

Предметът на поръчката ще изпълним в съответствие с нормативните изисквания и условията от документацията за участие в процедурата.

1. Основният предмет на дейност на фирмата ни е:

.....
.....

2. При изпълнението на поръчката няма да използваме/ще използваме (невярното се зачертава) следните подизпълнители:

Подизпълнител <i>(избройте имената и адресите на подизпълнителите)</i>	Видове работи, които ще изпълнява <i>(посочете видове дейности и/или услуги по съответната обособена позиция)</i>	Дял в проценти (%) от общата стойност на поръчката, който ще бъде изпълнен от подизпълнителя
1.		
2.		
3.		

Във връзка с това, към настоящата оферта прилагаме писмено съгласие за участие от страна на посочените подизпълнители (*Декларация за съгласие за участие като подизпълнител - Образец О-5*).

Цялостното изпълнение на поръчката е подробно описано в *Техническото предложение* към настоящата Оферта.

3. Настоящата оферта включва следното:

3.1. Документи, отнасящи се до критериите за подбор на участниците (поставени в Плик №1 **„Документи за подбор“**) съгласно Обявлението и указанията на Възложителя.

3.2. Предложение за изпълнение на поръчката (в отделен запечатан Плик №2 с надпис **„Техническо предложение“**) по следните Обособени позиции:

Обособена позиция №
Обособена позиция №
(посочва(т) се Обособената(ите) позиция(и), за която(ито) е изготвено техническо предложение!)

3.3. Ценово предложение за изпълнение на поръчката (в отделен запечатан Плик №3 с надпис **„Ценова оферта“**) по следните Обособени позиции:

Обособена позиция №
Обособена позиция №
(посочва(т) се Обособената(ите) позиция(и), за която(ито) е изготвено техническо предложение!)

Запознати сме и приемаме условията в проекта на договора. В случай, че бъдем определени за Изпълнител, ние сме готови да сключим договора с Възложителя в законоустановения срок.

Всички документи, необходими за подписване на договора съгласно документацията за участие, ще представим в посочения от Възложителя срок, но не по-късно от работни дни (*посочете броя на дните в които ще представите всички необходими документи*) след получаване на решението за определяне на Изпълнител.

Гаранцията за изпълнение на договора ще представим под формата на (*посочва се формата на гаранцията за изпълнение*).

Цената за изпълнение предмета на поръчката, условията и начинът на плащане, са

подробно описани в приложената *Ценова оферта (Образец О-4)*. Използваната валута при формиране на цените е (посочете валутата, при която са формирани цените в офертата).

Други условия за изпълнение на поръчката:
(посочват се, ако има такива)

С подаване на настоящата *Оферта*, направените от нас предложения и поети ангажименти са валидни за период от дни (посочете броя на дните и/или последната дата на валидност на офертата, съобразени с условията на процедурата), считано от датата, посочена като краен срок за представяне на оферти в Обявлението и ние ще сме обвързани с нея и тя може да бъде приета във всеки един момент преди изтичане на този срок.

Настоящата оферта се представя в един оригинал.

Приложения: съгласно приложения *Списък на документите в офертата*, представляващи неразделна част от нея.

Правно обвързващ подпис:

Дата:

Име и фамилия

Подпис на упълномощеното лице

Длъжност

**ОТКРИТА ПРОЦЕДУРА ЗА ВЪЗЛАГАНЕ НА ОБЩЕСТВЕНА ПОРЪЧКА С ПРЕДМЕТ
„Доставка на тръби и фитинги от полиетилен по две обособени позиции“**

СПИСЪК НА ДОКУМЕНТИТЕ, СЪДЪРЖАЩИ СЕ В ОФЕРТАТА

№	Документ	Вид на документа (оригинал или заверено копие)
Плик № 1 „Документи за подбор“		
1.	Оферта (Образец О-1)	
2.	Списък на документите , съдържащи се в офертата (Образец О-2)	
3.	Административни сведения за участника (Образец О-11)	
4.	Посочване на единен идентификационен код по чл. 23 от Закона за търговския регистър (ЗТР), БУЛСТАТ и/или друга идентифицираща информация в съответствие със законодателството на държавата, в която участникът е установен.	
4.1.	Посочване на единен идентификационен код по чл. 23 от Закона за търговския регистър (ЗТР), БУЛСТАТ и/или друга идентифицираща информация в съответствие със законодателството на държавата, в която участникът е установен. Копие от документа за самоличност – когато участникът е физическо лице.	
4.2.	При участници обединения – копие от договора за обединение, а когато в договора не е посочено лицето, което представлява участниците в обединението – и документ, подписан от лицата в обединението, в който се посочва представляващият.	
5.	Документ за гаранция за участие в процедурата (паричен депозит или оригинал на банкова гаранция)	
6.	Декларация по чл.47, ал.9 от ЗОП (Образец О-6).	
7.	Доказателства за техническите възможности и/или квалификация на участника по чл. 51 от ЗОП:	
7.1.	Списък на доставките, които са еднакви или сходни с предмета на обществената поръчка, изпълнени през последните 3 (три) години, считано от датата на подаване на офертата (декларация по Образец О-7).	
7.2.	Доказателство за извършената услуга по т.А.7.1, предоставено под формата на удостоверение (минимум два броя), издадено от получателя или от компетентен орган (или чрез посочване на публичен регистър, в който е публикувана информация за доставката/услугата).	

№	Документ	Вид на документа (оригинал или заверено копие)
7.3.	Документ удостоверяващ, че участникът в процедурата, е производител или упълномощен представител на производител на изделията, предмет на настоящата поръчка (респективно - декларация от участника (свободен текст) или оторизационно писмо от производителя).	
7.4.	Копия от валиден сертификат (издаден от независими лица, акредитирани по съответната серия стандарти), удостоверяващ съответствието на производителя на изделията със стандарта за система за управление на качеството EN ISO 9001 или еквивалентен за съответната област.	
7.5.	Подробна търговска и техническа информация за идентификация на оферирания тръби и фитинги, съдържаща данни за: <ul style="list-style-type: none"> - стандарти, съгласно изискванията на които са произведени тръбите и фитингите; - цвят на тръбите; - време за заваряване чрез електростопяване на фитингите; - напрежение за заваряване на предлаганите фитинги. 	
8.	Декларация за съгласие за участие като подизпълнител- Образец О-5 (попълва се от участващите подизпълнители, ако се използват такива при изпълнението на поръчката; декларациите да се посочат по поредността на подизпълнителите, описани в таблицата към образеца на оферта – Образец О-1).	
9.	Декларация за приемане на условията в проекта на договор за изпълнение на поръчката (Образец О-8).	
10.	Декларация по чл. 4, ал. 7 и по чл. 6, ал. 5, т.3 от Закона за мерките срещу изпирането на пари - Образец О-9. (представя се само от участника, определен за изпълнител, преди подписване на договор!).	
11.	Декларация по чл.6, ал.2 от Закона за мерките срещу изпирането на пари - Образец О-10. (представя се само от участника, определен за изпълнител, преди подписване на договор!)	
Плик № 2 Предложение за изпълнение на поръчката (Техническо предложение) Обособена позиция № (Описва се съдържанието на всеки отделен Плик №2 за всяка конкретна обособена позиция, за която участникът подава оферта!)		
12.	Техническо предложение за изпълнение на поръчката (Образец О-3) (за съответната обособена позиция)	
Плик № 3 Ценово предложение (Ценова оферта) Обособена позиция № (Описва се съдържанието на всеки отделен Плик №3 за всяка конкретна обособена позиция, за която участникът подава оферта!)		

№	Документ	Вид на документа (оригинал или заверено копие)
13.	Ценово предложение (Образец О-4) (за съответната обособена позиция)	
Други (ако има такива), които участникът счита, че са от особена важност за оценката на офертата:		

Правно обвързващ подпис:

Наименование на участника:

Дата:

Представяващ:

Име и фамилия:

Подпис:

Упълномощено лице:

Име и фамилия:

Подпис:

.....
(наименование на участника)

ДО:

**„Овергаз Мрежи“ АД
ул. „Филип Кутев“, №5
1407 София**

Лице за контакт: Тихомир Истатков

E-mail: tihomir_istatkov@overgas.bg

ТЕХНИЧЕСКО ПРЕДЛОЖЕНИЕ

за изпълнение на поръчката

НАИМЕНОВАНИЕ НА ПОРЪЧКАТА: „Доставка на тръби и фитинги от полиетилен по две обособени позиции“

ОБОСОБЕНА ПОЗИЦИЯ №:

(от участника се посочва номера и наименованието на позицията, за която е предложението за изпълнение на поръчката)

УВАЖАЕМИ ГОСПОДА,

С настоящото, представяме нашето техническо предложение за изпълнение на горепосочената обществена поръчката по Обособена позиция № (посочва се номера на позицията) и декларираме, че ще изпълним предмета на поръчката в пълно съответствие с изискванията и условията на Възложителя, посочени в документацията за участие и Обявлението за обществена поръчка.

1. Работата, която ще извършим в изпълнение предмета на поръчката е съгласно условията и изискванията на *Техническата спецификация* на Възложителя (*Приложение 1 или Приложение 2* към ЗАДАНИЕТО (раздел V. ОПИСАНИЕ НА ПРЕДМЕТА НА ПОРЪЧКАТА на документацията за участие – посочете приложимото).

2. Предлагаме срок за изпълнение на доставката на всяка конкретна партида (по която и да е обособена позиция) **календарни дни**, считано от датата на получаване на писмена заявка от Възложителя.

3. Гаранционният срок относно производствени дефекти (търговска гаранция) на всички доставяни от нас изделия е месеца (не по-малко от 24 месеца) от датата на извършване на доставката.

4. Всички изделия, неотговарящи (при външния оглед) на поставените изисквания и критерии, ще бъдат заменени от нас (като доставчик) на наш риск и за наша сметка с годни такива в срок до работни дни (посочват се дните - не повече от 10 (десет) работни дни). Замяната се извършва непосредствено след външния оглед, като процедурата по приемане на доставката се прекратява до попълване на партидата.

5. Изпълнението на предмета на поръчката по посочената Обособена позиция №..... (посочва се номера на позицията) ще извършим като **използваме/няма да използваме**

(ненужното се зачертава) подизпълнители. Вида на работите, които подизпълнителите ще извършват (ако участникът предвижда такива) и дела на тяхното участие, е съгласно представената Декларация (от подизпълнителите) за съгласие за участие като подизпълнител (Образец О-5).

6. При всяка доставка на тръби и фитинги по обособената позиция, за която кандидатстваме, ще предоставим и всички необходими документи, удостоверяващи изискванията, описани в съответната Техническа спецификация (Приложение 1 или Приложение 2 – посочете приложимото). Всички документи, представени на чужд език, ще представим и в превод на български език.

7. Обръщаме внимание на следните допълнителни преимущества на нашето предложение спрямо задължителните изисквания и условия по документацията за участие, свързани с изпълнението на поръчката:

.....
.....
(посочва се всяка друга информация, която участникът счита за целесъобразна и от значение за избирането му за Изпълнител)

8. Всички дейности, посочени в настоящото предложение (по съответната обособена позиция) са отчетени и включени в предложената от нас цена в запечатания плик №3 „Предлагана цена“.

ЗАБЕЛЕЖКА:

- **Настоящият документ се изготвя поотделно за всяка обособена позиция, за която участникът кандидатства и задължително се поставя в отделен запечатан, непрозрачен плик (плик №2) с надпис: „Предложение за изпълнение на поръчката“; наименование на участника; и номер и наименование на съответната обособена позиция.**
- **Плик №2 се поставя в общия плик с офертата.**

Правно-обвързващ подпис:

Дата:

Име и фамилия:

Подпис на упълномощеното лице:.....

Длъжност:

Наименование на Участника:

VIII.4

Образец О-4

ДО:

„Овергаз Мрежи“ АД
ул. „Филип Кутев“, №5
1407 София

Лице за контакт: Тихомир Истатков

E-mail: tihomir_istatkov@overgas.bg

**ЦЕНОВО ПРЕДЛОЖЕНИЕ
(ЦЕНОВА ОФЕРТА)
за изпълнение на поръчката**

НАИМЕНОВАНИЕ НА ПОРЪЧКАТА: „Доставка на тръби и фитинги от полиетилен по две обособени позиции“

ОБОСОБЕНА ПОЗИЦИЯ №:

(от участника се посочва номера и наименованието на позицията, за която е ценовото предложение за изпълнение на поръчката)

Наименование на участника:

Точен адрес за кореспонденция (град, пощенски код, улица, №):

.....

Телефон/факс:; **e-mail:**

вписано в Търговския регистър при Агенцията по вписванията с

ЕИК:, **представявано от**

УВАЖАЕМИ ГОСПОДА,

С настоящото Ви представяме нашето ценово предложение за изпълнение предмета на горепосочената обществена поръчка по Обособена позиция № , както следва:

I. ЦЕНА И УСЛОВИЯ НА ФОРМИРАНЕТО Й

Изпълнението на предмета на поръчката по Обособена позиция № ще извършим по цени, съгласно **Таблица 1 и Таблица 2** (попълват се от участника в зависимост от ОП, за която е съответното ценово предложение) към настоящото ценово предложение при следните условия:

(1) Предложените цени са определени при пълно съответствие с условията от документацията по процедурата.

(2) Всички посочени цени са в лева/евро без ДДС (**задължително да се посочи валутата на предложението**).

(3) Цените в нашето предложение са окончателни и не подлежат на увеличение за срока на договора.

(4) Посочените цени включват всички разходи по изпълнение предмета на поръчката.

Таблица 1

№	Тръби и фитинги от полиетилен	Количество, мярка	Единична цена*, (в лв. или евро)	Обща цена, (в лв. или евро без ДДС)
I Тръби от полиетилен за изграждане на газопроводи				
1	Тръби от PE 100, SDR17, 4 bar за газ, ф110x6.6, черни с оранжеви ивици, L=12 m	1404 m		
2	Тръби от PE 100, SDR17, 4 bar за газ, ф160x9.5, черни с оранжеви ивици, L=12 m	4080 m		
3	Тръби от PE 100, SDR17, 4 bar за газ, ф200x11.9, черна с оранжеви ивици, L=12 m	300		
4	Тръби от PE 100, SDR17, 4 bar за газ, ф250x14.8, черна с оранжеви ивици, L=12 m	204 m		
5	Тръби от PE 100, SDR11, 10 bar за газ, ф32x2.9, оранжеви на кангал, L=100 m	6000 m		
6	Тръби от PE 100, SDR11, 10 bar за газ, ф63x5.8, оранжеви на кангал, L=100 m	16000 m		
7	Тръби от PE 100, SDR11, 10 bar за газ, ф63x5.8, оранжеви на пръти, L=12 m	108 m		
8	Тръби от PE 100, SDR11, 10 bar за газ, ф110x10, оранжеви, L=12 m	300 m		
9	Тръби от PE 100, SDR11, 10 bar за газ, ф160x14.6, оранжеви, L=12 m	180 m		
10	Тръби от PE 100, SDR11, 10 bar за газ, ф200x18.2, оранжеви, L=12 m	804 m		
11	Тръби от PE 100, SDR11, 10 bar за газ, ф250x22.7, оранжеви, L=12 m	120 m		
Общо тръби от PE				
II Фитинги и кранове от PE за изграждане на газопроводни мрежи				
12	Арматура за връзване под налягане PE 100 с доп. муфа d1/d2=63/32, SDR11	162 бр.		
13	Арматура за връзване под налягане PE 100 с доп.муфа d1/d2=110/32, SDR11	16 бр.		
14	Арматура за връзване под налягане PE 100 с доп.муфа d1/d2=110/63, SDR11	4 бр.		
15	Арматура за връзване под налягане PE 100 с доп.муфа d1/d2=160/32, SDR11	46 бр.		
16	Арматура за връзване под налягане PE 100 с доп.муфа d1/d2=160/63, SDR11	4 бр.		
17	Вентил за връзване под налягане от PE 100, SDR 11, d1/d2=63/32, в комплект с вградим механизъм за задвижване от 0.8-1.2 m.	146 бр.		
18	Вентил за връзване под налягане от PE 100, SDR 11, d1/d2=110/32, в комплект с муфа и вградим механизъм за задвижване от 0.8-1.2 m.	34 бр.		
19	Вентил за връзване под налягане от PE 100, SDR 11, d1/d2=110/63, в комплект с муфа и вградим механизъм за задвижване от 0.8-1.2 m.	2 бр.		

№	Тръби и фитинги от полиетилен	Количество, мярка	Единична цена*, (в лв. или евро)	Общо цена, (в лв. или евро без ДДС)
20	Вентил за връзване под налягане от PE 100, SDR 11, d1/d2=160/32, в комплект с муфа и вградим механизъм за задвижване от 0.8-1.2 m.	16 бр.		
21	Вентил за връзване под налягане от PE 100, SDR 11, d1/d2=160/63 в комплект с муфа и вградим механизъм за задвижване от 0.8-1.2 m.	20 бр.		
22	Вентил за връзване под налягане от PE 100, SDR 11, d1/d2=200/32, в комплект с муфа и вградим механизъм за задвижване от 0.8-1.2 m.	13 бр.		
23	Вентил за връзване под налягане от PE 100, SDR 11, d1/d2=200/63, в комплект с муфа и вградим механизъм за задвижване от 0.8-1.2 m.	1 бр.		
24	Затваряща муфа от PE 100, SDR 11, d=32 (electrofusion end cap)	50 бр.		
25	Затваряща муфа от PE 100, SDR 11, d=63 (electrofusion end cap)	98 бр.		
26	Затваряща муфа от PE 100, SDR 11, d=160 (electrofusion end cap)	4 бр.		
27	Капачка от PE 100, SDR 11, d=110, дълго изпълнение	4 бр.		
28	Капачка от PE 100, SDR 17, d=110, дълго изпълнение	8 бр.		
29	Капачка от PE 100, SDR 11, d=160, дълго изпълнение	4 бр.		
30	Капачка от PE 100, SDR 7, d=160, дълго изпълнение	8 бр.		
31	Капачка от PE 100, SDR 11, d=250, дълго изпълнение	2 бр.		
32	Капачка от PE 100, SDR 17, d=250, дълго изпълнение	2 бр.		
33	Коляно от PE 100, SDR 11, 90°, d=32, с електро- съпротивителен проводник	720 бр.		
34	Коляно от PE 100, SDR 11, 90°, d=63, с електро- съпротивителен проводник	214 бр.		
35	Коляно от PE 100, SDR 11, 45°, d=63, с електро-съпротивителен проводник	4 бр.		
36	Коляно от PE 100, SDR 11, 90°, d=110, дълго изпълнение	6 бр.		
37	Коляно от PE 100, SDR 17, 90°, d=110, дълго изпълнение	4 бр.		
38	Коляно от PE 100, SDR 11, 90°, d=160, дълго изпълнение	4 бр.		
39	Коляно от PE 100, SDR 17, 90°, d=160, дълго изпълнение	10 бр.		
40	Коляно от PE 100, SDR 11, 90°, d=200, дълго изпълнение	6 бр.		
41	Коляно от PE 100, SDR 17, 90°, d=200, дълго изпълнение	2 бр.		

№	Тръби и фитинги от полиетилен	Количество, мярка	Единична цена*, (в лв. или евро)	Обща цена, (в лв. или евро без ДДС)
42	Коляно от PE 100, SDR 11, 90°, d=250, дълго изпълнение	1 бр.		
43	Коляно от PE 100, SDR 17, 90°, d=250, дълго изпълнение	1 бр.		
44	Коляно от PE 100, SDR 17, 45°, d=160, дълго изпълнение	4 бр.		
45	Кран сферичен от PE 100, d32, SDR11, 1/4 оборот в комплект с вградим механизъм за задвижване от 0.6 -1.1 m	54 бр.		
46	Кран сферичен от PE 100, d63, SDR11,1/4 оборот в комплект с вградим механизъм за задвижване от 0.6-1.1 m	12 бр.		
47	Кран сферичен от PE 100, d110, SDR11,1/4 оборот в комплект с вградим механизъм за задвижване от 0.6-1.1 m	4 бр.		
48	Кран сферичен от PE 100, d160, SDR11,1/4 оборот в комплект с вградим механизъм за задвижване от 0.6-1.1 m	4 бр.		
49	Кран сферичен от PE 100, d200, SDR11,1/4 оборот в комплект с вградим механизъм за задвижване от 0.6-1.1 m	3 бр.		
50	Муфа от PE 100, SDR11, d32 с лесно отстраним ограничител	108 бр.		
51	Муфа от PE 100, SDR 11, d110, с лесно отстраним ограничител	73 бр.		
52	Муфа от PE 100, SDR 11, d160, с лесно отстраним ограничител	70 бр.		
53	Муфа от PE 100, SDR 11, без ограничител , d200	30 бр.		
54	Муфа от PE 100, SDR 11, без ограничител тип, d250	10 бр.		
55	Преход PE/St, d32/DN25, SDR11, в комплект с муфа за заваряване чрез електростопяване. Минимална дебелина на стена на стоманената тръба е да не по-малко от 3.2 mm.	758 бр.		
56	Преход PE/St, d63/DN50, SDR11, в комплект с муфа за заваряване чрез електростопяване	110 бр.		
57	Преход PE/St, d110/DN100, SDR11, в комплект с муфа за заваряване чрез електростопяване	4 бр.		
58	Преход PE /St, d160/DN150, SDR11, в комплект с муфа за заваряване чрез електростопяване	8 бр.		
59	Преход PE/St, d200/DN200, SDR11, в комплект с муфа за заваряване чрез електростопяване	2 бр.		
60	Редуктор центричен PE 100, SDR11, d1/d2=110/63, дълго изпълнение	2 бр.		
61	Редуктор центричен PE 100, SDR17, d1/d2=110/63, дълго изпълнение	2 бр.		
62	Редуктор центричен PE 100, SDR11, d1/d2=160/110, дълго изпълнение	2 бр.		
63	Редуктор центричен от PE 100, SDR17, d1/d2=160/110, дълго изпълнение	8 бр.		
64	Редуцираща муфа от PE 100, SDR11, d1/d2= 63/32 за заваряване чрез електростопяване	452 бр.		
65	Редуцираща муфа от PE 100, SDR11, d1/d2=110/63 за заваряване чрез електростопяване	4 бр.		

№	Тръби и фитинги от полиетилен	Количество, мярка	Единична цена*, (в лв. или евро)	Общо цена, (в лв. или евро без ДДС)
66	Тройник от PE 100, SDR 11, с дълго тръбно отклонение и отделно пакетирана муфа с лесно отстраним ограничител, d32	60 бр.		
67	Тройник от PE 100, SDR 11, с дълго тръбно отклонение и отделно пакетирана муфа с лесно отстраним ограничител, d63	452 бр.		
68	Тройник от PE 100, SDR 11, ел. заварка, d110	2 бр.		
69	Тройник от PE 100, SDR 11, ел. заварка, d160	2 бр.		
70	Тройник равнопроходен от PE 100, SDR11, d=63, дълго изпълнение	78 бр.		
71	Тройник равнопроходен от PE 100, SDR11, d=110, дълго изпълнение	4 бр.		
72	Тройник равнопроходен от PE 100, SDR17, d=110, дълго изпълнение	14 бр.		
73	Тройник равнопроходен от PE 100, SDR11, d=160, дълго изпълнение	2 бр.		
74	Тройник равнопроходен от PE 100, SDR17, d=160, дълго изпълнение	4 бр.		
75	Тройник равнопроходен от PE 100, SDR11, d=200, дълго изпълнение	2 бр.		
76	Тройник равнопроходен от PE 100, SDR17, d=200, дълго изпълнение	2 бр.		
77	Тройник равнопроходен от PE 100, SDR11, d=250, дълго изпълнение	1 бр.		
78	Тройник равнопроходен от PE 100, SDR17, d=250, дълго изпълнение	1 бр.		
79	Тройник редуциран от PE 100 d1/d2=110/63, SDR11, дълго изпълнение	4 бр.		
80	Тройник редуциран от PE 100 d1/d2=110/63, SDR17, дълго изпълнение	10 бр.		
81	Тройник редуциран от PE 100 d1/d2=160/63, SDR17, дълго изпълнение	26 бр.		
82	Тройник редуциран от PE 100 d1/d2=160/110, SDR17, дълго изпълнение	2 бр.		
83	Тройник редуциран от PE 100 d1/d2=250/110, SDR11, дълго изпълнение	1 бр.		
84	Тройник редуциран от PE 100 d1/d2=250/110, SDR17, дълго изпълнение	1 бр.		
85	Тройник редуциран от PE 100 d1/d2=200/110, SDR11, дълго изпълнение	2 бр.		
86	Тройник редуциран от PE 100 d1/d2=200/160, SDR17, дълго изпълнение	2 бр.		
87	Тройник редуциран от PE 100 d1/d2=225/160, SDR11, дълго изпълнение	1 бр.		
88	Тройник редуциран от PE 100 d1/d2=250/160, SDR11, дълго изпълнение	1 бр.		
	Общо фитинги и кранове от PE			

Забележка: * Единичната цена включва доставка до складовата база на Възложителя и е валидна за срока на

договора.

Табл. 2

№	Тръби и фитинги от полиетилен висока плътност за защита на оптични кабели	Количество, мярка	Единична цена*, в лв. или евро	Обща цена, в лв. или евро без ДДС
1	Тръби PE SDR 11, PE 80 за защита на оптични кабелни мрежи, оребрени отвътре, на кангал по 250 m, цвят черен или сив, d 40 x 3,6 mm	5400 m		
2	Тръби PE SDR 11, PE 80 за защита на оптични кабелни мрежи, оребрени отвътре, на кангал по 250 m, цвят черен или сив, d 32 x 2,9 mm	12132 m		
3	Тръби PE SDR 11, PE 80 за защита на оптични кабелни мрежи, гладки отвън и отвътре, на кангал по 200 m, цвят черен или сив, d 20 x 1,9 mm	7300 m		
4	Капачка от PE за кабелозащитна тръба за оптичен кабел, d40	88 бр.		
5	Капачка от PE за кабелозащитна тръба за оптичен кабел, d32	197 бр.		
6	Капачка от PE за кабелозащитна тръба за оптичен кабел, d20	119 бр.		
7	Муфа за бърза механична връзка за тръба от PE, d40	106 бр.		
8	Муфа за бърза механична връзка за тръба от PE, d32	238 бр.		
9	Муфа за бърза механична връзка за тръба от PE, d20	143 бр.		
	Общо тръби и фитинги			

Забележка:

* **Единичната цена** включва доставка до складовата база на Възложителя и е валидна за срока на договора.

За изпълнение предмета на поръчката по **Обособена позиция №** (посочва се номера на позицията, за която е ценовото предложение) в съответствие с условията на настоящата процедура, НИЕ, долуподписаните, с настоящото предлагаме **ОБЩА цена за изпълнение** в размер на: (цифром), (словом) (посочва се цифром и словом стойността на валутата – без ДДС)

Общата цена е формирана въз основа на единичните цени на изделията по Обособена позиция №, включени в предмета на поръчката.

При несъответствие между предложените единична и обща цена, **валидна ще бъде единичната цена на офертата**. В случай че бъде открито такова несъответствие, общата цена ще бъде приведена в съответствие с единичната цена на офертата.

Забележка:

За целите на оценяване на офертите съгласно предварително обявения критерий „най-ниска цена“, посочената от участника валута на „предлаганата цена“ за изпълнение на поръчката се преизчислява в левовата ѝ равностойност по официалния фиксинг на БНБ към крайната дата за получаване на оферти за участие, посочена в Обявление на обществената поръчка.

Делът от предмета на поръчката, който ще бъде изпълнен от подизпълнители, както и неговата стойност, са както следва:

.....
(попълва се само, когато ще бъдат използвани подизпълнители, които следва да бъдат декларирани и в офертата)

II. НАЧИН НА ПЛАЩАНЕ

Предлагаме следните условия и начин на плащане:

Плащане (по банков път) на 100% от стойността на партидата (доставеното количество) - до 30 (тридесет) календарни дни след доставка на материалите и представяне на:

- Придружаващи доставката документи по т.ІІІ.-1. от Приложение 1 и/или Приложение 2 към ЗАДАНИЕТО - раздел V. ОПИСАНИЕ НА ПРЕДМЕТА НА ПОРЪЧКАТА);
- оригинал на фактура за дължимото плащане;
- подписан **Протокол от входящ контрол** (изготвен съгласно Приложение 3 към ЗАДАНИЕТО - раздел V. ОПИСАНИЕ НА ПРЕДМЕТА НА ПОРЪЧКАТА);
- подписан **Приемо-предавателен протокол** (изготвен съгласно Приложение 4 към ЗАДАНИЕТО - раздел V. ОПИСАНИЕ НА ПРЕДМЕТА НА ПОРЪЧКАТА).

III. ДРУГИ

Там, където се налага, са приложени допълнителни листа към образеца на ценовото предложение, с оглед детайлно описание на позициите по предложението, а именно:

.....
(описват се ако има такива)

С подаване на настоящата *Ценова оферта*, направените от нас предложения и поети ангажименти са валидни за период от календарни дни (*посочете броя на дните и/или последната дата на валидност, съобразени с условията на процедурата, но не по-малко от 90 (деветдесет) календарни дни*), считано от датата, посочена като краен срок за представяне на оферти в Обявлението и ние ще сме обвързани с нея и тя може да бъде приета във всеки един момент преди изтичане на този срок.

ЗАБЕЛЕЖКА:

- **Този документ се попълва поотделно за всяка ОП, за която участникът кандидатства и задължително се поставя в отделен запечатан, непрозрачен плик (плик №3) с надпис: "ЦЕНОВО ПРЕДЛОЖЕНИЕ"; наименование на участника; и номер и наименование на съответната обособена позиция.**
- **Плик №3 се поставя в общия плик с офертата!**

ПОДПИС:

Дата:

Печатно име:

Подпис на упълномощеното лице:

Длъжност:

Наименование на участника:

ДЕКЛАРАЦИЯ
за съгласие за участие като подизпълнител

Долуподписаният/-ната
с лична карта №....., издадена на ОТ
с ЕГН, в качеството ми на
(посочете длъжността)

на
(посочете фирмата на участника)
регистриран
(укажете съответния регистър и номер на вписване)

със седалище и адрес на управление
във връзка с обявената от „Овергаз Мрежи“ АД открита процедура за възлагане на
обществена поръчка:

**НАИМЕНОВАНИЕ НА ПОРЪЧКАТА: „Доставка на тръби и фитинги от полиетилен
по две обособени позиции“**

ОБОСОБЕНА ПОЗИЦИЯ №:
(посочва се номера и наименованието на позицията(ите), за която(ито) е подадена офертата)

ДЕКЛАРИРАМ:

Ние (посочете фирмата, която представлявате), сме съгласни
да участваме като подизпълнител на (посочете участника, на който
сте подизпълнител) при изпълнение на горепосочената поръчка.

Дейностите, които ще изпълняваме като подизпълнител са:

.....
.....

(посочете вида на дейностите - респ. обособените позиции, когато са посочени такива и дела на участие при
изпълнение на предмета на обществената поръчка, които ще бъдат изпълнени от Вас като подизпълнител)

Запознати сме с разпоредбата на чл. 55, ал.5 от ЗОП, че заявявайки желанието си да
бъдем подизпълнител в офертата на посочения по-горе участник, нямаме право да
участваме като участник в горепосочената процедура и да представим самостоятелна
оферта.

Във връзка с изискванията на процедурата, приложено представяме документи,
съгласно приложения „Списък на документите“, явяващ се неразделна част от офертата

и подготвени съгласно изискванията на Възложителя в обявената процедура.

(В Списъка (Образец О-2) избройте документите, които прилагате, съгласно посочените изисквания от Възложителя в Обявлението и документацията за участие, имащи отношение към конкретната част от предмета на поръчката, която ще бъде изпълнявана от Вас като подизпълнител в обществената поръчка)

НАИМЕНОВАНИЕ НА ПОДИЗПЪЛНИТЕЛЯ:

Дата:

Представяващ:

Име и фамилия:

Подпис:

ДЕКЛАРАЦИЯ

по чл. 47, ал. 9 и от Закона за обществените поръчки

Долуподписаният/-ната
с лична карта №....., издадена на ОТ
с ЕГН, в качеството ми на
(посочете длъжността)

на
(посочете фирмата на участника)

регистриран
(укажете съответния регистър и номер на вписване)

със седалище и адрес на управление - участник
в процедура за възлагане на обществена поръчка:

НАИМЕНОВАНИЕ НА ПОРЪЧКАТА: „Доставка на тръби и фитинги от полиетилен по две обособени позиции“

ОБОСОБЕНА ПОЗИЦИЯ №:
(посочва се номера и наименованието на позицията(ите), за която(ито) е подадена офертата)

ДЕКЛАРИРАМ, ЧЕ:

1. Не съм осъден с влязла в сила присъда за:

- престъпление против финансовата, данъчната или осигурителната система, включително изпирането на пари по чл. 253-260 от *Наказателния кодекс* (НК);
- подкуп по чл. 301 – 307 от НК;
- участие в организирана престъпна група по чл. 321-321а от НК;
- престъпление против собствеността по чл. 194 – 217 от НК;
- престъпление против стопанството по чл. 219 – 252 от НК;
- престъпление по чл. 313 от НК във връзка с провеждане на процедури за възлагане на обществени поръчки;
- престъпление по чл. 136 от НК, свързано със здравословните и безопасни условия на труд, или по чл. 172 от НК против трудовите права на работниците.

2. Представяваният от мен участник:

- **не е обявен** в несъстоятелност;
- **не е в производство** по ликвидация или
- **не се намира** в подобна процедура съгласно националните закони и подзаконовни актове (в случай че участникът е чуждестранно лице);
- **няма задължения** по смисъла на чл. 162, ал. 2, т. 1 от *Данъчно-осигурителния процесуален кодекс* към държавата и към община, установени с влязъл в сила акт на компетентен орган, освен ако е допуснато разсрочване или отсрочване на задълженията, или
- **няма задължения** за данъци или вноски за социалното осигуряване съгласно законодателството на държавата, в която участникът е установен (в случай че участникът е чуждестранно лице).

3. Не съм виновен за неизпълнение на задължения по договор за обществена поръчка,

доказано от Възложителя с влязло в сила съдебно решение.

4. Не съм свързано лице с възложителя или със служители на ръководна длъжност в неговата организация.

5. Представяваният от мен участник:

- **не е сключвал договор** с лице по чл. 21 или 22 от *Закона за предотвратяване и установяване на конфликт на интереси*;

- **не се намира** в открито производство по несъстоятелност и не е сключил извънсъдебно споразумение с кредиторите по смисъла на чл. 740 от *Търговски закон (ТЗ)*;

или

- **не се намира** в подобна процедура съгласно националните закони и подзаконови актове, включително когато неговата дейност е под разпореждане на съда, или участникът е преустановил дейността си (*в случай че участникът е чуждестранно лице*);

- **не е лишен** от правото да упражнява определена дейност съгласно законодателството на държавата, в която е извършено нарушението.

Посочените по-горе обстоятелства се съдържат в следните публични регистри:

.....,
(ако има такива, се посочват)

или информация за тях може да бъде предоставена служебно на Възложителя от:

.....
(посочва се компетентния орган съгласно законодателството на държавата, в която участникът е установен)

Задължавам се при промяна на посочените обстоятелства писмено да уведомя Възложителя на обществената поръчка в 7-дневен срок от настъпването на съответната промяна.

Известна ми е отговорността по чл. 313 от *Наказателния кодекс* за посочване на неверни данни.

ДЕКЛАРАТОР:
(подпис и печат)

Дата:

VIII.7.

Образец О-7

ДЕКЛАРАЦИЯ

съдържаща списък на основните доставки за последните три години, с предмет еднакъв или сходен с този на поръчката

Долуподписаният/-ната
с лична карта №....., издадена на ОТ
с ЕГН, в качеството ми на
(посочете длъжността)

на,
(посочете фирмата на участника)

регистриран,
(укажете съответния регистър и номер на вписване)

със седалище и адрес на управление - участник
в процедура за възлагане на обществена поръчка:

НАИМЕНОВАНИЕ НА ПОРЪЧКАТА: „Доставка на тръби и фитинги от полиетилен по две обособени позиции“

ОБОСОБЕНА ПОЗИЦИЯ №:
(посочва се номера и наименованието на позицията(ите), за която(ито) е подадена офертата)

ДЕКЛАРИРАМ:

На основание чл. 51, ал.1, т.1 от *Закона за обществените поръчки* основните доставки, реализирани от нас през последните 3 години (включително техните стойности, датите и получателите по тях), имащи предмет, обем и съдържание, сходни с тези на поръчката по настоящата процедура, за възлагането на която участваме, са представени в таблицата, както следва:

№	Предмет на изпълнената доставка и кратко описание	Стойност (лв. без ДДС) и количество /обем на изпълнената доставка	Крайна дата на изпълнение на доставката	Получател на доставката

В подкрепа на посочените в списъка изпълнени от нас доставки прилагаме следните доказателства по чл. 51, ал. 4 от ЗОП:

1.
 2.
- (Изброяват се конкретните приложения от участника документи или конкретните регистри,
на които той се позовава)

Известно ми е, че нося наказателна отговорност при предоставянето на неверни данни
(съгласно чл.313 от Наказателния кодекс на Р България).

ДЕКЛАРАТОР:

Дата:

Печатно име:

Подпис на упълномощеното лице:

Длъжност:

Наименование на Участника:

ДЕКЛАРАЦИЯ

за

приемане условията в проекта на договор за обществена поръчка

Долуподписаният/-ната
с лична карта №....., издадена на ОТ
с ЕГН, в качеството ми на
(посочете длъжността)

на
(посочете фирмата на участника)

регистриран
(укажете съответния регистър и номер на вписване)

със седалище и адрес на управление - участник
в процедура за възлагане на обществена поръчка:

НАИМЕНОВАНИЕ НА ПОРЪЧКАТА: „Доставка на тръби и фитинги от полиетилен по две обособени позиции“

ОБОСОБЕНА ПОЗИЦИЯ №:
(посочва се номера и наименованието на позицията(ите), за която(ито) е подадена офертата)

ДЕКЛАРИРАМ:

Запознат съм със съдържанието на приложения към документацията проект на договор и
приемам / не приемам (ненужното се зачертава) условията в него.

ДЕКЛАРАТОР:

Дата:

Печатно име:

Подпис на упълномощеното лице:

Длъжност:

Наименование на участника:

ДЕКЛАРАЦИЯ
по чл. 4, ал. 7 и по чл. 6, ал. 5, т.3
от Закона за мерките срещу изпирането на пари

Долуподписаният/-ната
с лична карта №....., издадена на ОТ
с ЕГН, в качеството ми на

(посочете длъжността)

на,
(посочете фирмата на участника)

регистриран,
(укажете съответния регистър и номер на вписване)

със седалище и адрес на управление - участник
в процедура за възлагане на обществена поръчка:

НАИМЕНОВАНИЕ НА ПОРЪЧКАТА: „Доставка на тръби и фитинги от полиетилен по две обособени позиции“

ОБОСОБЕНА ПОЗИЦИЯ №:
(посочва се номера и наименованието на позицията(ите), за която(ито) е подадена офертата)

ДЕКЛАРИРАМ:

1. Паричните средства - предмет на посочената тук поръчка, имат следния произход:
.....
.....
2. Известно ми е, че нося наказателна отговорност при предоставянето на неверни данни съгласно чл.313 от *Наказателния кодекс* на Р България.

ДЕКЛАРАТОР:

Дата:

Печатно име:

Подпис на упълномощеното лице:

Длъжност:

Наименование на участника:

VIII.10.

Образец О-10

ДЕКЛАРАЦИЯ

по чл. 6, ал. 2 от Закона за мерките срещу изпирането на пари

Долуподписаният/-ната
с лична карта №....., издадена на ОТ
с ЕГН, в качеството ми на

(посочете длъжността)

на,

(посочете фирмата на участника)

регистриран,

(укажете съответния регистър и номер на вписване)

със седалище и адрес на управление - участник
в процедура за възлагане на обществена поръчка:

НАИМЕНОВАНИЕ НА ПОРЪЧКАТА: „Доставка на тръби и фитинги от полиетилен по две обособени позиции“

ОБОСОБЕНА ПОЗИЦИЯ №:

(посочва се номера и наименованието на позицията(ите), за която(ито) е подадена офертата)

ДЕКЛАРИРАМ:

Действителен собственик по смисъла на чл.6, ал.2 от ЗМИП (Закон за мерките срещу изпирането на пари) във връзка с чл.3, ал.5 от ППЗМИП (Правилник за прилагане на Закон за мерките срещу изпирането на пари) на горепосоченото юридическо лице е/са следното физическо лице/следните физически лица:

1.

(име, презиме, фамилия)

ЕГН:, дата и място на раждане:.....

Постоянен адрес:, гражданство:.....

Вид и номер на документ за самоличност:

2.

(име, презиме, фамилия)

ЕГН:, дата и място на раждане:.....

Постоянен адрес:, гражданство:.....

Вид и номер на документ за самоличност:

3.

(име, презиме, фамилия)

ЕГН:, дата и място на раждане:.....

Постоянен адрес:, гражданство:.....

Вид и номер на документ за самоличност:

Известно ми е, че за деклариране на неверни обстоятелства, нося наказателна отговорност по чл.313 от *Наказателния кодекс*.

ДЕКЛАРАТОР:

Дата:

Печатно име:

Подпис на упълномощеното лице:

Длъжност:

Наименование на участника:

VIII.11

Образец О-11

**Открита процедура за възлагане на обществена поръчка с предмет
„Доставка на тръби и фитинги от полиетилен по две обособени позиции“**

АДМИНИСТРАТИВНИ СВЕДЕНИЯ ЗА УЧАСТНИКА

Наименование на Участника:

ЕИК/БУЛСТАТ

(или друга идентифицираща информация в съответствие със законодателството на държавата, в която участникът е установен)

Седалище:

Пощенски код, населено място и адрес:

Адрес за кореспонденция:

Пощенски код, населено място и адрес:

Телефон: ;

Факс:;

E-mail адрес:

Лице за контакти:

Име, фамилия:....., длъжност

телефон:; моб. тел.; факс:

e-mail адрес:

4. Обслужваща банка:

Име на банката:.....

Банков код (BIC):

№ на банковата сметка, по която следва да бъде възстановена гаранцията:

IBAN

Титуляр на сметката:

Дата: 2016 г.

Подпис и печат: