

УТВЪРДИЛ:
Михаил Захманов
Изпълнителен директор
„Овергаз Мрежи“ АД

**ДОКУМЕНТАЦИЯ ЗА УЧАСТИЕ
В ОТКРИТА ПРОЦЕДУРА ЗА ВЪЗЛАГАНЕ
НА ОБЩЕСТВЕНА ПОРЪЧКА С ПРЕДМЕТ:**

**„ДОСТАВКА НА МАТЕРИАЛИ ЗА ИЗРАБОТКА НА
СЪОРЪЖЕНИЯ ЗА ПРИРОДЕН ГАЗ ПО ТРИ
ОБОСОБЕНИ ПОЗИЦИИ“**

гр. София
м. април 2016 г.

СЪДЪРЖАНИЕ

I.	РЕШЕНИЕ ЗА ОТКРИВАНЕ НА ПРОЦЕДУРАТА	
II.	ОБЯВЛЕНИЕ ЗА ОБЩЕСТВЕНАТА ПОРЪЧКА	
III.	УСЛОВИЯ ЗА ПРОВЕЖДАНЕ И УЧАСТИЕ В ПРОЦЕДУРАТА	
IV.	УКАЗАНИЯ ЗА ПОДГОТОВКА НА ОФЕРТАТА	
V.	ОПИСАНИЕ НА ПРЕДМЕТА НА ПОРЪЧКАТА	
VI.	ОЦЕНЯВАНЕ НА ОФЕРТИТЕ	
VII.	ПРОЕКТ НА ДОГОВОР	
VIII.	ОБРАЗЦИ НА ДОКУМЕНТИ ЗА УЧАСТИЕ В ПРОЦЕДУРАТА	
VIII.1.	Оферта -	<i>Образец О- 1</i>
VIII.2.	Списък на документите, съдържащи се в офертата -	<i>Образец О-2</i>
VIII.3.	Техническо предложение за изпълнение на поръчката -	<i>Образец О-3</i>
VIII.4.	Ценово предложение (Ценова оферта) -	<i>Образец О-4</i>
VIII.5.	Декларация за съгласие за участие като подизпълнител -	<i>Образец О-5</i>
VIII.6.	Декларация по чл. 47, ал. 9 от Закона за обществените поръчки -	<i>Образец О-6</i>
VIII.7.	Декларация за изпълнени основни доставки, сходни с предмета на поръчката	<i>Образец О-7</i>
VIII.8.	Декларация за приемане на условията в проекта на договор -	<i>Образец О-8</i>
VIII.9.	Декларация за мерките срещу изпирането на пари по чл.4, ал.7 и чл.6, ал.5, т.3 от ЗМИП -	<i>Образец О-9</i>
VIII.10.	Декларация за действителен собственик на юридическо лице по смисъла на чл.6, ал.2 от ЗМИП -	<i>Образец О-10</i>
VIII.11.	Административни сведения за участника -	<i>Образец О-11</i>



АГЕНЦИЯ ПО ОБЩЕСТВЕНИ ПОРЪЧКИ
 1000 София, ул. Лере 4
 факс: 940 7078
 e-mail: rop@aop.bg , e-rop@aop.bg
 интернет адрес: <http://www.aop.bg>

РЕШЕНИЕ

Проект на решение

Решение за публикуване

Номер: ОМ-ИД-1365 от 14/04/2016 дд/мм/гггг

А) за откриване на процедура

Б) за промяна

В) за прекратяване на процедура за възлагане на обществена поръчка

Обектът на обществената поръчка е по:

чл. 3, ал. 1 от ЗОП

чл. 3, ал. 2 от ЗОП

Съгласен съм АОП да изпрати данните, необходими за публикуване на Обявление за допълнителна информация, информация за незавършена процедура или CORRIGENDUM, до Официален вестник на ЕС в съответствие с Общите условия за използване на услугата Електронен подател

ДЕЛОВОДНА ИНФОРМАЦИЯ

<p>Деловодна информация Партида на възложителя: 4878 Поделение: _____ Изходящ номер: ОМ-ИД-1365 от дата 14/04/2016 Коментар на възложителя:</p>

РАЗДЕЛ I: ВЪЗЛОЖИТЕЛ

по чл. 7, т. 1-4 от ЗОП (класически)

по чл. 7, т. 5 или 6 от ЗОП (секторен)

I.1) Наименование и адрес		
Официално наименование Овергаз Мрежи АД		
Адрес ул. Филип Кутев №5		
Град София	Пощенски код 1407	Държава България
За контакти Тихомир Истатков	Телефон 0882 173498	
Лице за контакт Тихомир Истатков		
Електронна поща tiharir_istatkov@overgas.bg	Факс 02 9621724	
Интернет адрес/и (когато е приложимо) Адрес на възложителя: www.overgas.bg Адрес на профила на купувача: www.overgas.bg		

I.2) Вид на възложителя и основна дейност/и:
(попълва се от възложители по чл.7, т.1-4 от ЗОП)

<input type="checkbox"/> Министерство или друг държавен орган, включително техни регионални или местни подразделения	<input type="checkbox"/> Обществени услуги
<input type="checkbox"/> Национална агенция/служба	<input type="checkbox"/> Отбрана
<input type="checkbox"/> Регионален или местен орган	<input type="checkbox"/> Обществен ред и сигурност
<input type="checkbox"/> Регионална или местна агенция/служба	<input type="checkbox"/> Околна среда
<input type="checkbox"/> Публичноправна организация	<input type="checkbox"/> Икономическа и финансова дейност
<input type="checkbox"/> Европейска институция/агенция или международна организация	<input type="checkbox"/> Здравеопазване
<input type="checkbox"/> Друго (моля, уточнете): _____	<input type="checkbox"/> Настаняване/жилищно строителство и места за отдих и култура
	<input type="checkbox"/> Социална закрила
	<input type="checkbox"/> Отдих, култура и религия
	<input type="checkbox"/> Образование
	<input type="checkbox"/> Друго (моля, уточнете): _____

I.3) Основна дейност/и на възложителя, свързана/и с:
(попълва се от възложител по чл. 7, т.5 или 6 от ЗОП)

<input checked="" type="checkbox"/> Производство, пренос и разпределение на природен газ и топлинна енергия	<input type="checkbox"/> Пощенски услуги
<input type="checkbox"/> Електрическа енергия	<input type="checkbox"/> Железопътни услуги
<input type="checkbox"/> Търсене, проучване или добив на природен газ или нефт	<input type="checkbox"/> Градски железопътни, трамвайни, тролейбусни или автобусни услуги
<input type="checkbox"/> Търсене, проучване или добив на въглища или други твърди горива	<input type="checkbox"/> Пристанищни дейности
<input type="checkbox"/> Вода	<input type="checkbox"/> Летищни дейности

A) ЗА ОТКРИВАНЕ НА ПРОЦЕДУРА ЗА ВЪЗЛАГАНЕ НА ОБЩЕСТВЕНА ПОРЪЧКА

II: ОТКРИВАНЕ

ОТКРИВАМ

- процедура за възлагане на обществена поръчка
- конкурс за проект
- процедура за създаване на система за предварителен подбор

II.1) Вид на процедурата

Попълва се от възложител по чл.7, т.1-4 от ЗОП	
Открита процедура	<input type="checkbox"/> Ускорена на договаряне с обявление <input type="checkbox"/>
Ограничена процедура	<input type="checkbox"/> Договаряне без обявление <input type="checkbox"/>
Ускорена ограничена процедура	<input type="checkbox"/> Конкурс за проект - открит <input type="checkbox"/>
Състезателен диалог	<input type="checkbox"/> Конкурс за проект - ограничен <input type="checkbox"/>
Договаряне с обявление	<input type="checkbox"/>
Попълва се от възложител по чл.7, т.5 или 6 от ЗОП	
Открита процедура	<input checked="" type="checkbox"/> Договаряне без обявление <input type="checkbox"/>
Ограничена процедура	<input type="checkbox"/> Конкурс за проект - открит <input type="checkbox"/>
Договаряне с обявление	<input type="checkbox"/> Конкурс за проект - ограничен <input type="checkbox"/>

III: ПРАВНО ОСНОВАНИЕ

Попълва се от възложител по чл.7, т.1-4 от ЗОП	
Чл. 16, ал. 8 от ЗОП	<input type="checkbox"/> Чл. 84, т.____, във вр. с чл. 86 ал. 3 от ЗОП <input type="checkbox"/>
Чл. 16, ал. 8, във вр. с чл. 76 ал. 3 от ЗОП	<input type="checkbox"/> Чл. 90, ал.1, т.____ от ЗОП <input type="checkbox"/>
Чл. 83а, ал. 1 от ЗОП	<input type="checkbox"/> Чл. 94, ал. 2 от ЗОП <input type="checkbox"/>
Чл. 84, т.____ от ЗОП	<input type="checkbox"/> Чл. 119в, ал. 3, т.____ от ЗОП <input type="checkbox"/>
Попълва се от възложител по чл.7, т.5 или 6 от ЗОП	

Чл. 103, ал. 1 от ЗОП	<input checked="" type="checkbox"/> Чл. 105, ал. 1 от ЗОП	<input type="checkbox"/>
Чл. 103, ал. 2, т. ___ от ЗОП	<input type="checkbox"/> Чл. 105, ал. 1, във връзка с чл. 103, ал.1 от ЗОП	<input type="checkbox"/>
Чл. 94, ал. 2 от ЗОП	<input type="checkbox"/> Чл. 119в, ал. 3, т. ___ от ЗОП	<input type="checkbox"/>
точка:		

IV: ОБЕКТ НА ПОРЪЧКАТА

- Строителство
 Доставки
 Услуги

IV.1) Описание на предмета на поръчката / на потребностите при състезателен диалог / на конкурса за проект

Поръчката включва доставката на регулатори-стабилизатори, фитинги и манометри по три обособени позиции (ОП), както следва:

- ОП 1: Доставка на регулатори-стабилизатори ъглови с Рвх. ≤500mbar и Ризх.=22mbar”;
- ОП 2: Доставка на резбови месингови фитинги за природен газ.
- ОП 3: Доставка на манометри.

(Когато основният предмет на поръчката/конкурса съдържа допълнителни предмети, те трябва да бъдат описани в това поле)

IV.2) Зелена обществена поръчка

IV.2.1) Поръчката е "зелена", съгласно обхвата на Националния план за действие за насърчаване на зелените обществени поръчки: Да Не

IV.2.1.1) Продуктова група

- | | |
|--|---|
| <input type="checkbox"/> Копирна и графична хартия | <input type="checkbox"/> Климатизи |
| <input type="checkbox"/> Офис ИТ оборудване | <input type="checkbox"/> Почистващи продукти и услуги |
| <input type="checkbox"/> Офис осветление | <input type="checkbox"/> Конвенционални транспортни средства и услуги, свързани с тях |
| <input type="checkbox"/> Улично осветление | <input type="checkbox"/> Електрически превозни средства и системи за зареждане |

IV.2.1.2) "Зелените" критерии присъстват във:

Техническата спецификация	_____	(брой)
Критериите за подбор по чл. 25, ал. 2, т. 6 от ЗОП	_____	(брой)
Показателите за оценка на офертите	_____	(брой)
Изискванията при изпълнение на договора (клаузи в проекто-договора)	_____	(брой)

IV.2.2) Поръчката е "зелена" извън обхвата на Националния план за действие (Моля, посочете екокритериите в полето за друга информация) Да Не

V: МОТИВИ**V.1) Мотиви за избора на процедура**

Поръчката за доставка на материали за изработка на съоръжения за природен газ по три обособени позиции се възлага чрез открита процедура на основание чл. 16 ал.1. от ЗОП.

(Кратко описание на фактическите обстоятелства, които обуславят избора на съответната процедура)

V.2) Лица, до които се изпраща поканата за участие в процедура на договаряне без обявление по реда на ЗОП (когато е приложимо)

V.3) Настоящата процедура е свързана с процедура за възлагане на обществена поръчка или конкурс за проект, която е (когато е приложимо):		
открита с решение № _____ от дата _____ дд/мм/гггг		
публикувана в Регистъра на обществените поръчки под уникален № _____ (nnnnn-uuuu-xxxx)		
Допълнителната/повторната услуга или строителство е (когато е приложимо):		
	без ДДС	с ДДС
		Стойност на ДДС (в %)
на обща стойност _____	Валута:	<input type="checkbox"/> <input type="checkbox"/>

VI: ОДОБРЯВАМ

- обявлението и документацията за участие
- обявлението и описателния документ
- поканата за обществена поръчка
- поканата за обществена поръчка и документацията
- обявлението и конкурсната програма
- обявлението

VII: ОБЖАЛВАНЕ**VII.1) Орган, който отговаря за процедурите по обжалване**

Официално наименование

Комисия за защита на конкуренцията

Адрес

бул. Витоша № 18

Град София	Пощенски код 1000	Държава България
	Телефон 02 9884070	
Електронна поща srcadmin@src.bg	Факс 02 9807315	
Интернет адрес (URL):		

VII.2) Срок за подаване на жалби: съгласно чл.120 от ЗОП**VIII: ДРУГА ИНФОРМАЦИЯ (когато е приложимо)**

IX: ДАТА на изпращане на настоящото решение

Дата: 14/04/2016 дд/мм/гггг

Възложител:**Трите имена:**

/подпис и печат/

Михаил Владимиров

Длъжност:

Изпълнителен Директор

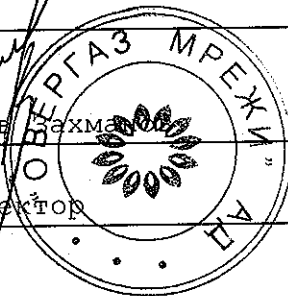



АГЕНЦИЯ ПО ОБЩЕСТВЕНИ ПОРЪЧКИ
1000 София, ул. Лега 4
факс: 940 7078
e-mail: rop@aop.bg , e-rop@aop.bg
интернет адрес: <http://www.aop.bg>

ОБЯВЛЕНИЕ ЗА ОБЩЕСТВЕНА ПОРЪЧКА ОТ ВЪЗЛОЖИТЕЛ ПО ЧЛ.7, Т.5 ИЛИ 6 ОТ ЗОП

- Проект на обявление
 Обявление за публикуване

ДЕЛОВОДНА ИНФОРМАЦИЯ

<p>Деловодна информация Партида на възложителя: 4878 Поделение: _____ Изходящ номер: ОМ-ОМ-1373 от дата 14/04/2016 Коментар на възложителя: _____ _____</p>
--

РАЗДЕЛ I: ВЪЗЛОЖИТЕЛ

I.1) Наименование, адреси и лица за контакт:		
Официално наименование Овергаз Мрежи АД		
Адрес ул. Филип Кутев №5		
Град София	Пощенски код 1407	Държава България
За контакти ул. Филип Кутев №5	Телефон 0882 173498	
Лице за контакти Тихомир Истатков		
Електронна поща tihomir_istatkov@overgas.bg	Факс 02 9621724	
Интернет адрес/и (когато е приложимо) Адрес на възложителя (URL): www.overgas.bg Адрес на профила на купувача (URL): www.overgas.bg		
Допълнителна информация може да бъде получена на: <input checked="" type="checkbox"/> Съгласно 1.1) <input type="checkbox"/> Друго: моля, попълнете Приложение А.І		
Документация (спецификации и допълнителни документи) (включително документи за динамична система за доставки) може да бъде получена на: <input checked="" type="checkbox"/> Съгласно 1.1) <input type="checkbox"/> Друго: моля, попълнете Приложение А.ІІ		
Оферти или заявления за участие трябва да бъдат изпратени на: <input checked="" type="checkbox"/> Съгласно 1.1) <input type="checkbox"/> Друго: моля, попълнете Приложение А.ІІІ		
I.2) Основна/и дейност/и на възложителя, свързана/и с: <input checked="" type="checkbox"/> Производство, пренос и разпределение на природен газ и топлинна енергия <input type="checkbox"/> Пощенски услуги		

<input type="checkbox"/> Електрическа енергия	<input type="checkbox"/> Железопътни услуги
<input type="checkbox"/> Търсене, проучване или добив на природен газ или нефт	<input type="checkbox"/> Градски железопътни, трамвайни, тролейбусни или автобусни услуги
<input type="checkbox"/> Търсене, проучване или добив на въглища или други твърди горива	<input type="checkbox"/> Пристанищни дейности
<input type="checkbox"/> Вода	<input type="checkbox"/> Летищни дейности

РАЗДЕЛ II: ОБЕКТ НА ОБЩЕСТВЕНАТА ПОРЪЧКА

II.1) Описание

II.1.1) Наименование на поръчката, дадено от възложителя:

Доставка на материали за изработка на съоръжения за природен газ по три обособени позиции

II.1.2) Обект на поръчката и място на изпълнение на строителството, доставката или услугата (Изберете само една категория — строителство, доставки или услуги, която съответства на конкретния предмет на вашата поръчка или покупка/и)

<input type="checkbox"/> (а) Строителство	<input checked="" type="checkbox"/> (б) Доставки	<input type="checkbox"/> (в) Услуги
<input type="checkbox"/> Изграждане <input type="checkbox"/> Проектиране и изпълнение <input type="checkbox"/> Изпълнение с каквито и да е средства на строителство, съответстващо на изискванията, определени от възложителите	<input checked="" type="checkbox"/> Покупка <input type="checkbox"/> Лизинг <input type="checkbox"/> Наем <input type="checkbox"/> Покупка на изплащане <input type="checkbox"/> Комбинация от изброените	Категория услуга No (Относно категориите услуги 1-27, моля вижте Приложения 2 и 3 от ЗОП)
Място на изпълнение на строителството _____ код NUTS: _____	Място на изпълнение на доставката гр. Божурище, Област София, ул. Мура №10 код NUTS: BG412	Място на изпълнение на услугата _____ код NUTS: _____

II.1.3) Настоящото обявление е за

<input checked="" type="checkbox"/> Възлагане на обществена поръчка	<input type="checkbox"/> Създаване на динамична система за доставки (ДСД)
<input type="checkbox"/> Сключване на рамково споразумение	

II.1.4) Информация относно рамково споразумение (когато е приложимо)

<input type="checkbox"/> Рамково споразумение с няколко изпълнители	<input type="checkbox"/> Рамково споразумение с един изпълнител
---	---

Брой: _____ или (когато е приложимо) максимален брой _____ на участниците в предвиденото рамково споразумение

Срок на рамковото споразумение:

Срок в години: _____ или в месеци: _____

Прогнозна стойност на поръчките за целия срок на рамковото споразумение (когато е приложимо):

Прогнозна стойност без ДДС (в цифри): _____ Валута:
или от: _____ до _____ Валута:

Честота на поръчките, които ще бъдат възложени (ако е известно):

II.1.5) Кратко описание на поръчката:

Поръчката включва доставката на регулатори-стабилизатори, фитинги и манометри по три обособени позиции (ОП), както следва:

- ОП 1: Доставка на регулатори-стабилизатори ъглови с Рвх.≤500mbar и Ризх.=22mbar“;
- ОП 2: Доставка на резбови месингови фитинги за природен газ.
- ОП 3: Доставка на манометри.

II.1.6) Код съгласно Общия терминологичен речник (CPV)

	Осн. код	Доп. код (когато е приложимо)
Осн. предмет	39341000	
Доп. предмети	38423100	44163200

II.1.7) Поръчката е предмет на Споразумението за държавни поръчки (GPA) на Световната търговска организация Да Не

II.1.8) Обособени позиции (за информацията относно обособените позиции използвайте Приложение Б толкова пъти, колкото е броят на обособените позиции) Да Не

Ако да, оферти трябва да бъдат подадени (отбележете само едно):

само за една обособена позиция за една или повече обособени позиции за всички обособени позиции

II.1.9) Ще бъдат приемани варианти Да Не

II.2) Количество или обем на поръчката

II.2.1) Общо количество или обем (включително всички обособени позиции и опции, когато е приложимо)

ОП1 - Регулатор стабилизатор ъглов с Рвх.≤500mbar и Ризх.=22mbar“, с параметри, съгласно Техническа спецификация - 8000 бр.

ОП2 - Общо количество 50000 бр. фитинги съгласно Техническа спецификация

ОП3 - Общо количество 1000 бр. манометри съгласно Техническа спецификация

Прогнозна стойност, без ДДС (когато е приложимо)

(в цифри): 510000 Валута: BGN

или от: _____ до _____ Валута:

II.2.2) Опции (когато е приложимо) Да Не

Ако да, описание на тези опции:

Опции се предвижда да се използват:

след: _____ месеца или: _____ дни от сключване на договора (ако е известно)

Брой на възможните повторения (ако има такива): _____ или: между _____ и _____

В случай на повторение прогнозен график (ако е известно):

след: _____ месеца или : _____ дни от сключване на договора

II.3) Срок на договора или краен срок за изпълнение на поръчката

Срок на изпълнение в месеци: 24 или дни _____ (от сключване на договора)

или

начална дата _____ дд/мм/гггг

крайна дата на изпълнението _____ дд/мм/гггг

РАЗДЕЛ III: ЮРИДИЧЕСКА, ИКОНОМИЧЕСКА, ФИНАНСОВА И ТЕХНИЧЕСКА ИНФОРМАЦИЯ

III.1) Условия, свързани с изпълнението на поръчката

III.1.1) Изискуеми депозити и гаранции:

Гаранция за участие за ОП1 - 2400 лв.

Гаранция за участие за ОП2 - 2400 лв.

Гаранция за участие за ОП3 - 300 лв.

Гаранция за изпълнение - 1% от стойността на договора по съответната обособена позиция.

Гаранциите се предоставят в една от следните форми: депозит на парична сума; банкова гаранция.

Когато гаранцията за участие се предоставя под формата на банкова гаранция, тя следва да бъде издадена в полза на „Овергаз Мрежи“ АД и задължително да съдържа:

а) наименованието на Възложителя;

б) наименование и предмет на обществената поръчка и обособената позиция, за която участникът подава оферта;

в) размер на гаранцията за участие;

г) наименование и адрес на банката-издател, както и изричното ѝ изявление, че поема неотменимо и безусловно задължение да изплати посочената в гаранцията за участие сума в срок до 3 (три) работни дни от първото постъпило писмено искане на Възложителя, с което същият декларира, че участникът е извършил поне едно от следните действия:

- е оттеглил офертата си след изтичане на срока за представяне на офертите;

- е определен за Изпълнител, но не е изпълнил задължението си да сключи договор за обществена поръчка в 5 (пет) дневен срок от обявяване на решението за определяне на Изпълнител на обществената поръчка.

д) да дава възможност искането да бъде изпратено от Възложителя до банката издател чрез надлежно кодиран телекс/телеграф от обслужващата Възложителя банка, потвърждаващ, че оригинално искане на Възложителя е било изпратено до банката издател чрез препоръчана поща и че подписите на същото, правно обвързват Възложителя;

е) да предвижда, че искането ще се счита за отправено, ако е изпратено под формата на писмена молба за плащане, или по електронен път по реда на ЗЕДЕП, на посочения от Възложителя адрес;

ж) гаранцията следва да бъде в сила от датата и часа на крайния срок за подаване на оферти до датата и часа, в който изтича валидността на офертата на участника.

Когато гаранцията за участие се предоставя под формата на парична сума, същата да се внесе по банковата сметка на:

„Овергаз Мрежи“ АД

Ситибанк Европа клон България

IBAN: BG49 CITI9250 1010 0132 00

BIC: CITIBGSF

В нареждането за плащане задължително следва да бъде записано наименованието на обществената поръчка и обособената позиция, за която се внася гаранцията за участие.

Валидността на гаранцията за участие следва да бъде съобразена с изискванията в документацията за участие и да покрива изцяло срока на валидност на офертата на участника.

III.1.2) Условия и начин на финансиране и плащане и/или препратка към съответните разпоредби, които ги уреждат:

Финансирането се осъществява със собствени средства
Плащане (по банков път) на 100% от стойността на доставеното количество материали – в срок до 30 работни дни след доставка на оборудването и представяне на:

Придружаващи доставката документи, посочени в точки 3 от Приложение 1, Приложение 2, и Приложение 3 към Техническо задание за изпълнение на поръчката, раздел V. ОПИСАНИЕ НА ПРЕДМЕТА НА ПОРЪЧКАТА;

- подписан Приемо-предавателен протокол
- оригинал на фактура за извършената доставка;

III.1.3) Изискване за създаване на юридическо лице, когато участникът, определен за изпълнител, е обединение на физически и/или юридически лица (когато е приложимо):

III.1.4) Други особени условия (когато е приложимо)Да Не

Ако да, опишете ги:

III.2) Условия за участие**III.2.1) Изисквания към кандидатите или участниците, включително за вписването им в професионални или търговски регистри:**

Изискуеми документи и информация:

Необходими документи:

1. Оферта – попълнена и подписана от представляващия/те, съгласно актуалното състояние на участника от Търговския регистър (а в случаите на чуждестранно лице – от съответния регистър на чуждата държава)/договора за обединение на дружеството, което не е юридическо лице.
2. Списък на документите и информацията, съдържащи се в офертата, подписан от участника. Описаните в списъка документи трябва да са окомплектовани и подредени хронологично по реда, по който се изискват.
3. Административни сведения за участника
4. Посочване на единен идентификационен код по чл. 23 от Закона за търговския регистър (ЗТР), БУЛСТАТ и/или друга идентифицираща информация в съответствие със законодателството на държавата, в която участникът е установен. Копие от документа за самоличност – когато участникът е физическо лице.
- 4.1. При участници обединения – копие от договора за обединение, а когато в договора не е посочено лицето, което представлява участниците в обединението – и документ, подписан от лицата в обединението, в който се посочва представляващият.
- 4.2. Когато участникът е чуждестранно физическо или юридическо лице или техни обединения, документът се представя в официален превод на български език.

5. Документ за гаранция за участие в процедурата – оригинал на банкова гаранция за участие или копие от документа за внесена гаранция под формата на парична сума.
6. Декларация по чл. 47, ал. 9 от Закона за обществените поръчки за липсата на обстоятелства по чл. 47, ал.1 и 5 и ал.2 т.1 от ЗОП – попълва се по образец и се подписва от лицата, които представляват участника. Когато деклараторът е чуждестранен гражданин, декларацията се представя в официален превод на български език.
- В случай, че участникът е юридическо лице-търговско дружество, декларацията по т. А.6. се подписва от лицето, което представлява търговското дружеството съгласно неговия устав или учредителен договор. Декларацията се представя и от страна на физическите и юридическите лица, участващи в състава на обединения, и от подизпълнителите на участника.
7. Списък на подизпълнителите (когато участникът предвижда такива), които ще участват при изпълнението на поръчката, (представен в образца на оферта). Всеки от подизпълнителите трябва да отговаря на нормативните изисквания и на тези на Възложителя, посочени в документацията за участие, както и да удостовери тези обстоятелства със следните документи, които се прилагат към офертата на участника:
- 7.1. Декларация за съгласие за участие като подизпълнител (по Образец О-5, приложен към настоящата документация) – представя се отделно попълнена и подписана декларация за всяка обособена позиция, за която се подава оферта. Посочва се вида на работите, които ще се извършват от съответния подизпълнител и съответстващия на тези работи дял в проценти от общата стойност на обществената поръчка.
- 7.2. В случай на подизпълнител в Обединение – Документи по т. А.4 по-горе, относно регистрацията на подизпълнителите.
- 7.3. Декларация по чл. 47, ал. 9 от ЗОП на подизпълнителя за липсата на обстоятелства по чл.47, ал.1 и 5 от ЗОП (при условията на чл. 47, ал. 8 от ЗОП и т. А.6 по-горе)
- 7.4. Документи по т. 7, доказващи техническите възможности и/или квалификация на подизпълнителя (при условията на чл. 56, ал. 2 от ЗОП) – когато участник предвижда участие на подизпълнители, посочените документи се представят за всеки от тях, а изискванията към тях се прилагат съобразно вида и дела на тяхното участие.
- Документите за всеки от подизпълнителите се прилагат от участника към офертата и се описват в Списъка на документите, съдържащи се в офертата.
8. Декларация за приемане на условията в проекта на договор за изпълнение на поръчката (Образец О-8), подписана от лицето/та, подписало/ли офертата.
9. Възложителят отстранява от участие в процедура за възлагане на обществена поръчка кандидат или участник, за който са налице обстоятелства по чл. 47 ал.2 т.1 от ЗОП.

III.2.2) Икономически и финансови възможности

Изискуеми документи и информация (когато е приложимо):

Не се изискват

III.2.3) Технически възможности

Изискуеми документи и информация (когато е приложимо):

1. Списък на доставките, които са еднакви или сходни с предмета,

характеристиките и обема на обществената поръчка (т.е. на стойност близка до прогнозната стойност на настоящата поръчка по съответната ОП), изпълнени през последните 3 (три) години, считано от датата на подаване на офертата, с посочване на стойностите, датите и получателите.

2. Доказателство за извършената услуга по т.А.7.1, предоставено под формата на удостоверение (минимум два броя), издадено от получателя или от компетентен орган (или чрез посочване на публичен регистър, в който е публикувана информация за доставката/услугата).

3. Документ удостоверяващ, че участникът в процедурата е производител или упълномощен представител на производител на изделията, предмет на настоящата поръчка, в уверение на което да представи документ, удостоверяващ това изискване. (оторизационно писмо от производителя).

4. Копие от валиден сертификат (издаден от независими лица, акредитирани по съответната серия стандарти), удостоверяващ съответствието на производителя на изделията със стандарта за система за управление на качеството EN ISO 9001 или еквивалентен за съответната област.

5. За Обособена позиция 1 - Декларация за съответствие по ДИРЕКТИВА 2009/142/ЕО и посочените в Декларацията сертификати в зависимост от избраните от производителя процедури за оценяване на съответствието съгласно чл. 34 от НАРЕДБАТА за съществените изисквания и оценяване съответствието на газовите уреди:

- а) ЕО деклариране на съответствието с типа и ЕО деклариране на съответствието на типа - осигуряване качеството на производството или ЕО деклариране на съответствието на типа - осигуряване качеството на продукта; или
- б) ЕО деклариране на съответствието с типа и ЕО проверка на продукта.

Декларацията да съдържа списък на хармонизираните стандарти, когато такива се прилагат.

Обособена позиция 1

Удостоверение за съответствие със съществените изисквания съгласно чл. 35, ал. (2) от НАРЕДБАТА за съществените изисквания и оценяване съответствието на газовите уреди.

Инструкция за монтаж, експлоатация, поддръжка, ремонт, допустими настройки - на български език. Инструкцията да съдържа необходимата информация за безопасността относно:

- монтаж, включително присъединяване на отделните елементи на газовия уред;
- пускане в действие;
- употреба;
- поддръжане, включително извършване на проверки от ползвателя и възможните ограничения при употреба.

Обособена позиция 2

Декларация за съответствие съгласно НАРЕДБАТА за съществените изисквания и оценяване съответствието на съоръженията под налягане, транспонираща изискванията на ДИРЕКТИВА 97/23/ЕО НА ЕВРОПЕЙСКИЯ ПАРЛАМЕНТ И НА СЪВЕТА относно сближаване на законодателствата на държавите-членки във връзка със съоръженията под налягане.

- сертификати за качество (представените документи да са с превод на български);
- декларация свободен текст за FLT - очакван полезен живот на

изделието;

- проспектни материали.

Обособена позиция 3

- Да се посочи FLT – очакван полезен живот на изделието;
- Да се представи свидетелство за одобрен тип;
- Инструкцията за монтаж, експлоатация – на български език.

III.2.4) Запазени поръчки (когато е приложимо)

Да Не

- Поръчката е ограничена до кандидати - специализирани предприятия или кооперации на лица с увреждания
- Изпълнението на поръчката е ограничено до програми за защита на заетостта на лица с увреждания

III.3) Специфични условия при обществени поръчки за услуги

III.3.1) За изпълнението на услугата се изисква определена професия

Да Не

Ако да, посочете съответните нормативни разпоредби:

III.3.2) Юридическите лица трябва да посочат имената и професионалната квалификация на персонала си, отговорен за изпълнението на услугата

Да Не

РАЗДЕЛ IV: ПРОЦЕДУРА

IV.1) Вид процедура

IV.1.1) Вид процедура

Открита

Ограничена

Договаряне Има вече избрани кандидати:

Да Не

Ако да, посочете имената и адресите на вече избраните кандидати в раздел VI.3) Допълнителна информация

IV.2) Критерий за оценка на офертите

IV.2.1) Критерий за оценка на офертите

(моля, отбележете приложимото)

най-ниска цена

или

икономически най-изгодна оферта при

посочените по-долу показатели (показателите се посочват с тяхната относителна тежест или в низходящ ред на значимост, когато оценяването на относителната тежест не е възможно поради очевидни причини)

показатели, посочени в документацията, спецификациите, в поканата за представяне на оферти или за участие в договаряне

Показатели

Тежест

IV.2.2) Ще се използва електронен търг

Да Не

Ако да, допълнителна информация за електронния търг (когато е приложимо)

IV.3) Административна информация

IV.3.1) Идентификационен номер на поръчката, даден от възложителя (когато е приложимо)

IV.3.2) Предишни публикации относно същата поръчка Да <input type="checkbox"/> Не <input checked="" type="checkbox"/>	
Ако да, посочете къде:	
<input type="checkbox"/> Предварително обявление за ОП	<input type="checkbox"/> Обявление на профила на купувача
Номер на обявлението в РОП: _____ от _____	
<input type="checkbox"/> Други предишни публикации (когато е приложимо)	
IV.3.3) Условия за получаване на документация за участие (спецификации и допълнителни документи) (с изключение на динамична система за доставки)	
Срок за получаване на документация за участие	
Дата: 16/05/2016 дд/мм/гггг	Час: 16:00
Платими документи Да <input type="checkbox"/> Не <input checked="" type="checkbox"/>	
Ако да, цена (в цифри): _____ Валута:	
Условия и начин за плащане:	

IV.3.4) Срок за получаване на оферти или заявления за участие	
Дата: 16/05/2016 дд/мм/гггг	Час: 16:00
IV.3.5) Език/ци, на който/които могат да бъдат изготвени офертите или заявленията за участие	
<input type="checkbox"/> ES <input type="checkbox"/> DA <input type="checkbox"/> ET <input type="checkbox"/> EN <input type="checkbox"/> IT <input type="checkbox"/> LT <input type="checkbox"/> MT <input type="checkbox"/> PL <input type="checkbox"/> SK <input type="checkbox"/> FI <input type="checkbox"/> CS <input type="checkbox"/> DE <input type="checkbox"/> EL <input type="checkbox"/> FR <input type="checkbox"/> LV <input type="checkbox"/> HU <input type="checkbox"/> NL <input type="checkbox"/> PT <input type="checkbox"/> SL <input type="checkbox"/> SV	
Друг: Български	
IV.3.6) Срок на валидност на офертите (открита процедура)	
До дата: _____ дд/мм/гггг	
или в месеци: _____ или дни: 90 (от крайния срок за получаване на оферти)	
IV.3.7) Условия при отваряне на офертите	
Дата: 17/05/2016 дд/мм/гггг	Час: 14:00
Място (когато е приложимо): София, ул. Филип Ктев №5	
Лица, които могат да присъстват при отварянето на офертите (когато е приложимо) Да <input checked="" type="checkbox"/> Не <input type="checkbox"/>	
Съгласно разпоредбите на ЗОП, отварянето на офертите е публично и на него могат да присъстват участниците в процедурата или техни упълномощени представители, както и други лица, при спазване на установения режим за достъп до сградата, в която се извършва отварянето.	

РАЗДЕЛ VI: ДРУГА ИНФОРМАЦИЯ

VI.1) Това представлява периодично възлагане на поръчка (когато е приложимо) Да <input type="checkbox"/> Не <input checked="" type="checkbox"/>	
Ако да, прогнозен график за публикуването на следващи обявления:	

VI.2) Поръчката е свързана с проект и/или програма, финансирани от фондове на ЕС Да <input type="checkbox"/> Не <input checked="" type="checkbox"/>	
Ако да, посочете проекта/програмата:	

VI.3) Допълнителна информация (когато е приложимо)

Преди сключване на договор от избора за Изпълнител участник се изисква да представи:

1. Декларация по чл. 4, ал. 7 и по чл. 6, ал. 5, т.3 от Закона за мерките срещу изпирането на пари (Образец 0-9- представя се само от участника, избран за Изпълнител, преди подписването на договор за изпълнение на поръчката
2. Декларация по чл.6, ал.2 от Закона за мерките срещу изпирането на пари - представя се само от участника, избран за Изпълнител, преди подписването на договор за изпълнение на поръчката).

VI.4) Процедури по обжалване**VI.4.1) Орган, който отговаря за процедурите по обжалване**

Официално наименование

Комисия за защита на конкуренцията

Адрес

бул. Витоша № 18

Град

София

Пощенски код

1000

Държава

Република

България

Телефон

02 9884070

Електронна поща

срсadmin@срс.bg

Факс

02 9807315

Интернет адрес (URL):

<http://www.cpc.bg>**Орган, който отговаря за процедурата по медиация (когато е приложимо)**

Официално наименование

Адрес

Град

Пощенски код

Държава

Телефон

Електронна поща

Факс

Интернет адрес (URL):

VI.4.2) Подаване на жалби (моля, попълнете раздел VI.4.2 или при необходимост раздел VI.4.3)

Уточнете информацията относно крайния срок (крайните срокове) за подаване на жалби:

VI.4.3) Служба, от която може да бъде получена информация относно подаването на жалби

Официално наименование

Комисия за защита на конкуренцията

Адрес

бул. Витоша № 18

Град София	Пощенски код 1000	Държава България
		Телефон 02 9884070
Електронна поща cpcadmin@cpc.bg	Факс 02 9807315	
Интернет адрес (URL): http://www.cpc.bg		
VI.5) Дата на изпращане на настоящото обявление Дата: 14/04/2016 дд/мм/гггг		

ПРИЛОЖЕНИЕ А**ДОПЪЛНИТЕЛНИ АДРЕСИ И ЛИЦА ЗА КОНТАКТ**

I) Адреси и лица за контакт, от които може да се получи допълнителна информация		
Официално наименование		
Адрес		
Град	Пощенски код	Държава
За контакти	Телефон	
Лице за контакти		
Електронна поща	Факс	
Интернет адрес (URL):		
II) Адреси и лица за контакт, от които може да се получат документация за участие (спецификации и допълнителни документи) (включително документи за динамична система за доставки)		
Официално наименование		
Адрес		
Град	Пощенски код	Държава
За контакти	Телефон	
Лице за контакти		
Електронна поща	Факс	
Интернет адрес (URL):		
III) Адреси и лица за контакт, на които трябва да бъдат изпратени офертите или заявленията за участие		
Официално наименование		
Адрес		
Град	Пощенски код	Държава

За контакти	Телефон
Лице за контакти	
Електронна поща	Факс
Интернет адрес (URL):	

ПРИЛОЖЕНИЕ Б**ИНФОРМАЦИЯ ОТНОСНО ОБОСОБЕНИ ПОЗИЦИИ**

Обособена позиция: 1 Наименование: Доставка на регулатори-стабилизатори ъглови с Рвх.≤500mbar и Ризх.=22mbar

1) Кратко описание

Целта е да се избере Изпълнител, с който ще се сключи договор за доставка на необходимите регулатори с стабилизатори за срок от 2 (две) години.

Изпълнителят на обществената поръчка ще бъде определен от Възложителя въз основа на оценка на офертите на участниците по критерия „най-ниска цена“.

Описанието и техническите изисквания, на които трябва да отговарят изделията, са представени в Техническата спецификация за ОП1 - Приложение 1 към техническо ЗАДАНИЕ от документацията

2) Код съгласно Общия терминологичен речник (CPV)

	Осн. код	Доп. код (когато е приложимо)
Осн. предмет	39341000	

3) Количество или обем

Общо количество 8000 бр. съгласно техническа спецификация

Прогнозна стойност, без ДДС (ако е известна)

(в цифри): 240000 Валута: BGN

или от: _____ до _____ Валута:

4) Информация за начална дата / краен срок за изпълнение (когато е приложимо)

Срок на изпълнение в месеци: 24 или дни _____ (от сключване на договора)

или

начала дата _____ дд/мм/гггг

крайна дата _____ дд/мм/гггг

5) Допълнителна информация

(Използвайте това Приложение толкова пъти, колкото е броят на обособените позиции)

ПРИЛОЖЕНИЕ Б**ИНФОРМАЦИЯ ОТНОСНО ОБОСОБЕНИ ПОЗИЦИИ**

Обособена позиция: 2 Наименование: Доставка на резбови месингови фитинги за природен газ

1) Кратко описание

Целта е да се избере Изпълнител, с който ще се сключи договор за

<p>доставка на необходимите изделия по ОП2 за срок от 2 (две) години.</p> <p>Изпълнителят на обществената поръчка ще бъде определен от Възложителя въз основа на оценка на офертите на участниците по критерия „най-ниска цена“.</p> <p>Описанието и техническите изисквания, на които трябва да отговарят изделията са представени в Техническата спецификация за ОП2 - Приложение 2 към техническото ЗАДАНИЕ.</p>	
2) Код съгласно Общия терминологичен речник (CPV)	
	Осн. код Доп. код (когато е приложимо)
Осн. предмет	44163200
3) Количество или обем	
Общо количество 50000 бр. съгласно техническа спецификация	
Прогнозна стойност, без ДДС (ако е известна)	
(в цифри): 240000 Валута: BGN	
или от: _____ до _____ Валута:	
4) Информация за начална дата / краен срок за изпълнение (когато е приложимо)	
Срок на изпълнение в месеци: 24 или дни _____ (от сключване на договора)	
или	
начала дата _____ дд/мм/гггг	
крайна дата _____ дд/мм/гггг	
5) Допълнителна информация	

(Използвайте това Приложение толкова пъти, колкото е броят на обособените позиции)

ПРИЛОЖЕНИЕ Б

ИНФОРМАЦИЯ ОТНОСНО ОБОСОБЕНИ ПОЗИЦИИ

Обособена позиция: 3 Наименование: Доставка на манометри

1) Кратко описание	
<p>Целта е да се избере Изпълнител, с който ще се сключи договор за доставка на необходимите изделия по ОП3 за срок от 2 (две) години.</p> <p>Изпълнителят на обществената поръчка ще бъде определен от Възложителя въз основа на оценка на офертите на участниците по критерия „най-ниска цена“.</p> <p>Описанието и техническите изисквания, на които трябва да отговарят изделията, са представени в Техническата спецификация за ОП3 - Приложение 3 към техническото ЗАДАНИЕ.</p>	
2) Код съгласно Общия терминологичен речник (CPV)	
	Осн. код Доп. код (когато е приложимо)
Осн. предмет	38423100
3) Количество или обем	
Общо количество 1000 бр. съгласно техническа спецификация	
Прогнозна стойност, без ДДС (ако е известна)	
(в цифри): 30000 Валута: BGN	
или от: _____ до _____ Валута:	

4) Информация за начална дата / краен срок за изпълнение (когато е приложимо)

Срок на изпълнение в месеци: 24 или дни _____ (от сключване на договора)

или

начала дата _____ дд/мм/гггг

крайна дата _____ дд/мм/гггг

5) Допълнителна информация

(Използвайте това Приложение толкова пъти, колкото е броят на обособените позиции)

III. УСЛОВИЯ ЗА ПРОВЕЖДАНЕ И УЧАСТИЕ В ПРОЦЕДУРАТА

Обща информация за поръчката

- 1.** Възложител по настоящата открита процедура по чл. 103, ал. 1 от ЗОП, на основание чл.7, т.6 във връзка с чл.7а и чл. 8, ал. 1 от ЗОП е „Овергаз Мрежи“ АД, наричано в настоящата документация за участие „Възложител“.
- 2.** Обект на обществената поръчка са доставки на материали за изработка на съоръжения за природен газ по три обособени позиции, както следва:
 - 2.1. Обособена позиция 1: Доставка на регулатор стабилизатор ъглов с Рвх.≤500mbar и Ризх.=22mbar”
 - 2.2. Обособена позиция 2: Доставка на резбови месингови фитинги за природен газ по опис
 - 2.3. Обособена позиция 3: Доставка на манометри
- 3.** Изпълнителят на обществената поръчка ще бъде определен от Възложителя въз основа на оценка на офертите по критерия „най-ниска цена“.
- 4.** При изпълнение предмета на поръчката по настоящата процедура се допуска участието на подизпълнители.

Провеждане и участие в процедурата - основни положения

- 5.** Участници в процедурата могат да бъдат български или чуждестранни физически или юридически лица, или еднолични търговци, или обединения между тях, които в определения в Обявлението за обществена поръчка срок представят оферта, съответстваща на изискванията на ЗОП и на обявените от Възложителя условия за участие.
- 6.** Офертата за участие се изготвя на български език и се подписва при спазване на законовите изисквания и на условията и изискванията на документацията за участие. Същата се представя в срока и на адреса, посочени в Обявлението за обществената поръчка по реда, описан в настоящата документация.
- 7.** До изтичането на срока за подаване на офертите всеки участник в процедурата може да промени, допълни или да оттегли офертата си.
- 8.** Всеки участник има право да представи само една оферта за участие като офертата се отнася **за една или повече обособени позиции**. Разходите, свързани с изготвянето и подаването на офертата са за сметка на участника.
- 9.** Участниците се представляват от законния представител или от лица, изрично упълномощени от последния за участие в процедурата.
- 10.** Лице, което участва в обединение или е дало съгласие и участва като подизпълнител в офертата на друг участник, не може да представя самостоятелна оферта.
- 11.** Свързани лица или свързани предприятия по смисъла на ЗОП не може да бъдат самостоятелни участници в една и съща процедура.
- 12. Възложителят отстранява от участие** в процедурата участник, за който е налице някое от обстоятелствата съобразно изискванията на чл. 47, ал.1 от ЗОП.

13. Изискванията на т. 12 се прилагат, както следва:

- при събирателно дружество - за лицата по чл. 84, ал. 1 и чл. 89, ал. 1 от *Търговския закон*;
- при командитно дружество - за лицата по чл. 105 от *Търговския закон*, без ограничено отговорните съдружници;
- при дружество с ограничена отговорност - за лицата по чл. 141, ал. 2 от *Търговския закон*, а при еднолично дружество с ограничена отговорност – за лицата по чл. 147, ал. 1 от *Търговския закон*;
- при акционерно дружество - за овластените лица по чл. 235, ал. 2 от *Търговския закон*, а при липса на овластяване - за лицата по чл. 235, ал. 1 от *Търговския закон*;
- при командитно дружество с акции - за лицата по чл. 244, ал. 4 от *Търговския закон*;
- при едноличен търговец - за физическото лице – търговец;
- във всички останали случаи, включително за чуждестранните лица – за лицата, които представляват участника;
- в изброените по-горе случаи и за прокуристите, когато има такива;
- когато чуждестранно лице има повече от един прокурист, изискването се отнася само за прокуриста, в чиято представителна власт е включена територията на Република България.

14. Не могат да участват в процедура за възлагане на обществена поръчка (при условията на чл. 47, ал.5 от ЗОП) участници:

- а) при който член на управителен или контролен орган, както и временно изпълняващ такава длъжност, включително прокурист или търговски пълномощник, е свързано лице с Възложителя или със служители на ръководна длъжност в неговата организация;
- б) които са сключили договор с лице по чл. 21 или 22 от *Закона за предотвратяване и установяване на конфликт на интереси*.

15. Когато участникът предвижда участието на подизпълнители, изискванията на т. 12 и т. 14. от настоящия раздел се прилагат и за подизпълнителите.

16. Отстранява се от участие в процедурата участник, за който е налице някое от следните обстоятелства:

- а) не отговаря на обявените в закона и/или в документацията за участие условия и изисквания или е представил оферта, която не отговаря на закона и/или на предварително обявените в настоящата документация условия на Възложителя;
- б) декларирал е съгласие да участва в тази поръчка като подизпълнител на друг участник.

17. При подаване на офертата, при условията на чл. 47, ал. 9 от ЗОП, участникът удостоверява липсата на обстоятелствата по чл. 47, ал. 1 и ал. 5 и посочените в обявлението обстоятелства по чл. 47, ал. 2, т. 1-5 с една декларация (*Образец О-6* от настоящата документация), подписана от лицата, които представляват участника. В декларацията се включва и информацията относно публичните регистри, в които се съдържат посочените обстоятелства, или компетентния орган, който съгласно законодателството на държавата, в която кандидатът или участникът е установен, е длъжен да предоставя информация за тези обстоятелства служебно на Възложителя.

18. Не може да участва в процедурата за възлагане на обществена поръчка чуждестранно физическо или юридическо лице, за което в държавата, в която то е установено, е налице някое от обстоятелствата по чл. 47, ал. 1 или някое от посочените в обявлението обстоятелства по чл. 47, ал. 2 от ЗОП.

19. Когато участникът или негов подизпълнител е чуждестранно физическо или юридическо лице, или обединение на чуждестранни физически и/или чуждестранни юридически лица, то тези чуждестранни лица са длъжни при представянето на офертата да удостоверят липсата на обстоятелства по чл. 47, ал. 1 от ЗОП или някое от посочените в обявлението обстоятелства по чл. 47, ал. 2 с декларация (*Образец О-6*),

подписана от лицата, които представляват участника.

20. В процеса на провеждане на процедурата участниците са длъжни да уведомяват Възложителя за всички настъпили промени в обстоятелствата по чл. 47, ал. 1 и ал. 5 от ЗОП в 7-дневен срок от настъпването им.

21. При подписване на договора за обществена поръчка участникът, определен за изпълнител, е длъжен (при условията на чл. 47, ал. 10 от ЗОП) да представи документи от съответните компетентни органи за удостоверяване липсата на обстоятелствата по чл. 47, ал. 1, т.1-4, и на посочените в обявлението обстоятелства по чл. 47, ал. 2, т.т. 1, 2, 4 и 5, освен когато законодателството на държавата, в която е установен, предвижда включването на някое от тези обстоятелства в публичен безплатен регистър или предоставянето им безплатно на Възложителя.

22. Когато участникът в процедурата е чуждестранно физическо или юридическо лице, или обединение от чуждестранни лица, офертата се подава на български език като:
- документите за участие в процедурата, в т.ч. и декларацията по чл. 47, ал. 9 от ЗОП, се подписват от участника във вариант на български език или се представят в официален превод на български език, когато са подписани от участника във вариант на чужд език;
- документите по чл. 56, ал.1, т. 4, 5 и 11 от ЗОП, които са на чужд език, се представят и в превод на български език.

23. Всички комуникации между Възложителя и участниците, както и други заинтересовани лица по тази процедура, са в писмен вид. Обменът на информация между тях може да се извършва по един от следните начини:

- а) лично - срещу подпис;
- б) по пощата - чрез препоръчано писмо с обратна разписка, изпратено на обявения от насрещната страна адрес;
- в) чрез куриерска служба, изпратена на обявения от отсрещната страна адрес;
- г) по факс, изпратен на обявения от отсрещната страна факс номер;
- д) по електронна поща, като за получено се счита писмото, за което има данни, че е постъпило в системата на получателя, независимо дали последният го е прочел;
- е) чрез комбинация от тези средства.

24. Писмата и уведомленията следва да бъдат адресирани до посоченото за тази цел лице за контакти в Обявлението за откриване на процедурата.

25. Възложителят изготвя и изпраща своята кореспонденция (писма, уведомления, отговори, допълнителна информация и др.) на български език. Когато документацията се предлага освен на български език и в превод на друг език, кореспонденцията може да се изпраща и в превод на този език. При противоречие на текста на българския език и превода на чуждия език, **предимство имат записите на български език.**

26. За получено уведомление по време на процедурата се счита това, което е достигнало до адресата на посочения от последния адрес. Когато адресатът е сменил своя адрес и не е информирал своевременно за това ответната страна, или адресатът не желае да приеме уведомлението, за получено се счита това уведомление, което е достигнало до адреса, известен на изпращача. Когато уведомлението е изпратено по електронен път, за получено се счита уведомлението, което е постъпило в системата на получателя, независимо дали последният го е прочел.

27. Документацията за участие в процедурата се публикува от Възложителя в профила на купувача на адрес: www.overgas.bg, от където може да бъде изтеглена **безплатно.**

28. Възложителят предоставя документацията за участие и на хартиен носител на всяко лице, поискало това, вкл. като му я изпраща за негова сметка. В този случай

получателят на документацията заплаща на Възложителя действителните разходи за отпечатване и размножаване на документацията, възлизащи на 6 (шест) лева с ДДС.

29. Лицата може да поискат писмено от Възложителя разяснения по документацията за участие до 10 (десет) дни, а при поръчки по чл. 14, ал. 3 от ЗОП - до 7 (седем) дни преди изтичането на срока за получаване на офертите.

30. Възложителят публикува разясненията по т. 29 в профила на купувача в 4-дневен срок от получаване на искането. Ако лицата са посочили електронен адрес, разясненията се изпращат и на него в деня на публикуването им в профила на купувача. В разясненията не се посочва информация за лицата, които са ги поискали.

31. Когато от публикуването на разясненията от Възложителя до крайния срок за получаването на оферти остават по-малко от 6 (шест) дни, а в случаите по чл. 14, ал. 3 от ЗОП – по-малко от 3 (три) дни, Възложителят е длъжен да удължи срока за получаване на оферти с „решение за промяна“. В този случай Възложителят публикува решението за промяна в профила на купувача в деня на изпращането му за публикуване в *Регистъра на обществените поръчки*. От деня на публикуването в профила на купувача до крайния срок за подаване на оферти не може да има по-малко 6 (шест) дни, а в случаите по чл. 14, ал. 3 от ЗОП – по-малко от 3 (три) дни.

32. Комисията, назначена от Възложителя, започва работа след получаване на списъка с участниците и представените оферти.

33. Участниците или техни упълномощени представители могат да присъстват при отваряне на офертите.

Представяне на оферти

34. Срокът и мястото за представяне на офертите са определени от Възложителя в Обявлението за обществена поръчка.

35. Всеки участник подготвя и представя само една оферта, като офертата се отнася **за една или повече обособени позиции**. Офертата трябва да съответства напълно на изискванията и указанията от настоящата документация за участие и чл. 56 от ЗОП.

36. При подаване на офертата участникът може да посочи коя част от нея има конфиденциален характер и да изисква от Възложителя да не я разкрива. Възложителят няма право да разкрива информация, предоставена му от участниците и посочена от тях като конфиденциална по отношение на технически или търговски тайни, с изключение на следните случаи:

а) при изпълнение на задължението от Възложителя да изпрати информация за сключения договор до агенцията за вписване в *Регистъра за обществени поръчки*;

б) когато при писмено искане от участник, Възложителят изпълни законовото си задължение да му осигури достъп до протокола или предостави копие от протокола. В този случай Възложителят ще положи грижа и може да откаже достъп до информация, съдържаща се в протокола, когато предоставянето ѝ противоречи на нормативен акт или предотвратява, ограничава или нарушава конкуренцията.

37. Когато предметът на поръчката включва няколко обособени позиции и в Обявлението е посочено, че оферти могат да се подават за една или повече обособени позиции, то участниците имат право да представят оферта, която се отнася за произволно избрани от тях обособени позиции - една, няколко или всички обособени позиции.

38. Представените оферти трябва да бъдат със срок на валидност не по-малък от **90** (деветдесет) календарни дни от датата, определена за краен срок за получаване на

офертите. Срокът на валидност на офертите е времето, през което участниците са обвързани с условията на представените от тях оферти. По всяко време след подаване на офертите участникът има право с писмено съобщение да удължи срока на подадената от него оферта.

39. Не се допуска участник да участва в офертата на друг участник за същата поръчка под каквато и да е форма, включително участниците да сключват споразумения помежду си във връзка с поръчката, както и да си възлагат работи като подизпълнители един на друг за целите на изпълнението на тази поръчка.

40. Офертата трябва да се представи в **запечатан непрозрачен плик** от участника или от упълномощен от него представител лично, или чрез пощенска услуга, с възможност за удостоверяване на датата на получаване (по пощата с препоръчано писмо с обратна разписка или чрез куриерска служба). Ако участникът изпраща офертата чрез препоръчана поща или куриерска служба, той следва да я изпрати така, че да обезпечи нейното пристигане на посочения от Възложителя адрес, преди изтичане на срока за подаване на офертите. Рискът от забава или загубване на офертата е за участника.

41. При приемане на оферта върху плика се отбелязват поредният номер, датата и часът на получаването и посочените данни се записват във входящ регистър, за което на приносителя се издава документ.

42. Възложителят не приема за участие в процедурата и връща незабавно на участниците оферти, които са представени след изтичане на крайния срок за получаване (посочен в Обявлението), или са в незапечатан, прозрачен, или с нарушена цялост плик. Това обстоятелство се отразява във входящия регистър

43. Ако в рамките на срока, определен за това, няма постъпили оферти по процедурата или е получена само една оферта, Възложителят може да удължи този срок с не повече от 30 (тридесет) дни или да прекрати процедурата с мотивирано решение.

С публикуването на решение за промяна в Регистъра на обществените поръчки се смята, че всички заинтересовани лица са уведомени.

Разглеждане, оценка и класиране на офертите

44. След изтичане на срока за приемането на оферти Възложителят назначава комисия за провеждане на процедура като определя нейния състав и резервни членове.

45. Комисията оценява офертите на участниците въз основа на критерия „най-ниска цена“. На оценка подлежат оферти, които:

- а) отговарят на предварително обявените от Възложителя условия; и
- б) са подадени от участници, за които не са налице обстоятелствата по чл. 47, ал. 1 и ал. 5, и посочените в Обявлението обстоятелства по чл. 47, ал. 2 от ЗОП (ако Възложителят е определил такива) и които отговарят на критериите за подбор, определени от Възложителя.

46. Комисията оценява офертите и класира участниците по степента на съответствие на техните оферти с предварително обявените условия в документацията за участие. Възложителят обявява класирането и определя за изпълнител на обществената поръчка участника, класиран на първо място.

47. Когато поръчката се възлага по критерия „най-ниска цена“ и тази цена се предлага в две или повече оферти, Комисията провежда публично жребий за определяне на Изпълнител между класираните на първо място оферти.

Тегленето на жребия се състои в следното: на еднакви по големина и цвят листчета се записват имената на участниците с еднакви цени. Тези листчета се сгъват по начин, който не позволява тяхното различаване в сгънато положение. Председателят на Комисията изтегля пред всички присъстващи едно от тези листчета. Името на участника на това листче се избира за изпълнител на поръчката.

48. Процедурата за възлагане на обществена поръчка завършва с **решение за:**

- а) определяне на изпълнител по договор за обществена поръчка; или
- б) прекратяване на процедурата.

49. Възложителят **прекратява процедурата** за възлагане на обществена поръчка с мотивирано решение, когато:

- а) не е подадена нито една оферта или не е допуснат нито един участник;
- б) всички оферти не отговарят на предварително обявените от Възложителя условия;
- в) всички оферти, които отговарят на предварително обявените от Възложителя условия, надвишават финансовия ресурс, който той може да осигури;
- г) първият и вторият класирани участници откажат да сключат договор;
- д) отпадне необходимостта от провеждане на процедурата в резултат на съществена промяна в обстоятелствата, както и при невъзможност да се осигури финансиране за изпълнението на поръчката по причини, които Възложителят не е могъл да предвиди;
- е) са установени нарушения при откриването и провеждането ѝ, които не могат да бъдат отстранени, без това да промени условията, при които е обявена процедурата;
- ж) поради наличие на някое от основанията по чл. 42, ал. 1 от ЗОП не се сключва договор за обществена поръчка.
- з) срокът на всички подадени оферти изтече.

50. Възложителят **може да прекрати процедурата** за възлагане на обществена поръчка с мотивирано решение, когато:

- а) е подадена само една оферта за участие;
- б) има само един кандидат или участник, който отговаря на изискванията по чл. 47 - 53а от ЗОП или само една оферта отговаря на предварително обявените условия от Възложителя;
- в) участникът, класиран на първо място: откаже да сключи договор; или не изпълни някое от изискванията на чл. 42, ал. 1 от ЗОП; или не отговаря на изискванията на чл. 47, ал. 1 и 5 или на изискванията на чл. 47, ал. 2, когато са посочени в обявлението.

51. В случай на прекратяване на процедурата за възлагане на обществена поръчка, Възложителят в 3-дневен срок от вземане на решението, уведомява участниците за това, като им изпраща решението, което публикува и на профила на купувача, и изпраща копие от него на изпълнителния директор на *Агенцията за обществени поръчки*.

Определяне на изпълнител на обществената поръчка

52. Възложителят, в срок от 5 (пет) работни дни след приключване на работата на комисията издава мотивирано решение, с което обявява класирането на участниците и участника, определен за Изпълнител на обществената поръчка. В решението Възложителят посочва и отстранените от участие в процедурата участници и оферти, и мотивите за отстраняването им. Възложителят изпраща решението на участниците в тридневен срок от издаването му като едновременно го публикува и на профила на купувача заедно с протокола на комисията по т. 58.

53. Възложителят сключва договор за обществена поръчка с участника, класиран от комисията на първо място за съответната обособена позиция и определен за Изпълнител.

54. Възложителят може с решение да определи за Изпълнител и да сключи договор с втория класиран участник в случаите, когато участникът, класиран на първо място:

- а) откаже да сключи договор;
- б) не изпълни някое от изискванията на чл. 42, ал. 1 от ЗОП;
- в) не отговаря на изискванията на чл. 47, ал. 1 и 5 или на посочените в обявлението изисквания на чл. 47, ал. 2.

Изисквани гаранции

55. Участникът представя **гаранция за участие** в процедурата за възлагане на обществената поръчка за обособената(ите) позиция(ии), за която(ито) е изготвил оферта, а определеният за Изпълнител представя **гаранция за изпълнение** при подписването на договора за изпълнение на поръчката за съответната обособена позиция.

56. Гаранциите по предходната точка се представят поотделно за всяка конкретна обособена позиция, за която участникът подава оферта, в една от следните форми:

- а) депозит на парична сума;
- б) банкова гаранция.

57. Участникът избира сам формата на гаранцията за участие, съответно за изпълнение.

58. Възложителят има право до решаване на спора, да задържи гаранцията за участие на участник в процедурата за възлагане на обществена поръчка, който обжалва решението на Възложителя за определяне на Изпълнител.

59. Възложителят има право да усвои гаранцията за участие независимо от нейната форма, когато кандидат или участник:

- а) оттегли офертата си след изтичането на срока за получаване на офертите;
- б) е определен за изпълнител, но не изпълни задължението си да сключи договор за обществената поръчка.

60. Гаранциите за участие се освобождават от Възложителя, както следва:

- а) на отстранените участници - в срок до 5 (пет) работни дни след изтичането на срока за обжалване на решението на Възложителя за определяне на Изпълнител;
- б) на класираните на първо и второ място участници - след сключване на договора за обществена поръчка;
- в) на останалите класирани участници - в срок до 5 (пет) работни дни след изтичане на срока за обжалване на решението на Възложителя за определяне на Изпълнител;
- г) при прекратяване на процедурата гаранциите на всички участници се освобождават в срок до 5 (пет) работни дни след изтичане на срока за обжалване на решението за прекратяване.

Възложителят освобождава гаранциите за участие, без да дължи лихви за периода, през който средствата законно са престояли при него.

61. Условието и сроковете за задържане или освобождаване на гаранцията за изпълнение се уреждат в договора за възлагане на обществена поръчка.

62. Условието и размерът на гаранцията за участие и гаранцията за изпълнение са определени в *Обявлението за обществената поръчка* и в *Раздел IV. УКАЗАНИЯ ЗА ПОДГОТОВКА НА ОФЕРТАТА* от настоящата документация.

63. Когато размерът на гаранцията е определен в лева, чуждестранните участници могат да представят същата в **евро** по официалния курс на лева спрямо еврото, определен от *Българската народна банка* в деня на откриване на гаранцията.

64. В случай на представяне на гаранция за изпълнение под формата на „банкова гаранция“, същата следва да бъде издадена или потвърдена с ангажимент от търговска банка или клон на чуждестранна банка, регистрирана в Р. България и получила лиценз от БНБ да осъществява дейност в Р. България.

65. Банковата гаранция се представя на български или на английски език като при представяне на банкова гаранция на английски език, тя се прилага и в превод на български език. Всяко несъответствие с условията на гаранцията или изискванията за нейното издаване, заложи в документацията, е равносилно на непредставяне на гаранцията, поради което не се сключва договор за обществената поръчка с избрания Изпълнител.

66. Банковите разходи по откриването на гаранциите са за сметка на Изпълнителя. Изпълнителят трябва да предвиди и заплати своите такси по откриване и обслужване на гаранцията така, че размерът на получената от Възложителя гаранция да не бъде по-малък от определения в настоящата процедура.

Сключване на договор за обществена поръчка

67. Възложителят сключва договор за обществената поръчка с избрания участник в едномесечен срок след влизане в сила на решението за определяне на Изпълнител или на определението, с което е допуснато предварително изпълнение на това решение, но не преди изтичане на срока за обжалване на решението за определяне на Изпълнител.

68. Възложителят няма право да сключи договор с избрания Изпълнител преди влизане в сила на всички решения по процедурата. Възложителят може да сключи договора преди изтичане на срока за обжалване, когато определеното за Изпълнител лице е единственият заинтересован участник.

69. Договорът за обществена поръчка се сключва в съответствие с проекта на договор, представен в документацията за участие и включва всички предложения от офертата на участника, определен за Изпълнител. За всички неуредени въпроси във връзка със сключването, изпълнението и прекратяването на договора, се прилагат разпоредбите на *Търговския закон* и на *Закона за задълженията и договорите в Р България*.

70. При подписване на договора за обществена поръчка участникът, определен за Изпълнител, трябва да отговаря на изискванията по чл.47, ал. 1, ал. 2 и ал. 5 от ЗОП и към момента на сключване на договора.

71. Договор за обществена поръчка не се сключва с участник, определен за Изпълнител, който при подписване на договора:

- не изпълни задължението по чл.47, ал.10 (чл.48, ал.2 за чуждестранните участници) от ЗОП;

- не представи определената гаранция за изпълнение на договора;
- не е представил преди подписване на договора декларация по чл. 6, ал. 2 от *Закона за мерките срещу изпирането на пари (ЗМИП)* или в същата не са посочени физическите лица, които са действителни собственици;
- не е представил преди подписване на договора декларация по чл. 4, ал. 7 от ЗМИП за произхода на средствата;
- не извърши съответна регистрация, не представи документ или не изпълни друго изискване, което е необходимо за изпълнение на поръчката, съгласно изискванията на нормативен или административен акт и е поставено от възложителя при откриване на процедурата.

При тази хипотеза Възложителят може да определи за Изпълнител участника, класиран на второ място в процедурата или да прекрати процедурата. Възложителят определя за Изпълнител класирания на второ място участник и го поканва писмено за сключването на договор за обществена поръчка в тридневен срок от установяване на обстоятелствата по предходното изречение. Ако вторият класиран участник не представи необходимите документи или откаже да подпише договора, Възложителят прекратява процедурата.

Сключване на договор за подизпълнение

72. Изпълнителят, при съблюдаване условията на чл.45а от ЗОП, сключва договор за подизпълнение с подизпълнител/ите, посочен/и в офертата. Сключването на договор за подизпълнение не освобождава изпълнителя от отговорността му за изпълнение на договора за обществена поръчка.

73. Възложителят приема изпълнението на дейност по договора за обществена поръчка, за която изпълнителят е сключил договор за подизпълнение, в присъствието на изпълнителя и на подизпълнителя.

74. Възложителят извършва окончателното плащане по договора за обществена поръчка, за който има сключени договори за подизпълнение, след като получи от изпълнителя доказателства, че е заплатил на подизпълнителите всички работи, приети по реда, описан в Техническата спецификация.

Допълнителни указания

75. Във връзка с провеждането на процедурата и подготовката на офертите от участниците, включително въпроси, които не са разгледани в настоящите указания, се прилага *Закона за обществените поръчки* и подзаконовите нормативни актове по прилагането му.

76. За преодоляване на непълноти в условията за провеждане на процедурата се прилагат разпоредбите на *Закона за обществените поръчки* и подзаконовите нормативни актове по прилагането му.

77. Настоящите *Условия за провеждане и участие в процедурата* се прилагат, доколкото не противоречат на *Закона за обществените поръчки* и подзаконовите нормативни актове по прилагането му.

IV. УКАЗАНИЯ ЗА ПОДГОТОВКА НА ОФЕРТАТА

1. Документацията за участие в процедурата може да бъде получена от всяко заинтересовано лице по един от следните начини:

- от електронната страница на Възложителя, където е публикувана под формата на електронен документ, на адрес: www.overgas.bg
- от офиса на Възложителя на адрес гр. София, ул. „Филип Кутев“, №5 всеки работен ден до 17:00 часа, от посоченото в Обявлението за обществената поръчка лице за контакт, срещу предоставени от заинтересованото лице име, адрес, телефон, факс, e-mail за обратна връзка и документ за платената стойност на разходите за отпечатване и размножаване на документацията.

2. Всяко заинтересовано лице следва да изготви своята оферта като се придържа точно към условията и изискванията на Възложителя в Обявлението за обществена поръчка и документацията за участие и използва приложените образци - неразделна част от документацията. При разглеждане на офертите, Комисията има право да отстрани участник от по-нататъшно участие в процедурата поради причина „несъответствие на офертата с изискванията на документацията за участие“.

3. Всеки участник има право да представи само една оферта. Възложителят не допуска представянето на варианти в офертата.

4. **Офертата се представя в запечатан непрозрачен плик** от участника или упълномощен от него представител лично, или по пощата с препоръчано писмо с обратна разписка. **Върху плика участникът посочва** следната информация:

Адрес на който се подава офертата:

На вниманието на Комисията за разглеждане, оценка и класиране на оферти
„Овергаз Мрежи“ АД
ул. „Филип Кутев“, №5
1407 София

Предмет на процедурата:

„Доставка на материали за изработка на съоръжения за природен газ по три обособени позиции“

Наименование на обособената(ите) позиция(и), за която(ито) се отнася офертата:

.....

Адрес за кореспонденция:

(вкл. телефон, факс, и електронен адрес на участника.

5. Офертата се подава **на български език**, в един екземпляр (оригинал), на хартиен носител.

6. Всички придружаващи офертата документи се представят в оригинал, а когато са ксерокопия се заверяват, като за всеки документ в документацията за участие е посочен начина на заверка. Когато документите са подписани от изрично упълномощено лице, не се изисква нотариална заверка на пълномощното. Всички документи трябва да са с дата на издаване, предшестваща подаването на офертата с не повече от 6 (шест) месеца, когато в закон не е предвидено друго.

7. Пликът по т.4 трябва да съдържа **три отделни запечатани непрозрачни и надписани плика**, както следва (по реда на чл. 57, ал.2 от ЗОП):

A. ПЛИК №1: с надпис „ДОКУМЕНТИ ЗА ПОДБОР“ и наименованието на участника

Представя се общ Плик №1 за всички обособени позиции, за които участникът подава оферта. В плика се поставят документите и информацията, изисквани от Възложителя съгласно чл. 56, ал. 1, т. 1-5, т.8, т. 11-14 от ЗОП, отнасящи се до критериите за подбор на участниците, а именно:

A.1. Оферта - попълнена съгласно приложения *Образец О-1* и подписана от представляващия/те, съгласно актуалното състояние на участника от *Търговския регистър* (а в случаите на чуждестранно лице – от съответния регистър на чуждата държава)/договора за обединение на дружеството, което не е юридическо лице.

A.2. Списък на документите и информацията, съдържащи се в офертата, подписан от участника (*Образец О-2*). Описаните в списъка документи трябва да са окомплектовани и подредени хронологично по реда, по който се изискват.

A.3. Административни сведения за участника (*Образец О-11*)

A.4. Посочване на единен идентификационен код по чл. 23 от *Закона за търговския регистър (ЗТР)*, БУЛСТАТ и/или друга идентифицираща информация в съответствие със законодателството на държавата, в която участникът е установен. **Копие от документа за самоличност** – когато участникът е физическо лице.

A.4.1. **При участници обединения** – копие от договора за обединение, а когато в договора не е посочено лицето, което представлява участниците в обединението – и документ, подписан от лицата в обединението, в който се посочва представляващият.

A.4.2. **Когато участникът е чуждестранно физическо или юридическо лице** или техни обединения, документът по т.А.4. се представя в официален превод на български език.

A.5. Документ за гаранция за участие в процедурата – оригинал на банкова гаранция за участие **или** копие от документа за внесена гаранция под формата на парична сума.

Размерът и валутата на гаранцията за участие по всяка една от обособените позиции са определени в *Обявлението за обществената поръчка*. Чуждестранните участници могат да представят гаранцията в EUR (евро) с равностоен размер, изчислен по официалния курс „евро за лев“, определен от *Българската народна банка* за деня на откриване на гаранцията.

Забележка: гаранцията за участие се представя поотделно за всяка една обособена позиция, за която участникът подава оферта.

A.5.1. Когато гаранцията за участие се предоставя под формата на **банкова гаранция**, тя следва да бъде издадена в полза на „Овергаз Мрежи“ АД и задължително да съдържа:

а) наименованието на Възложителя;

б) наименование и предмет на обществената поръчка и обособената позиция, за която участникът подава оферта;

в) размер на гаранцията за участие;

г) наименование и адрес на банката-издател, както и изричното ѝ изявление, че поема неотменимо и безусловно задължение да изплати посочената в гаранцията за участие сума в срок до 3 (три) работни дни от първото постъпило писмено искане на Възложителя, с което същият декларира, че участникът е извършил поне едно от следните действия:

- е оттеглил офертата си след изтичане на срока за представяне на офертите;

- е определен за Изпълнител, но не е изпълнил задължението си да сключи договор за обществена поръчка в 5 (пет) дневен срок от обявяване на решението за определяне на Изпълнител на обществената поръчка.

д) да дава възможност искането да бъде изпратено от Възложителя до банката издател чрез надлежно кодиран телекс/телеграф от обслужващата Възложителя банка, потвърждаващ, че оригинално искане на Възложителя е било изпратено до банката издател чрез препоръчана поща и че подписите на същото, правно обвързват

Възложителя;

е) да предвижда, че искането ще се счита за отправено, ако е изпратено под формата на писмена молба за плащане, или по електронен път по реда на ЗЕДЕП, на посочения от Възложителя адрес;

ж) гаранцията следва да бъде в сила от датата и часа на крайния срок за подаване на оферти до датата и часа, в който изтича валидността на офертата на участника.

А.5.2. Когато гаранцията за участие се предоставя под формата на парична сума, същата да се внесе по банковата сметка на:

„Овергаз Мрежи“ АД
Ситибанк Европа клон България
IBAN: BG49 CITI9250 1010 0132 00
BIC: CITIBGSF

В нареждането за плащане **задължително** следва да бъде записано наименованието на обществената поръчка и обособената позиция, за която се внася гаранцията за участие.

Валидността на гаранцията за участие следва да бъде съобразена с изискванията на настоящата документация за участие и да покрива изцяло срока на валидност на офертата на участника.

А.6. Декларация по чл. 47, ал. 9 от Закона за обществените поръчки за липсата на обстоятелства по чл. 47, ал.1 и 5, и посочените в Обявлението изисквания по ал.2, т. 1-5 от ЗОП (при наличие на такива) – попълва се по приложения образец (*Образец О-6*) към настоящата документация и се подписва от лицата, които представляват участника. Когато деклараторът е чуждестранен гражданин, декларацията се представя в официален превод на български език.

В случай, че участникът е юридическо лице–търговско дружество, декларацията по т. А.6. се подписва от лицето, което представлява търговското дружеството съгласно неговия устав или учредителен договор. Декларацията се представя и от страна на физическите и юридическите лица, участващи в състава на обединения, и **от подизпълнителите на участника**.

А.7. Доказателства за техническите възможности и/или квалификация на участника (съгл. чл. 51 от ЗОП), посочени от Възложителя в Обявлението за обществена поръчка:

А.7.1. Списък на доставките, които са еднакви или сходни с предмета, характеристиките и обема на обществената поръчка (т.е. на стойност близка до прогнозната стойност на настоящата поръчка по съответната ОП), изпълнени през последните 3 (три) години, считано от датата на подаване на офертата, с посочване на стойностите, датите и получателите (декларация по *Образец О-7*).

А.7.2. Доказателство за извършената услуга по т.А.7.1, предоставено под формата на **удостоверение** (минимум два броя), издадено от получателя или от компетентен орган (или чрез посочване на публичен регистър, в който е публикувана информация за доставката/услугата).

А.7.3. Документ удостоверяващ, че участникът в процедурата е производител или упълномощен представител на производител на изделията, предмет на настоящата поръчка, в уверение на което да представи документ, удостоверяващ това изискване. (оторизационно писмо от производителя).

А.7.4. Копие от валиден сертификат (издаден от независими лица, акредитирани по съответната серия стандарти), удостоверяващ съответствието на производителя на изделията със стандарта за *система за управление на качеството EN ISO 9001* или еквивалентен за съответната област.

А.7.5. За Обособена позиция 1 - Декларация за съответствие по ДИРЕКТИВА 2009/142/ЕО и посочените в Декларацията сертификати в зависимост от избраните от производителя процедури за оценяване на съответствието съгласно чл. 34 от НАРЕДБАТА за съществените изисквания и оценяване съответствието на газовите уреди:

- а) ЕО деклариране на съответствието с типа и ЕО деклариране на съответствието на типа - осигуряване качеството на производството или ЕО деклариране на съответствието на типа - осигуряване качеството на продукта; или
- б) ЕО деклариране на съответствието с типа и ЕО проверка на продукта.
Декларацията да съдържа списък на хармонизираните стандарти, когато такива се прилагат.

А.7.6. За Обособена позиция 1:

Удостоверение за съответствие със съществените изисквания съгласно чл. 35, ал. (2) от НАРЕДБАТА за съществените изисквания и оценяване съответствието на газовите уреди.

Инструкция за монтаж, експлоатация, поддръжка, ремонт, допустими настройки – на български език. Инструкцията да съдържа необходимата информация за безопасността относно:

- монтаж, включително присъединяване на отделните елементи на газовия уред;
- пускане в действие;
- употреба;
- поддръжане, включително извършване на проверки от ползвателя и възможните ограничения при употреба.

А.7.7. За Обособена позиция 2:

Декларация за съответствие съгласно НАРЕДБАТА за съществените изисквания и оценяване съответствието на съоръженията под налягане, транспонираща изискванията на ДИРЕКТИВА 97/23/ЕО НА ЕВРОПЕЙСКИЯ ПАРЛАМЕНТ И НА СЪВЕТА относно сближаване на законодателствата на държавите-членки във връзка със съоръженията под налягане.

- сертификати за качество (представените документи да са с превод на български);
- декларация свободен текст за FLT – очакван полезен живот на изделието;
- проспектни материали.

А.7.8. Обособена позиция 3

- Да се посочи FLT – очакван полезен живот на изделието;
- Да се представи свидетелство за одобрен тип;
- Инструкция за монтаж, експлоатация – на български език.

А.8. Списък на подизпълнителите (когато участникът предвижда такива), които ще участват при изпълнението на поръчката, (представен в образца на оферта).

Всеки от подизпълнителите трябва да отговаря на нормативните изисквания и на тези на Възложителя, посочени в документацията за участие, както и да удостовери тези обстоятелства със следните документи, които се прилагат към офертата на участника:

А.8.1. **Декларация за съгласие за участие като подизпълнител** (по Образец О-5, приложен към настоящата документация) - представя се отделно попълнена и подписана декларация за всяка обособена позиция, за която се подава оферта. Посочва се вида на работите, които ще се извършват от съответния подизпълнител и съответстващия на тези работи дял в проценти от общата стойност на обществената поръчка.

А.8.2. В случай на подизпълнител в Обединение - **Документи** по т. А.4 по-горе, **относно регистрацията на подизпълнителите.**

А.8.3. **Декларация по чл. 47, ал. 9 от ЗОП на подизпълнителя за липсата на обстоятелства по чл.47, ал.1 и 5 от ЗОП** (при условията на чл. 47, ал. 8 от ЗОП и т. А.6

по-горе)

А.8.4. Документи по т. А.7, **доказващи техническите възможности и/или квалификация на подизпълнителя** (при условията на чл. 56, ал. 2 от ЗОП) - когато участник предвижда участие на подизпълнители, посочените документи се представят за всеки от тях, а изискванията към тях се прилагат съобразно вида и дела на тяхното участие.

Документите за всеки от подизпълнителите се прилагат от участника към офертата и се описват в *Списъка на документите, съдържащи се в офертата (Образец О-2)*.

А.9. Декларация за приемане на условията в проекта на договор за изпълнение на поръчката (*Образец О-8*), подписана от лицето/та, подписало/ли офертата.

А.10. Декларация по чл. 4, ал. 7 и по чл. 6, ал. 5, т.3 от Закона за мерките срещу изпирането на пари (*Образец О-9* – представя се само от участника, избран за Изпълнител, преди подписването на договор за изпълнение на поръчката).

А.11. Декларация по чл.6, ал.2 от Закона за мерките срещу изпирането на пари (*Образец О-10* – представя се само от участника, избран за Изпълнител, преди подписването на договор за изпълнение на поръчката).

Б. ПЛИК №2: с надпис „ПРЕДЛОЖЕНИЕ ЗА ИЗПЪЛНЕНИЕ НА ПОРЪЧКАТА“, наименованието на участника и номера, и наименованието на съответната обособена позиция.

В плик №2 се поставя **техническото предложение** за изпълнение на поръчката (*Образец О-3*), съдържащо описание на организацията и извършваните дейности за изпълнение на съответната обособена позиция, съобразно изискванията на Възложителя.

Когато участникът подава оферта за повече от една обособена позиция, Плик №2 се представя отделно за всяка една от позициите (пликът трябва да е запечатан, непрозрачен, поставен в общия плик с офертата).

В. ПЛИК №3: с надпис „ЦЕНОВА ОФЕРТА“, наименованието на участника и номера и наименованието на съответната обособена позиция.

В плик №3 се поставя **ценовото предложение (Ценова оферта)** на участника (*Образец О-4*), съдържащо описание на организацията и извършваните дейности по изпълнение предмета на поръчката по съответната обособена позиция, съобразно изискванията на Възложителя).

Когато участникът подава оферта за повече от една обособена позиция, Плик №3 се представя отделно за всяка една от позициите (пликът трябва да е запечатан, непрозрачен, поставен в общия плик с офертата).

Предлаганата цена за изпълнение на поръчката в ценовата оферта трябва да включва всички разходи за изпълнение на поръчката по съответната обособена позиция съгласно условията и изискванията на документацията за участие.

Предложеният начин на плащане да бъде съобразен с изискванията, посочени в Документацията за участие и в договора за изпълнение на поръчката.

8. При подготовката на първоначалната си оферта, чуждестранните лица следва да имат предвид, че при изпълнение на договора, ще се прилага *Спогодбата за избягване на двойното данъчно облагане (СИДДО)* между РБ и страната, в която участникът е регистриран и данъчно задължен. Чуждестранните лица следва да представят

Удостоверение от компетентните данъчни власти, че за съответната година са местни лица на държавата "X" по конкретната СИДДО, както и декларация, че са фактически притежатели на дохода и не притежават място на стопанска дейност РБ. В случаите, в които няма сключена спогодба между страните на субектите, или същата не може да бъде приложена по вина на участника, от всяко дължимо плащане ще се удържа данък при източника в размер на 10% (десет процента) от стойността на услугата съгласно *Закона за корпоративно подоходно облагане*.

9. Срокът на валидност на офертата (времето, през което участниците са обвързани с условията на представените от тях оферти) не може да бъде по-кратък от 90 (деветдесет) календарни дни, считано от крайния срок за получаването на офертите и не може да бъде променен след крайния срок за тяхното представяне.

10. Участниците не трябва да разгласяват на трети лица (без писменото съгласие на Възложителя) всички факти и информация за Възложителя, станали им известни, от Документацията за участие и от други материали, предоставени им по време на избора на изпълнител на поръчката.

Специфични изисквания към офертите

11. Представянето на варианти на офертата или на части от нея е недопустимо.

12. Офертата следва да се представи (само) в един екземпляр – оригинал, на хартиен носител на български език. Възложителят **не изисква** да се представя офертата на електронен носител.

13. Документацията за участие няма конфиденциален характер.

14. Допълнителните документи (съгласно чл. 68, ал. 8 от ЗОП), които се изискват от комисията за провеждане на процедурата, се представят от участника (съгласно чл. 68, ал. 9 от ЗОП) в запечатан и с ненарушена цялост непрозрачен плик от участника лично или от упълномощен от него представител, или по пощата с препоръчано писмо с обратна разписка, или чрез куриерска служба. Върху плика участникът посочва следните означения: „Допълнително представяне на документи“ в процедура за възлагане на обществена поръчка с изписан предмет на поръчката, идентификационния ѝ номер, даден от Възложителя (ако такъв е посочен в обявлението), име на участника, а когато документите са за самостоятелно обособени позиции и за коя позиция се отнасят.

15. В цените на услугите, които се оферират от чуждестранни участници, следва да се включи дължимият данък при източника в размер, съгласно *СИДДО*, сключена между Р. България и страната, в която участникът е регистриран и данъчно задължен. В цените следва да се посочи изрично определения от участника размер на данъка при източника за всеки вид услуга, който той е предвидил. Независимо от това дали е посочен или не, при всяко международно заплащане на услуги, Възложителят ще удържа от дължимата цена приложимия за конкретния случай размер на данъка при източника. В случаите, когато няма сключена спогодба между страните на субектите или същата не може да бъде приложена по вина на участника, от всяко дължимо плащане ще се удържа данък при източника в размер на 10% (десет процента) от стойността на услугите.

V. ОПИСАНИЕ НА ПРЕДМЕТА НА ПОРЪЧКАТА

ТЕХНИЧЕСКО ЗАДАНИЕ за изпълнение на поръчка с предмет „Доставка на материали за изработка на съоръжения за природен газ по три обособени позиции“

1. Съществуващо състояние

„Овергаз Мрежи“ АД е газоразпределително дружество и оператор на приблизително 2200 км подземно положени разпределителни газопроводи и газопроводни отклонения с диаметри до 350 мм.

За изграждане на газови съоръжения, на Дружеството са необходими регулатори-стабилизатори, фитинги и манометри, подробно представени в настоящия раздел на документацията за участие.

2. Предмет и цел на поръчката

Поръчката включва доставката на регулатори-стабилизатори, фитинги и манометри по три обособени позиции (ОП), както следва:

- ОП 1: Доставка на регулатори-стабилизатори ъглови с $P_{вх.} \leq 500 \text{ mbar}$ и $P_{изх.} = 22 \text{ mbar}$;
- ОП 2: Доставка на резбови месингови фитинги за природен газ.
- ОП 3: Доставка на манометри.

Всеки участник може да подава оферта за една, няколко или всички обособени позиции.

Целта е да се избере Изпълнител, с който ще се сключи договор за доставка на необходимите изделия по ОП1, ОП2 и/или ОП3 за срок от 2 (две) години. Изпълнителят на обществената поръчка ще бъде определен от Възложителя въз основа на оценка на офертите на участниците по критерия „най-ниска цена“.

При изпълнение предмета на поръчката по настоящата процедура се допуска участието на подизпълнител(и).

3. Описание и общи изисквания за изпълнение на поръчката

Технически изисквания

Описанието и техническите изисквания, на които трябва да отговарят изделията по трите обособени позиции, са представени в *Техническите спецификации за ОП1, ОП2 и ОП3* - съответно *Приложение 1, Приложение 2 и Приложение 3* към настоящото техническо ЗАДАНИЕ.

Изисквания към участниците

Всеки участник в процедурата, за всяка обособена позиция, за която участва, следва:

3.1. Да притежава опит в изпълнението на подобни поръчки, в уверение на което да представи:

3.1.1. **Списък на** доставките, съдържащ минимум две доставки, всяка от които еднаква или сходна с предмета, характеристиките и обема на съответната ОП и стойност равна или по-голяма от прогнозната стойност на тази ОП. Посочените доставки трябва да са изпълнени през последните 3 (три) години, считано от датата на подаване на офертата, като в списъка трябва

да са посочени стойностите, датите и получателите на доставките (декларация по *Образец О-7*).

3.1.2. **Доказателство за извършените доставки** по т. 3.1.1, предоставено под формата на **удостоверения**, издадено от получателите или от компетентен орган (или чрез посочване на публичен регистър, в който е публикувана информация за доставките).

3.2. Да е производител или упълномощен представител на производителя на изделията, предмет на ОП, в уверение на което да представи документ, удостоверяващ това изискване (оторизационно писмо от производителя).

3.3. Да представи копие от валиден сертификат (издаден от независими лица, акредитирани по съответната серия стандарти), удостоверяващ съответствието на производителя на изделията със стандарта за *система за управление на качеството EN ISO 9001* или еквивалентен за съответната област.

3.4. Да представи към своята оферта по един брой мостра от всеки различен тип изделие по всяка обособена позиция, за която участва. Мострите не подлежат на връщане.

4. СРОК ЗА ИЗПЪЛНЕНИЕ ПРЕДМЕТА НА ПОРЪЧКАТА

4.1. По ОП1 и ОП2 доставката на изделията ще става **по заявка** на определени количества от Възложителя. Срокът за доставка на заявените количества е до 6 (шест) седмици от заявяването им. Срокът на изпълнение е валиден за всяка заявка.

4.2. По ОП3 срокът на доставка също е до 6 (шест) седмици, като метрологичната проверка не се включва в този срок. Всяка партида се приема с приемно-предавателен протокол, като времето за първоначална метрологичната проверка, задължение на Изпълнителя, се доказва със заявление за първоначална проверка.

5. МЯСТО НА ДОСТАВКА

Склад на „Овергаз Мрежи“ АД, обл. София, гр.Божурище, ул. Мура №10.

ТЕХНИЧЕСКА СПЕЦИФИКАЦИЯ
за изпълнение на поръчка с предмет:
„Доставка на материали за изработка на съоръжения
за природен газ по три обособени позиции“

Обособена позиция 1 Доставка на регулатори-стабилизатори ъглови с
Рвх.≤500mbar и Ризх.=22mbar

1. СПЕЦИФИКАЦИЯ НА ДОСТАВКИТЕ

Доставките следва да се осъществят по отделни заявки на отделни партии в общо максимално количество, както следва:

№	Наименование на изделието	Мярка	Количество
	Регулатор-стабилизатор ъглов с Рвх.≤500mbar и Ризх.=22mbar		
1	Регулатор-стабилизатор ъглов с Рвх.≤500mbar и Ризх.=22mbar	бр.	8000

2. ТЕХНИЧЕСКИ ИЗИСКВАНИЯ

- 2.1. Регулаторите-стабилизатори трябва да отговарят на БДС EN 88-1 - Регулатори на налягане и свързаните с тях предпазни устройства за газови уреди. Част 2: Регулатори за наляганя на входа до 500 mbar. Или еквивалентен.
- 2.2. Трябва да бъдат проектирани и изработени така, че да изпълняват правилно функцията на съставна част от газорегулиращо и измервателно съоръжение, за където са предназначени.
- 2.3. Регулаторите-стабилизатори за затваряне/намалване налягането на газа трябва да бъдат с оценено и удостоверено съответствие съгласно НАРЕДБАТА за съществените изисквания и оценяване съответствието на газовите уреди транспонираща изискванията на ДИРЕКТИВА 2009/142/ЕО НА ЕВРОПЕЙСКИЯ ПАРЛАМЕНТ И НА СЪВЕТА относно сближаване на законодателствата на държавите-членки във връзка с газовите уреди.
- 2.4. Да бъде предназначен за употреба с неагресивни газове от клас 3.
- 2.5. Тип газ: природен газ;
- 2.6. Максимално работно налягане Pmax: ≤500 mbar;
- 2.7. Изходящо налягане Ризх.=22 mbar;
- 2.8. Вътрешен отсекател с автоматично възстановяване, настроен да изключи при Pmin =12≤15 mbar;
- 2.9. Работна температура от -20°C до +60°C;
- 2.10. Присъединяване на резба Rp: ¾" женска на вход и на изход, съгласно DIN 2999 (ISO 228-1) резби за газови инсталации;
- 2.11. Корпус: Алуминиева отливка (БДС EN 1706) или месинг (БДС EN 12164);
- 2.12. Филтриращ елемент на входящия отвор на регулатора;

- 2.13. Предпазна капачка с възможност за поставяне на пломба, защитаваща механизма за регулиране на изходящото налягане;
- 2.14. Р2 клас на точност (АС): допустимо отклонение $\pm 10\%$ или по-малко;
- 2.15. Механична якост: Група 2 (съгласно БДС EN 13611) - Устройства за безопасност и управление за газови горелки и газови уреди. Общи изисквания.
- 2.16. Очакван полезен живот на изделието FLT – ≥ 10 години;

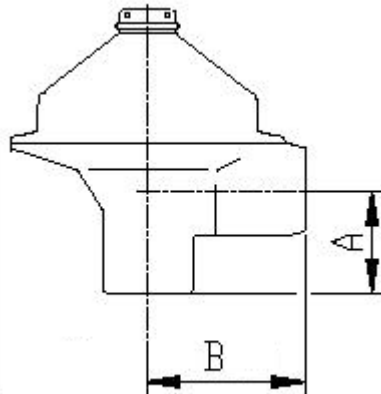

Фиг. 1. Регулатор-стабилизатор

Размер А – от 40 мм до 70 мм

Размер В – от 40 мм до 70 мм

3. ИЗИСКВАНИЯ КЪМ ДОКУМЕНТИТЕ, ПРИДРУЖАВАЩИ ДОСТАВКАТА

Всяка доставка следва да е придружена от следните документи:

3.1. Декларация за съответствие по ДИРЕКТИВА 2009/142/ЕО и посочените в Декларацията сертификати в зависимост от избраните от производителя процедури за оценяване на съответствието съгласно чл. 34 от НАРЕДБАТА за съществените изисквания и оценяване съответствието на газовите уреди:

а) ЕО деклариране на съответствието с типа и ЕО деклариране на съответствието на типа - осигуряване качеството на производството или ЕО деклариране на съответствието на типа - осигуряване качеството на продукта; или

б) ЕО деклариране на съответствието с типа и ЕО проверка на продукта.

Декларацията да съдържа списък на хармонизираните стандарти, когато такива се прилагат.

3.2. Удостоверение за съответствие със съществените изисквания съгласно чл. 35, ал. (2) от НАРЕДБАТА за съществените изисквания и оценяване съответствието на газовите уреди.

3.3. Инструкция за монтаж, експлоатация, поддръжка, ремонт, допустими настройки – на български език;

Инструкцията да съдържа необходимата информация за безопасността относно:

- монтаж, включително присъединяване на отделните елементи на газовия уред;
- пускане в действие и настройка;
- употреба;
- поддръжане, включително извършване на проверки от ползвателя и възможните ограничения при употреба.

4. МАРКИРОВКА

Всяко изделие трябва да има следната маркировка:

4.1. Маркировка за оценено и удостоверено съответствие съгласно НАРЕДБАТА за съществените изисквания и оценяване съответствието на газовите уреди транспонираща изискванията на ДИРЕКТИВА 2009/142/ЕО НА ЕВРОПЕЙСКИЯ ПАРЛАМЕНТ И НА СЪВЕТА относно сближаване на законодателствата на държавите-членки във връзка с газовите уреди.

Забележка:

Нанесената маркировка се оценява на представената от кандидатите мостра на изделието.

4.2. Регулаторите-стабилизатори трябва да бъдат трайно маркирани, предпазени от изтриване и заличаване за целия експлоатационен срок, с уникален идентификационен линейен баркод и/или QR код с възможност за четене с 2D баркод скенер. QR или баркод маркировката трябва да съдържа минимум фабричен номер на изделието и шифри, посочени от Възложителя при подписване на договора.

Забележка:

Качеството на нанесеният бар код и/или (QR) код се оценява на представената от кандидатите мостра – 1 бр.

5. ГАРАНЦИОНЕН СРОК

- 5.1. Изпълнителят осигурява **минимум две години гаранция** за доставените изделия.
- 5.2. Срок на замяна при **призната рекламация** – не повече от 30 (тридесет) работни дни.

6. ПРИЕМАНЕ НА ДОСТАВЕНИТЕ РЕГУЛАТОРИ-СТАБИЛИЗАТОРИ

Регулаторите-стабилизатори се приемат от страна на Възложителя след провеждане на входящ контрол за всяко доставено количество. Условието за входящия контрол се извършват в съответствие с договора, неразделна част от тръжната документация. За приемането на Регулаторите-стабилизатори се съставя приемо-предавателен протокол.

Обособена позиция 2: „Доставка на резбови месингови фитинги за природен газ по опис“

1. СПЕЦИФИКАЦИЯ НА ДОСТАВКИТЕ

Доставките следва да се осъществят по отделни заявки на отделни партии в общо максимално количество, както следва:

№	Наименование на изделието	Мярка	Количество
	Фитинги за природен газ по опис:		
1	Кран прав месингов с резба Ж на вход и с холендър на изхода ¾"-¾"	бр.	8000
2	Гайка холендър- М/Ж - ¾"-1¼"	бр.	16000
3	Коляно от месинг 90 ⁰ М/Ж - ¾"	бр.	8000
4	Коляно от месинг 90 ⁰ Ж/Ж - ¾"	бр.	8000
5	Коляно от месинг 90 ⁰ М/М - ¾"	бр.	6000
6	Капа от месинг – 1¼"	бр.	4000

2. ОБЩИ ТЕХНИЧЕСКИ ИЗИСКВАНИЯ

2.1. Предлагащите фитинги за природен газ за битови съоръжения да бъдат с оценено и удостоверено съответствие съгласно НАРЕДБАТА за съществените изисквания и оценяване съответствието на съоръженията под налягане, транспонираща изискванията на ДИРЕКТИВА 97/23/ЕО НА ЕВРОПЕЙСКИЯ ПАРЛАМЕНТ И НА СЪВЕТА относно сближаване на законодателствата на държавите-членки във връзка със съоръженията под налягане.

2.2. Фитингите да бъдат с резби за изграждане на инсталации за пренос на газ съгласно EN 10226- част 1.

2.3. Фитингите да са изработени от месинг.

3. СПЕЦИФИЧНИ ТЕХНИЧЕСКИ ИЗИСКВАНИЯ

Техническа спецификация за доставка на резбови месингови фитинги

3.1 Кран прав месингов с резба Ж на вход и с холендър на изхода $\frac{3}{4}$ "- $\frac{3}{4}$ ", цилиндрична женска резба (с възможност за пломбиране) (фиг.1)

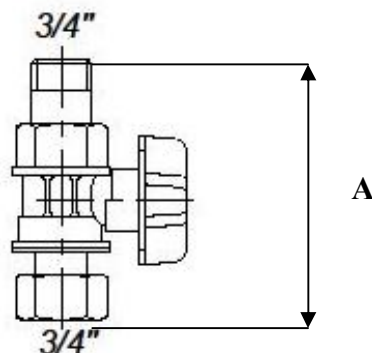

Фиг. 1. Кран прав месингов с резба Ж на вход и с холендър на изхода $\frac{3}{4}$ "- $\frac{3}{4}$ "
Размер А – от 70 мм до 90 мм

3.2 Гайка холендър (с възможност за пломбиране), месингова G1^{1/4}" с възможност за лесно монтиране с инструмент (фиг.2)

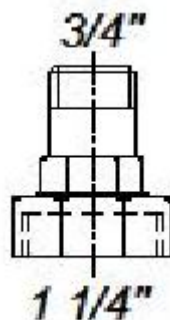

Фиг. 2. Гайка холендър - М/Ж - $\frac{3}{4}$ "-1 1/4"

3.3 Коляно месингово за газови инсталации, 90°, $\frac{3}{4}$ "- $\frac{3}{4}$ ", конична М резба в единия край и цилиндрична Ж резба на другия край. (фиг.3)

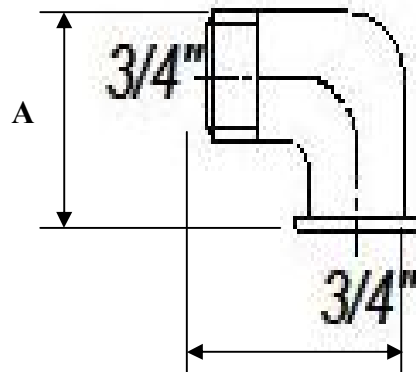

Фиг. 3. Коляно 90° М/Ж - 3/4"-3/4"

Размер А – от 40 мм до 50 мм

Размер В – от 50 мм до 60 мм

3.4 Коляно месингово за газови инсталации, 90°, 3/4"-3/4"- цилиндрична Ж резба в двата края (фиг.4)

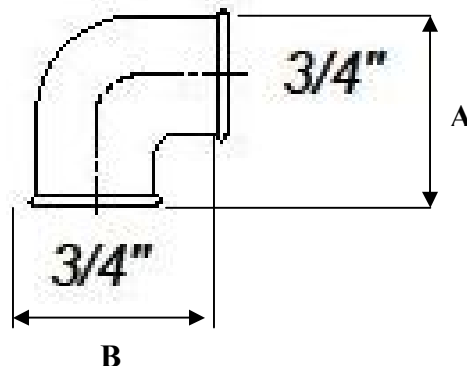

Фиг. 4. Коляно 90° Ж/Ж - 3/4"-3/4"

Размер А – от 40 мм до 50 мм

Размер В – от 40 мм до 50 мм

3.5 Коляно месингово за газови инсталации, 90°, 3/4"-3/4", конична М резба в двата края (фиг.5)

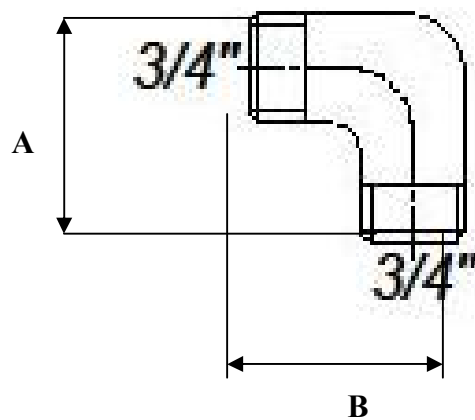

Фиг. 5. Коляно 90° М/М - 3/4"-3/4"

Размер А – от 45 мм до 55 мм

Размер В – от 45 мм до 55 мм

3.6 Капа месингова за газови инсталации 1 ¼", цилиндрична женска резба (фиг 6.)

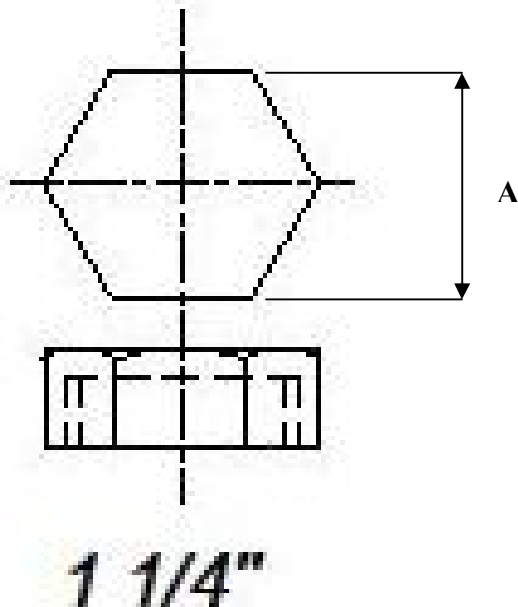

Фиг. 6. Капа Ж – 1 ¼"
Размер А – от 40 мм до 50 мм

3. ИЗИСКВАНИЯ КЪМ ДОКУМЕНТИТЕ, ПРИДРУЖАВАЩИ ДОСТАВКАТА

Всяка доставка следва да е придружена от сертификат за качество на изделията.

4. ГАРАНЦИОНЕН СРОК

- 4.1. Изпълнителят осигурява **минимум две години гаранция** за доставените изделия.
- 4.2. Срок на замяна при **призната рекламация** – не повече от 30 (тридесет) работни дни.

5. ПРИЕМАНЕ НА ДОСТАВЕНИТЕ ФИТИНГИ

Фитингите се приемат от страна на Възложителя след провеждане на входящ контрол за всяко доставено количество. За приемането на Регулаторите-стабилизатори се съставя приемо-предавателен протокол.

Обособена позиция 3 Доставка на манометри

1. СПЕЦИФИКАЦИЯ НА ДОСТАВКИТЕ

Доставките следва да се осъществят по отделни заявки на отделни партии в общо максимално количество, както следва:

№	Наименование на изделието	Мярка	Количество
Манометри			
1	Аксиален манометър; Номинален диаметър на корпуса на манометъра 100 mm, обхват от 0 kPa до 600 kPa; Присъединителна резба на щуцера на манометъра G 1/2 B; Клас на точност 2.5	бр.	25
2	Аксиален манометър; Номинален диаметър на корпуса на	бр.	25

	манометъра 100 mm, обхват от 0 kPa до 1 MPa ; Присъединителна резба на щуцера на манометъра G 1/2 B ; Клас на точност 2.5		
3	Аксиален манометър; Номинален диаметър на корпуса на манометъра 63 mm, обхват от 0 kPa до 60 kPa ; Присъединителна резба на щуцера на манометъра G 1/4 B ; Клас на точност 2.5	бр.	200
4	Аксиален манометър; Номинален диаметър на корпуса на манометъра 63 mm, обхват от 0 kPa до 600 kPa ; Присъединителна резба на щуцера на манометъра G 1/4 B ; Клас на точност 2.5	бр.	100
5	Радиален манометър; Номинален диаметър на корпуса на манометъра 100 mm, обхват от 0 kPa до 1 MPa ; Присъединителна резба на щуцера на манометъра G 1/2 B ; Клас на точност 2.5	бр.	50
6	Радиален манометър; Номинален диаметър на корпуса на манометъра 100 mm, обхват от 0 kPa до 16 MPa ; Присъединителна резба на щуцера на манометъра G 1/2 B ; Клас на точност 2.5	бр.	100
7	Радиален манометър; Номинален диаметър на корпуса на манометъра 100 mm, обхват от 0 kPa до 60 kPa ; Присъединителна резба на щуцера на манометъра G 1/2 B ; Клас на точност 2.5	бр.	250
8	Радиален манометър; Номинален диаметър на корпуса на манометъра 100 mm, обхват от 0 kPa до 600 kPa ; Присъединителна резба на щуцера на манометъра G 1/2 B ; Клас на точност 2.5	бр.	250

2. ТЕХНИЧЕСКИ ИЗИСКВАНИЯ

2.1 Манометри за пряко измерване на положително налягането на газообразни и парообразни среди с елемент за измерване - извита тръба с кръгла, спирална или навита форма - Бурдонова тръба в съответствие с БДС EN 837-1 или еквивалентен.

2.2 Показващата стрелка на манометрите трябва да се премества по посока на часовниковата стрелка с повишаване на налягането.

2.3 Присъединителна резба: външна цилиндрична тръбна резба.

2.4 Дебелината на скалното деление да е минимум 1 mm.

2.5 Върхът на показващата стрелка не трябва да е по-широк от скалния знак.

2.6 Коректорът на нулата трябва да осигурява настройване на показващата стрелка с отклонение, по-малко от максимално допустимата грешка.

2.7 Върху циферблата на манометрите да са трайно нанесени следните данни:

- означението на единицата за налягане – bar
- горната граница на измерване и класът на точност
- наименование или търговска марка на производителя
- идентификационен номер
- клас на точност
- годината на производството
- означения за безопасени манометри съгласно БДС EN 837-1

2.8 Защитата от проникване на прах и вода - минимум IP44 съгласно БДС EN 60529.

2.9 Изисквания към материалите:

- Корпус – метален или пластмасов

- Измервателна система – бронз или медна сплав БДС EN 837-1
- Добре закрепено и уплътнено стъкло за визуализация

2.10 Манометрите за измерване на налягане трябва да бъдат от одобрен тип съгласно НАРЕДБАТА за средства за измерване, подлежат на метрологичен контрол и трябва да бъдат доставни с първоначална метрологична проверка.

3. ИЗИСКВАНИЯ КЪМ ДОКУМЕНТИТЕ, ПРИДРУЖАВАЩИ ДОСТАВКАТА

- 3.1. Инструкция за монтаж и експлоатация на български език.
- 3.2. Свидетелство за одобрен тип.
- 3.3. Заявление за първоначална метрологична проверка.
- 3.4 Протокол от първоначална метрологична проверка.

4. ИЗИСКВАНИЯ КЪМ ДОСТАВКАТА

- 4.1 Срок на доставка максимум 6 (шест) седмици, като метрологичната проверка не се включва в срока на доставката.
- 4.2 Партидата се приема с приемно-предавателен протокол, а времето за първоначална метрологичната проверка се доказва със заявлението и протокола за първоначална проверка.

5. МАРКИРОВКА

Всяко изделие трябва да има следната маркировка:

- 5.1. Маркировка според одобрението на типа.

Забележка:

Нанесената маркировка за одобрен тип се оценява на представената от кандидатите мостра на изделието.

- 5.2. Манометрите трябва да бъдат трайно маркирани, предпазени от изтриване и заличаване за целия експлоатационен срок, с уникален идентификационен линеен баркод и/или QR код с възможност за четене с 2D баркод скенер. QR или баркод маркировката трябва да съдържа минимум фабричен номер на изделието и шифри, посочени от Възложителя при подписване на договора.

Забележка:

Качеството на нанесеният бар код и/или (QR) код се оценява на представената от кандидатите мостраи за всеки типоразмер.

6. ГАРАНЦИОНЕН СРОК

- 6.1. Изпълнителят осигурява **минимум две години гаранция** за доставените изделия.
- 6.2. Срок на замяна при **призната рекламация** – не повече от 30 (тридесет) работни дни.

7. ПРИЕМАНЕ НА ДОСТАВЕНИТЕ МАНОМЕТРИ

Манометрите се приемат от страна на Възложителя след провеждане на входящ контрол за всяко доставено количество. Условието за входящия контрол се извършват в съответствие с договора, неразделна част от тръжната документация. За приемането на Регулаторите-стабилизатори се съставя приемно-предавателен протокол.

Изготвил:

инж. Тихомир Истатков
Мениджър „ПДС на ГРМ“

VI. ОЦЕНЯВАНЕ НА ОФЕРТИТЕ

До оценка и класиране се допускат само офертите на участниците, които отговарят на изискванията, посочени в настоящата документация.

Оценяването на офертите се извършва в следния ред:

1. Оценка за съответствие на техническите предложения

Оценката за съответствие на предложенията се извършва въз основа на представените от участниците техническите предложения и доказателства за изпълнение на поръчката.

2. Оценка и класиране на ценовите предложения

Оценката на ценовите предложения се извършва по критерия „най-ниска цена“.

Оценката и класирането на ценовите предложения ще се извърши отделно за всяка обособена позиция.

В случай, че се получат равни максимални икономически оценки, комисия на Възложителя определя чрез жребий кандидата, който ще бъде класиран на първо място.

Тегленето на жребия се извършва в следния ред:

На еднакви по големина и цвят листчета се записват имената на участниците с еднакви цени. Тези листчета се сгъват и се поставят в малки пликосе. Председателят на Комисията изтегля пред всички присъстващи един от тези пликосе. Името на участника в изтегления плик се класира на първо място и се предлага за изпълнител на поръчката.

VII. ПРОЕКТ НА ДОГОВОР

ДОГОВОР

ОТКРИТА ПРОЦЕДУРА ЗА ВЪЗЛАГАНЕ НА ОБЩЕСТВЕНА ПОРЪЧКА С ПРЕДМЕТ

„Доставка на материали за изработка на съоръжения за природен газ по три обособени позиции“

Забележка:

- ***Представените договори са конкретно за всяка една обособена позиция поотделно.***
- ***Договорите да не се попълват с данни.***

ДОГОВОР

№...../.....

Днес ,....., в гр. София, между страните, както следва:

1. „Овергаз Мрежи“ АД, с ЕИК 130533432, със седалище и адрес на управление: гр. София, ул. „Филип Кутев“ № 5, **представявано от Михаил Захманов - Изпълнителен директор**, наричано за краткост по-долу **„ВЪЗЛОЖИТЕЛ“**

и

2. „.....“, с ЕИК....., със седалище и адрес на управление:, представлявано от..... - /качество на представляващия/, наричано за краткост по-долу **„ИЗПЪЛНИТЕЛ“**,

наричани по-долу заедно за краткост „страни/те“, а поотделно - „страна/та“.

ПРЕАМБЮЛ

След като страните констатираха, че:

ИЗПЪЛНИТЕЛЯТ е избран на основание чл. 74 от Закона за обществените поръчки и в изпълнение на Решение №/.....2016 г. на **ВЪЗЛОЖИТЕЛЯ** за определяне на изпълнител на обществена поръчка предмет: „ДОСТАВКА НА МАТЕРИАЛИ ЗА ИЗРАБОТКА НА СЪОРЪЖЕНИЯ ЗА ПРИРОДЕН ГАЗ ПО ТРИ ОБОСОБЕНИ ПОЗИЦИИ“ по обособена позиция №1 - „Регулатор-стабилизатор с ъглов Рвх.≤500mbar Ризх.=22mbar“

се сключи настоящият договор за следното:

І. ПРЕДМЕТ НА ДОГОВОРА

Чл. 1. (1) ИЗПЪЛНИТЕЛЯТ се задължава, срещу възнаграждение и при условията на настоящия Договор да достави МАТЕРИАЛИ ЗА ИЗРАБОТКА НА СЪОРЪЖЕНИЯ ЗА ПРИРОДЕН ГАЗ по обособена позиция №1 - „Регулатор-стабилизатор с ъглов Рвх.≤500mbar Ризх.=22mbar“ (по-долу наричани за краткост „Изделия/та“), както и да предоставя гаранционно-сервизно обслужване на същите

(2) Доставяните от **ИЗПЪЛНИТЕЛЯ** Изделия следва да отговарят на изискванията поставени от **ВЪЗЛОЖИТЕЛЯ**, съгласно Техническо задание (**Приложение №1**), както и на Техническата оферта и Ценовото предложение за изпълнение на поръчката (**Приложение №2**), представени от **ИЗПЪЛНИТЕЛЯ**, всички представляващи неразделна част от настоящия договор.



II. МЯСТО ЗА ИЗПЪЛНЕНИЕ НА ДОСТАВКАТА. РИСК ОТ СЛУЧАЙНО ПОГИВАНЕ И ПРАВО НА СОБСТВЕНОСТ

Чл. 2. ИЗПЪЛНИТЕЛЯТ се задължава за своя сметка да доставя заявените от **ВЪЗЛОЖИТЕЛЯ** с нарочна заявка Изделия, предмет на този Договор, до склада на **ВЪЗЛОЖИТЕЛЯ** на адрес:, и да предприеме необходимите мерки по опазването на Изделията от повреждане по време на натоварване, превозване/транспортиране и разтоварване на същите.

Чл.3. Рискът от случайно погиване и правото на собственост върху доставяните Изделия преминават от **ИЗПЪЛНИТЕЛЯ** към **ВЪЗЛОЖИТЕЛЯ** в момента на предаването им с приемо-предавателен протокол по реда на чл. 13, ал. 1 от настоящия Договор, подписан без забележки от **ВЪЗЛОЖИТЕЛЯ** или негов упълномощен представител.

III. СРОК НА ДОГОВОРА. СРОК ЗА ИЗПЪЛНЕНИЕ НА ДОСТАВКИТЕ.

Чл. 4. (1) Настоящият договор се сключва за срок от 2 (две) години.

(2) Срокът за изпълнение на всяка заявка за доставка на Изделия е не повече от 6 (шест) седмици, считано от датата на изпращане на съответната заявка до **ИЗПЪЛНИТЕЛЯ**.

IV. ЦЕНА И НАЧИН НА ПЛАЩАНЕ

Чл. 5. (1) За изпълнение на възложеното **ВЪЗЛОЖИТЕЛЯТ** заплаща на **ИЗПЪЛНИТЕЛЯ** възнаграждение в общ размер от **лв.** (.....**лева**), без ДДС.

(2) **ВЪЗЛОЖИТЕЛЯТ** заплаща дължимото възнаграждение на части – при изпълнение на всяка заявка за доставка, съобразно единичните цени на съответния заявен брой Изделия. Единичните цени на Изделията се определят съгласно **Приложение №2** - Ценовата оферта на **ИЗПЪЛНИТЕЛЯ**.

(3) Заплащането на всяка доставка се извършва след издаване на фактура от **ИЗПЪЛНИТЕЛЯ** и в срок до 30 (тридесет) дни от подписване на протокол по чл. 13, ал. 1.

(4) Сумите по ал. 2 на този член се заплащат във валута съгласно **Приложение №2** и се превеждат от **ВЪЗЛОЖИТЕЛЯ** по следната банкова сметка на **ИЗПЪЛНИТЕЛЯ**:

Банка:

IBAN:

BIC:

V. ПРАВА И ЗАДЪЛЖЕНИЯ НА ИЗПЪЛНИТЕЛЯ

Чл. 6. ИЗПЪЛНИТЕЛЯТ е длъжен:

6.1. да извърши възложените по този Договор дейности точно, своевременно, качествено и с грижата на добър търговец, спазвайки изискванията, регламентирани в този Договор и приложенията към него;

- 6.2. да доставя заявените от **ВЪЗЛОЖИТЕЛЯ** Изделия при условията и в сроковете, посочени в Договора;
- 6.3. да предоставя придружаващите Изделията документи, посочени в **Приложение №1 и №2** към този Договор;
- 6.4. да предоставя на **ВЪЗЛОЖИТЕЛЯ** гаранционно-сервизно обслужване на доставените Изделия за срока и при условията на настоящия Договор;
- 6.5. при неизпълнение на задълженията си по предходната точка, да възстанови на **ВЪЗЛОЖИТЕЛЯ** в пълен размер стойността на действителните разходи, установени с фактура и договор за извършени сервизно-ремонтни дейности;
- 6.6. да не премълчава и укрива обстоятелства и факти, които могат да доведат до невъзможност за изпълнение на възложените дейности по чл. 1, ал. 1 или до неблагоприятия в последващата работа на **ВЪЗЛОЖИТЕЛЯ**;
- 6.7. да пази и да не разпространява конфиденциална информация, получена от **ВЪЗЛОЖИТЕЛЯ** или станала му известна при или по повод изпълнението на този Договор.

Чл. 7. ИЗПЪЛНИТЕЛЯТ има право:

- 7.1. да получи от **ВЪЗЛОЖИТЕЛЯ** договореното по-горе възнаграждение при уговорените в раздел IV условия и срокове;
- 7.2. да ползва в размер до 30% (тридесет процента) от стойността на поръчката по чл. 5, ал. 1 услугите на други физически или юридически лица - подизпълнители за обезпечаване изпълнението на задълженията си към **ВЪЗЛОЖИТЕЛЯ** по този Договор, като носи отговорност за действията им като за свои. Посоченото право **ИЗПЪЛНИТЕЛЯТ** упражнява в случай, че е уведомил **ВЪЗЛОЖИТЕЛЯ** с офертата си за участие в обществената поръчка за ангажирането на подизпълнители при изпълнение на възложеното и след като е сключил договор за подизпълнение със съответното лице.

VI. ПРАВА И ЗАДЪЛЖЕНИЯ НА ВЪЗЛОЖИТЕЛЯ

Чл. 8. ВЪЗЛОЖИТЕЛЯТ е длъжен:

- 8.1. да прегледа доставените Изделия и да направи всички възражения за недостатъци, които могат да се установят с обикновения преглед на същите;
- 8.2. да приеме доставените Изделия, които отговарят на уговореното в настоящия Договор и приложенията към него
- 8.3. да заплати на **ИЗПЪЛНИТЕЛЯ** уговореното възнаграждение за доставените и приети по реда на раздел VIII Изделия;
- 8.4. да пази и да не разпространява конфиденциална информация, получена от **ИЗПЪЛНИТЕЛЯ** или станала му известна при или по повод изпълнението на този Договор.

Чл. 9. ВЪЗЛОЖИТЕЛЯТ има право:

- 9.1. да изисква от **ИЗПЪЛНИТЕЛЯ** да извърши възложените дейности по чл. 1, ал. 1 точно, своевременно, качествено и без отклонения от условията на този Договор и приложенията към него;
- 9.2. да откаже приемането на доставените Изделия, ако не отговарят на договореното;

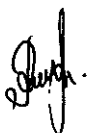

9.3. да иска надлежно и в срок отстраняване на констатирани явни недостатъци, скрити недостатъци по смисъла на Закона за задълженията и договорите, както и извършване на гаранционен сервиз съобразно договорените срокове;

9.4. при неизпълнение в срок на задължението на **ИЗПЪЛНИТЕЛЯ** по чл. 6, т. 6.4 от настоящия Договор, да изисква от същия възстановяване в пълен размер на стойността на действителните разходи, установени с фактура и договор за извършени сервизно-ремонтни дейности (заместваща престация).

VII. ГАРАНЦИОННА ПОДДРЪЖКА – СРОК И РЕКЛАМАЦИИ

Чл. 10. (1) ИЗПЪЛНИТЕЛЯТ се задължава да осигурява, за своя сметка, пълно гаранционно-сервизно обслужване на доставените от него Изделия за срок от(.....) месеца от момента на доставката.

(2) При извършване на гаранционно-сервизното обслужване **ИЗПЪЛНИТЕЛЯТ** е длъжен да влага само оригинални части и материали като предоставя гаранция за вложените части и труд за срок не по-кратък от.....(.....) месеца.

(3) ВЪЗЛОЖИТЕЛЯТ има право да иска от **ИЗПЪЛНИТЕЛЯ** предоставяне на всички или част от услугите по гаранционно-сервизното обслужване при всички случаи на каквато и да е необходимост от предоставянето им, след предварително уведомяване и съставяне на опис на възникналите повреди/проблеми. Описът се съставя с участието на компетентно техническо лице.

(4) ИЗПЪЛНИТЕЛЯТ извършва необходимите сервизни дейности в срок не по-късно от 30 (тридесет) дни от съставянето на описа по предходната алинея и незабавно уведомява **ВЪЗЛОЖИТЕЛЯ** за приключването им.

Чл. 11. (1) ИЗПЪЛНИТЕЛЯТ се задължава да предостави на **ВЪЗЛОЖИТЕЛЯ** ново Изделие от същия вид, качество и технически параметри за своя сметка в случай че в периода на гаранционно-сервизното обслужване се установи, че поради проявяване на скрити недостатъци същото е негодно за употреба с оглед уговореното предназначение

(2) ИЗПЪЛНИТЕЛЯТ доставя заместващото Изделие по предходната алинея в срока от 30 (тридесет) дни, считано от момента на установяване на негодността.

(3) Новодоставеното Изделие се приема по реда на глава VIII и за него се установява нов гаранционен срок, равняващ се на срока по чл. 10, ал. 1.

Чл. 12. При всички случаи на извършване на дейности и ремонти и/или замяна на доставени Изделия по реда на този раздел страните съставят и подписват двустранни констативни протоколи, които съдържат изчерпателно описание на възникналите проблеми/повреди, както и описание на извършените дейности, включително и на обстоятелствата, породили необходимостта за замяна на Изделията.

VIII. ПРЕДАВАНЕ И ПРИЕМАНЕ НА ИЗПЪЛНЕНИЕТО

Чл. 13. (1) Изпълнението на задължението за доставяне на Изделията по чл. 1, ал. 1 и 2 се удостоверява с подписване на приемо-предавателен протокол от страните или от упълномощени техни представители.

(2) Приемането на доставените Изделия от страна на **ВЪЗЛОЖИТЕЛЯ** се извършва след провеждане на обикновен преглед на Изделията с придружаващите ги



технически документи.

(3) В случай, че по време на прегледа на доставените Изделия **ВЪЗЛОЖИТЕЛЯТ** констатира явни недостатъци, дефекти, несъответствия на доставените Изделия с уговореното и/или липса на някой от посочените в **Приложение №1 и 2** към Договора документи, последният има право да откаже приемането на доставката, като страните се задължават да подпишат констативен протокол, удостоверяващ направените от **ВЪЗЛОЖИТЕЛЯ** констатации. При неподписване на констативния протокол от страна на **ИЗПЪЛНИТЕЛЯ, ВЪЗЛОЖИТЕЛЯТ** го подписва едностранно, като отбелязва отказа на **ИЗПЪЛНИТЕЛЯ** и незабавно го изпраща на последния.

(4) В посочения в предходната алинея протокол страните фиксират допълнителен срок за отстраняване на недостатъците, дефектите и/или несъответствията, или за надлежно представяне на липсващите документи, който не може да бъде по-дълъг от 7 (седем) работни дни. При условие че след изтичане на определения допълнителен срок недостатъците, дефектите и/или несъответствията са отстранени изцяло, или са представени липсващите документи, страните подписват приемо-предавателен протокол.

(5) В случай, че **ИЗПЪЛНИТЕЛЯТ** не изпълни задължението си за поправяне на недостатъци, дефекти и/или несъответствия в дадения му срок, то **ВЪЗЛОЖИТЕЛЯТ** има право да ги отстрани сам, за сметка на **ИЗПЪЛНИТЕЛЯ** или да претендира съответно намаление на дължимото възнаграждение за конкретната доставка.

IX. ГАРАНЦИЯ ЗА ИЗПЪЛНЕНИЕ

Чл. 14. (1) ИЗПЪЛНИТЕЛЯТ гарантира изпълнението на задълженията си по настоящия договор с гаранция за добро изпълнение под формата на банкова гаранция или внесен паричен депозит в размер на.....
(.....) **лева**, представляващи **1 (един процент) %** от общата стойност на поръчката без ДДС. Предоставената гаранция следва да е валидна за срока на действие на настоящия Договор и един месец след датата на изтичането на срока на същия.

(2) Гаранцията за изпълнение се предоставя в една от двете посочени по-долу форми:

1. Паричен депозит в размер на сумата по ал. 1 по следната банкова сметка на **ВЪЗЛОЖИТЕЛЯ:**

IBAN:

BIC:

Банка:

2. Безусловна и неотменяема банкова гаранция в полза на **ВЪЗЛОЖИТЕЛЯ**, на стойност, определена по ал. 1. Банковата гаранция трябва да съдържа задължение на банката – гарант да извърши плащане при първо писмено искане на бенефициента (**ВЪЗЛОЖИТЕЛЯ**), деклариращо, че **ИЗПЪЛНИТЕЛЯТ** не е изпълнил свое задължение по този договор. Гаранцията следва да бъде издадена от българска банка или клон на чуждестранна банка. Банковата гаранция следва да бъде открита най-късно при подписване на настоящия Договор.

(3) ВЪЗЛОЖИТЕЛЯТ не дължи лихва върху сумата по гаранцията за времето, през което тя е на негово разположение в изпълнение на настоящия Договор.

(4) Когато **ИЗПЪЛНИТЕЛЯТ** предоставя банкова гаранция, същата се приобщава като **Приложение №3** към настоящия Договор. Ако **ИЗПЪЛНИТЕЛЯТ** е внесъл гаранцията като паричен депозит, документът за извършено плащане следва да се представи в оригинал и приобщи като **Приложение №3** към настоящия Договор.



представи в оригинал и приобщи като **Приложение №3** към настоящия Договор.

(5) ВЪЗЛОЖИТЕЛЯТ задържа и се удовлетворява от гаранцията по предходния член, когато **ИЗПЪЛНИТЕЛЯТ** не изпълни някое от задълженията си по договора, както и когато прекъсне или забави, или се отклони от изпълнението на задълженията си по договора.

(6) ВЪЗЛОЖИТЕЛЯТ има право да усвоява суми от гаранцията за изпълнение, без това да го лишава от правото да търси обезщетение и/или неустойки за претърпените вреди над размера на усвоената гаранция.

(7) В случай на усвояване от **ВЪЗЛОЖИТЕЛЯ** на суми от гаранцията за изпълнение, **ИЗПЪЛНИТЕЛЯ** се задължава да възстанови незабавно първоначалния размер на гаранцията, но не по-късно от 7 (седем) дни от усвояването.

(8) За усвояване на суми от гаранцията не се изисква безспорност на вземането. В случай че по съдебен ред бъде установена неоснователност на извършено усвояване на суми от гаранцията, **ВЪЗЛОЖИТЕЛЯТ** дължи възстановяване на усвоената сума, но без да дължи лихва върху нея..

(9) В 30 (тридесет) дневен срок от подписване на приключвателен протокол по реда на чл. 15 **ВЪЗЛОЖИТЕЛЯТ** възстановява цялата сума или остатъка от сумата по гаранцията за изпълнение, която не подлежи на усвояване съобразно разпоредбите на настоящия Договор.

(10) Всички разноски във връзка с поддържането и управлението на избория от **ИЗПЪЛНИТЕЛЯ** вид гаранция, включително разноски за усвояване на суми по нея, са за сметка на **ИЗПЪЛНИТЕЛЯ**.

Х. НЕУСТОЙКИ

Чл. 15. (1) В случай на забавено изпълнение на задължението за доставяне на Изделия, **ИЗПЪЛНИТЕЛЯТ** дължи на **ВЪЗЛОЖИТЕЛЯ** неустойка в размер на 0,2% (нула цяло и два процента) от дължимото възнаграждение за съответната доставка за всеки ден закъснение, но не повече от 10% (десет процента) от същото. В случай че забавата продължи повече от 20 (двадесет) дни, **ВЪЗЛОЖИТЕЛЯТ** има право да приеме, че е налице пълно неизпълнение на възложеното по чл. 1, ал. 1 от този Договор, да развали Договора и да претендира неустойка в размер на 10 % (десет процента) от възнаграждението по чл. 5, ал. 1.

(2) В случай на забавено изпълнение на задължението за предоставяне на гаранционно-сервизно обслужване на доставените Изделия, **ИЗПЪЛНИТЕЛЯТ** дължи на **ВЪЗЛОЖИТЕЛЯ** неустойка в размер на 0,2% (нула цяло и два процента) от дължимото възнаграждение за съответната доставка, част от която е било изделието, за всеки ден закъснение, но не повече от 10% (десет процента) от същото.

(3) При забава за извършване на плащанията по чл. 5, ал. 2, **ВЪЗЛОЖИТЕЛЯТ** дължи неустойка в размер на 0,2% (нула цяло и два процента), изчислена върху размера на забавената сума за всеки просрочен ден, но не повече от 10% (десет процента) от размера на тази сума.

(4) Всички неустойки по настоящия Договор могат да бъдат реализирани едностранно и извънсъдебно от страна на **ВЪЗЛОЖИТЕЛЯ** чрез теглене/усвояване на суми от гаранцията за изпълнение.

(5) Уговорените неустойки не лишават изправната страна от правото ѝ да търси обезщетение за действително причинените вреди и пропуснати ползи над размера на неустойката.



XI. ПРЕКРАТЯВАНЕ И РАЗВАЛЯНЕ НА ДОГОВОРА

Чл. 16. (1) Настоящият договор се прекратява:

- а) с надлежното изпълнение на всички задължения на страните по него, включително задължението за гаранционно-сервизно обслужване глава VII от настоящия Договор;
- б) по взаимно съгласие, изразено писмено;
- в) в хипотезата на чл. 87 от Закона за задълженията и договорите
- г) в случай на неизпълнение от страна на **ИЗПЪЛНИТЕЛЯ**, в следствие на което **ВЪЗЛОЖИТЕЛЯТ** е изгубил интерес от изпълнението на Договора;
- д) едностранно от **ВЪЗЛОЖИТЕЛЯ** с едномесечно писмено предизвестие, отправено до **ИЗПЪЛНИТЕЛЯ**;
- е) по реда на чл. 43, ал. 4 от Закона за обществените поръчки;
- ж) в други случаи, предвидени в закона или Договора.

Чл. 17. Задълженията на страните за конфиденциалност по настоящия Договор не са обвързани със срок и не се прекратяват с прекратяването, развалянето, както и при обявяването на Договора изцяло или частично за недействителен или с прекратяването на задълженията по него по какъвто и да е друг начин.

Чл.18. В 5 (пет)-дневен срок от прекратяване на Договора, независимо от основаниято, страните съставят приключвателен протокол, в който отразяват: степента на изпълнението по настоящия Договор; наличието или липсата на претенции и възражения с оглед изпълнението на Договора; дали са усвоени суми по гаранцията по чл. 12 и дали са налице основанията за възстановяването ѝ по реда на чл. 12, ал. 9.

XII. НЕПРЕОДОЛИМА СИЛА

Чл. 19. (1) „Непреодолима сила“ по смисъла на настоящия Договор е непредвидено или непредотвратимо събитие от извънреден характер, възникнало след сключване на Договора, което не може да се предвиди или предотврати при полагане на дължимата грижа на добър търговец, което обективно предизвиква забава или невъзможност за изпълнение на задължения по този Договор от някоя от страните като: конфискация, национализация, земетресение, наводнение, пожар, терористичен акт, вандализъм, урагани, природни бедствия, действия на обществени врагове, война (обявена или необявена), извънредно положение, нашествия, бунтове, размирици, граждански протести, преустановяване на обществените комунални услуги, стачки на работници или служители на трети лица (извън работниците и служителите на **ИЗПЪЛНИТЕЛЯ**) или индустриални спорове, които са извън контрола на **ИЗПЪЛНИТЕЛЯ**. Неблагоприятните климатични условия не са Непреодолима сила.

(2) При никакви обстоятелства не могат да се смятат за Непреодолима сила стачки, локаут, забрани, демонстрации, бойкотиране, забавяне на работния процес, прекратяване на работата или други трудови неуредици, финансови проблеми, неизпълнение на задълженията на трети лица към **ИЗПЪЛНИТЕЛЯ**, както и всяко друго явление от вътрешен и/ или организационен характер за **ИЗПЪЛНИТЕЛЯ**, както и всяко друго събитие, което би могло да се избегне или предотврати чрез предприемане на съответните предпазни мерки.

(3) За настъпването на Непреодолима сила, страната, която се позовава на нея, трябва да уведоми незабавно другата страна и да получи във възможно най-кратки

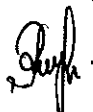

срокове сертификат за Непреодолима сила, издаден от Българската търговско-промишлена палата, в което да се посочи причинната връзка между непреодолимата сила и невъзможността за изпълнение. Уведомление следва да се изпрати и при прекратяване действието на непреодолимата сила в посочения по-горе срок. При неуведомяване се дължи обезщетение за настъпилите от това вреди.

(4) ИЗПЪЛНИТЕЛЯТ няма право да се позовава на Непреодолима сила, когато е изпаднал в забава, за която той отговаря.

(5) В случай, че Непреодолимата сила продължава толкова, че **ВЪЗЛОЖИТЕЛЯТ** загуби интерес от изпълнението на дейностите по този Договор, същият има право, заедно с останалите права по този Договор, да прекрати настоящия Договор.

XIII. КОНФИДЕНЦИАЛНОСТ

Чл.20. (1) Страните са длъжни да третират като конфиденциална информация следното: всички сведения, факти и данни, станали им известни при и/или по повод изпълнението на настоящия договор, свързани с дейността на всяка една от страните или друга търговска, правна или финансова информация, разкриването на която може да се очаква да застраши или да навреди на интересите на всяка една от страните.

(2) Разпространяването и предоставянето на трети лица на информация по предходната алинея се извършва само с изричното писмено съгласие на страните.

XIV. УПЪЛНОМОЩЕНИ ПРЕДСТАВИТЕЛИ НА СТРАНИТЕ. ИЗВЕСТИЯ

Чл. 21. Страните определят следните свои упълномощени представители, които разполагат с права да подписват протоколи, предвидени в този Договор:

За ВЪЗЛОЖИТЕЛЯ:

.....

тел.:

адрес:

ел. поща:

За ИЗПЪЛНИТЕЛЯ:

.....

тел.:

адрес:

ел. поща:

Чл. 22. (1) Всички съобщения и уведомления между страните във връзка с настоящия Договор се извършват в писмена форма (по факс, електронна поща, препоръчана поща с обратна разписка и/или куриерска служба) на следните адреси за кореспонденция:



За **ВЪЗЛОЖИТЕЛЯ:**

.....

тел.:

факс:

ел. поща:

За **ИЗПЪЛНИТЕЛЯ:**

факс:

ел. поща:

(2) За дата на съобщението/уведомлението се смята:

а/ датата на предаването – при ръчно предаване на съобщението;

б/ датата на пощенското клеймо на обратната разписка – при изпращане по пощата;

в/ датата на приемането – при изпращане по телефакс;

г/ датата на получаване на съобщението по електронната поща.

(3) При промяна на адреса за кореспонденция, всяка от страните е длъжна да уведоми за това в 7 /седем/-дневен срок насрещната страна.

XV. ОБЩИ ПОЛОЖЕНИЯ

Чл. 23. За всички неуредени в този Договор въпроси се прилагат разпоредбите на действащото българско законодателство.

Чл. 24. Страните могат да изменят настоящия договор само по изключение, при наличие на условията уредени в чл. 43 от Закона за обществените поръчки и след подписване на писмено допълнително споразумение.

Чл. 25. Всички спорове, породени от този Договор или отнасящи се до него, включително споровете, породени или отнасящи се до неговото тълкуване, недействителност, изпълнение или прекратяване, както и споровете за попълване на празноти в Договора или приспособяването му към нововъзникнали обстоятелства, ще бъдат разрешавани чрез преговори. При непостигане на съгласие, споровете се отнасят за решаване пред Арбитражния съд при Българската стопанска камара, съобразно неговия Правилник.

Чл. 26 (1) В случай че някое от условията на този Договор не може да бъде приложено или се окаже недействително по дадена причина, страните се договарят, че такова условие ще се счита за изменено до степен, необходима за да бъде приложимо и действително, или, ако такова изменение не е възможно без да се изменят намеренията на страните, изложени тук, то тогава такова условие ще бъде премахнато от Договора, за да може да се приложи изпълнението на същия. При това валидността на останалите условия на този Договор няма да бъде засегната от настъпилото изменение.

(2) С цел правилното интерпретиране на този Договор, думи в единствено число могат да се интерпретират в множествено, както и думи от един род – в друг, както и препращане към един член да се счита за препращане към друг там, където прилагайки необходимата грижа за откриването на действителната воля на страните това е необходимо.



Неразделна част от настоящия Договор са следните приложения:

Приложение №1 – Техническа спецификация;

Приложение №2 – Техническа оферта и Ценовото предложение за изпълнение на поръчката (Ценова оферта);

Приложение №3 – Банкова гаранция /документ за внесен паричен депозит.

Настоящият договор, ведно с приложенията към него, се състави и подписа върху всяка страница в два еднообразни екземпляра – по един за всяка от страните по него.

ЗА ВЪЗЛОЖИТЕЛЯ:

ЗА ИЗПЪЛНИТЕЛЯ:

.....

Михаил Захманов

Изпълнителен директор

.....

/...../

Съгласували:

Юрист

.....

Р. Янакиева

Зам. изп. дир. Корпоративни финанси

.....

А. Прешелкова

ДОГОВОР

№...../.....

Днес ,....., в гр. София, между страните, както следва:

1. „Овергаз Мрежи“ АД, с ЕИК 130533432, със седалище и адрес на управление: гр. София, ул. „Филип Кутев“ № 5, **представявано от Михаил Захманов - Изпълнителен директор**, наричано за краткост по-долу **„ВЪЗЛОЖИТЕЛ“**

и

2. „.....“, с ЕИК....., със седалище и адрес на управление:, представлявано от..... - /качество на представляващия/, наричано за краткост по-долу **„ИЗПЪЛНИТЕЛ“**,

наричани по-долу заедно за краткост „страни/те“, а поотделно - „страна/та“.

ПРЕАМБЮЛ

След като страните констатираха, че:

ИЗПЪЛНИТЕЛЯТ е избран на основание чл. 74 от Закона за обществените поръчки и в изпълнение на Решение №/.....2016 г. на **ВЪЗЛОЖИТЕЛЯ** за определяне на изпълнител на обществена поръчка с предмет: „ДОСТАВКА НА МАТЕРИАЛИ ЗА ИЗРАБОТКА НА СЪОРЪЖЕНИЯ ЗА ПРИРОДЕН ГАЗ ПО ТРИ ОБОСОБЕНИ ПОЗИЦИИ“ по обособена позиция №2 - „Фитинги за природен газ по опис“,

се сключи настоящият договор за следното:

I. ПРЕДМЕТ НА ДОГОВОРА

Чл. 1. (1) ИЗПЪЛНИТЕЛЯТ се задължава, срещу възнаграждение и при условията на настоящия Договор да достави МАТЕРИАЛИ ЗА ИЗРАБОТКА НА СЪОРЪЖЕНИЯ ЗА ПРИРОДЕН ГАЗ по обособена позиция №2 - „Фитинги за природен газ по опис (по-долу наричани за краткост „Изделия/та“), както и да предоставя гаранционно-сервизно обслужване на същите

(2) Доставяните от **ИЗПЪЛНИТЕЛЯ** Изделия следва да отговарят на изискванията поставени от **ВЪЗЛОЖИТЕЛЯ**, съгласно Техническо задание (**Приложение №1**), както и на Техническата оферта и Ценовото предложение за изпълнение на поръчката (**Приложение №2**), представени от **ИЗПЪЛНИТЕЛЯ**, всички представляващи неразделна част от настоящия договор.



II. МЯСТО ЗА ИЗПЪЛНЕНИЕ НА ДОСТАВКАТА. РИСК ОТ СЛУЧАЙНО ПОГИВАНЕ И ПРАВО НА СОБСТВЕНОСТ

Чл. 2. ИЗПЪЛНИТЕЛЯТ се задължава за своя сметка да доставя заявените от **ВЪЗЛОЖИТЕЛЯ** с нарочна заявка Изделия, предмет на този Договор, до склада на **ВЪЗЛОЖИТЕЛЯ** на адрес:, и да предприеме необходимите мерки по опазването на Изделията от повреждане по време на натоварване, превозване/транспортиране и разтоварване на същите.

Чл.3. Рискът от случайно погиване и правото на собственост върху доставяните Изделия преминават от **ИЗПЪЛНИТЕЛЯ** към **ВЪЗЛОЖИТЕЛЯ** в момента на предаването им с приемо-предавателен протокол по реда на чл. 13, ал. 1 от настоящия Договор, подписан без забележки от **ВЪЗЛОЖИТЕЛЯ** или негов упълномощен представител.

III. СРОК НА ДОГОВОРА. СРОК ЗА ИЗПЪЛНЕНИЕ НА ДОСТАВКИТЕ.

Чл. 4. (1) Настоящият договор се сключва за срок от 2 (две) години.

(2) Срокът за изпълнение на всяка заявка за доставка на Изделия е не повече от 6 (шест) седмици, считано от датата на изпращане на съответната заявка до **ИЗПЪЛНИТЕЛЯ**.

IV. ЦЕНА И НАЧИН НА ПЛАЩАНЕ

Чл. 5. (1) За изпълнение на възложеното **ВЪЗЛОЖИТЕЛЯТ** заплаща на **ИЗПЪЛНИТЕЛЯ** възнаграждение в общ размер от лв. (.....лева), без ДДС.

(2) ВЪЗЛОЖИТЕЛЯТ заплаща дължимото възнаграждение на части – при изпълнение на всяка заявка за доставка, съобразно единичните цени на съответния заявен брой Изделия. Единичните цени на Изделията се определят съгласно **Приложение №2** - Ценовата оферта на **ИЗПЪЛНИТЕЛЯ**.

(3) Заплащането на всяка доставка се извършва след издаване на фактура от **ИЗПЪЛНИТЕЛЯ** и в срок до 30 (тридесет) дни от подписване на протокол по чл. 13, ал. 1.

(4) Сумите по ал. 2 на този член се заплащат във валута съгласно **Приложение №2** и се превеждат от **ВЪЗЛОЖИТЕЛЯ** по следната банкова сметка на **ИЗПЪЛНИТЕЛЯ**:

Банка:

IBAN:

BIC:

V. ПРАВА И ЗАДЪЛЖЕНИЯ НА ИЗПЪЛНИТЕЛЯ

Чл. 6. ИЗПЪЛНИТЕЛЯТ е длъжен:

6.1. да извърши възложените по този Договор дейности точно, своевременно, качествено и с грижата на добър търговец, спазвайки изискванията, регламентирани в този Договор и приложенията към него;



6.2. да доставя заявените от **ВЪЗЛОЖИТЕЛЯ** Изделия при условията и в сроковете, посочени в Договора;

6.3. да предоставя придружаващите Изделията документи, посочени в **Приложение №1 и №2** към този Договор;

6.4. да предоставя на **ВЪЗЛОЖИТЕЛЯ** гаранционно-сервизно обслужване на доставените Изделия за срока и при условията на настоящия Договор;

6.5. при неизпълнение на задълженията си по предходната точка, да възстанови на **ВЪЗЛОЖИТЕЛЯ** в пълен размер стойността на действителните разходи, установени с фактура и договор за извършени сервизно-ремонтни дейности;

6.6. да не премълчава и укрива обстоятелства и факти, които могат да доведат до невъзможност за изпълнение на възложените дейности по чл. 1, ал. 1 или до неблагоприятия в последващата работа на **ВЪЗЛОЖИТЕЛЯ**;

6.7. да пази и да не разпространява конфиденциална информация, получена от **ВЪЗЛОЖИТЕЛЯ** или станала му известна при или по повод изпълнението на този Договор.

Чл. 7. ИЗПЪЛНИТЕЛЯТ има право:

7.1. да получи от **ВЪЗЛОЖИТЕЛЯ** договореното по-горе възнаграждение при уговорените в раздел IV условия и срокове;

7.2. да ползва в размер до 30% (тридесет процента) от стойността на поръчката по чл. 5, ал. 1 услугите на други физически или юридически лица - подизпълнители за обезпечаване изпълнението на задълженията си към **ВЪЗЛОЖИТЕЛЯ** по този Договор, като носи отговорност за действията им като за свои. Посоченото право **ИЗПЪЛНИТЕЛЯТ** упражнява в случай, че е уведомил **ВЪЗЛОЖИТЕЛЯ** с офертата си за участие в обществената поръчка за ангажирането на подизпълнители при изпълнение на възложеното и след като е сключил договор за подизпълнение със съответното лице.

VI. ПРАВА И ЗАДЪЛЖЕНИЯ НА ВЪЗЛОЖИТЕЛЯ

Чл. 8. ВЪЗЛОЖИТЕЛЯТ е длъжен:

8.1. да прегледа доставените Изделия и да направи всички възражения за недостатъци, които могат да се установят с обикновения преглед на същите;

8.2. да приеме доставените Изделия, които отговарят на уговореното в настоящия Договор и приложенията към него

8.3. да заплати на **ИЗПЪЛНИТЕЛЯ** уговореното възнаграждение за доставените и приети по реда на раздел VIII Изделия;

8.4. да пази и да не разпространява конфиденциална информация, получена от **ИЗПЪЛНИТЕЛЯ** или станала му известна при или по повод изпълнението на този Договор.

Чл. 9. ВЪЗЛОЖИТЕЛЯТ има право:

9.1. да изисква от **ИЗПЪЛНИТЕЛЯ** да извърши възложените дейности по чл. 1, ал. 1 точно, своевременно, качествено и без отклонения от условията на този Договор и приложенията към него;

9.2. да откаже приемането на доставените Изделия, ако не отговарят на договореното;



9.3. да иска надлежно и в срок отстраняване на констатирани явни недостатъци, скрити недостатъци по смисъла на Закона за задълженията и договорите, както и извършване на гаранционен сервиз съобразно договорените срокове;

9.4. при неизпълнение в срок на задължението на **ИЗПЪЛНИТЕЛЯ** по чл. 6, т. 6.4 от настоящия Договор, да изисква от същия възстановяване в пълен размер на стойността на действителните разходи, установени с фактура и договор за извършени сервизно-ремонтни дейности (заместваща престация).

VII. ГАРАНЦИОННА ПОДДРЪЖКА – СРОК И РЕКЛАМАЦИИ

Чл. 10. (1) ИЗПЪЛНИТЕЛЯТ се задължава да осигурява, за своя сметка, пълно гаранционно-сервизно обслужване на доставените от него Изделия за срок от(.....) месеца от момента на доставката.

(2) При извършване на гаранционно-сервизното обслужване **ИЗПЪЛНИТЕЛЯТ** е длъжен да влага само оригинални части и материали като предоставя гаранция за вложените части и труд за срок не по-кратък от.....(.....) месеца.

(3) ВЪЗЛОЖИТЕЛЯТ има право да иска от **ИЗПЪЛНИТЕЛЯ** предоставяне на всички или част от услугите по гаранционно-сервизното обслужване при всички случаи на каквато и да е необходимост от предоставянето им, след предварително уведомяване и съставяне на опис на възникналите повреди/проблеми. Описът се съставя с участието на компетентно техническо лице.

(4) ИЗПЪЛНИТЕЛЯТ извършва необходимите сервизни дейности в срок не по-късно от 30 (тридесет) дни от съставянето на опис по предходната алинея и незабавно уведомява **ВЪЗЛОЖИТЕЛЯ** за приключването им.

Чл. 11. (1) ИЗПЪЛНИТЕЛЯТ се задължава да предостави на **ВЪЗЛОЖИТЕЛЯ** ново Изделие от същия вид, качество и технически параметри за своя сметка в случай че в периода на гаранционно-сервизното обслужване се установи, че поради проявяване на скрити недостатъци същото е негодно за употреба с оглед уговореното предназначение

(2) ИЗПЪЛНИТЕЛЯТ доставя заместващото Изделие по предходната алинея в срока от 30 (тридесет) дни, считано от момента на установяване на негодността.

(3) Новодоставеното Изделие се приема по реда на глава VIII и за него се установява нов гаранционен срок, равняващ се на срока по чл. 10, ал. 1.

Чл. 12. При всички случаи на извършване на дейности и ремонти и/или замяна на доставени Изделия по реда на този раздел страните съставят и подписват двустранни констативни протоколи, които съдържат изчерпателно описание на възникналите проблеми/повреди, както и описание на извършените дейности, включително и на обстоятелствата, породили необходимостта за замяна на Изделията.

VIII. ПРЕДАВАНЕ И ПРИЕМАНЕ НА ИЗПЪЛНЕНИЕТО

Чл. 13. (1) Изпълнението на задължението за доставяне на Изделията по чл. 1, ал. 1 и 2 се удостоверява с подписване на приемо-предавателен протокол от страните или от упълномощени техни представители.

(2) Приемането на доставените Изделия от страна на **ВЪЗЛОЖИТЕЛЯ** се извършва след провеждане на обикновен преглед на Изделията с придружаващите ги



технически документи.

(3) В случай, че по време на прегледа на доставените Изделия **ВЪЗЛОЖИТЕЛЯТ** констатира явни недостатъци, дефекти, несъответствия на доставените Изделия с уговореното и/или липса на някой от посочените в **Приложение №1 и 2** към Договора документи, последният има право да откаже приемането на доставката, като страните се задължават да подпишат констативен протокол, удостоверяващ направените от **ВЪЗЛОЖИТЕЛЯ** констатации. При неподписване на констативния протокол от страна на **ИЗПЪЛНИТЕЛЯ**, **ВЪЗЛОЖИТЕЛЯТ** го подписва едностранно, като отбелязва отказа на **ИЗПЪЛНИТЕЛЯ** и незабавно го изпраща на последния.

(4) В посочения в предходната алинея протокол страните фиксират допълнителен срок за отстраняване на недостатъците, дефектите и/или несъответствията, или за надлежно представяне на липсващите документи, който не може да бъде по-дълъг от 7 (седем) работни дни. При условие че след изтичане на определения допълнителен срок недостатъците, дефектите и/или несъответствията са отстранени изцяло, или са представени липсващите документи, страните подписват приемо-предавателен протокол.

(5) В случай, че **ИЗПЪЛНИТЕЛЯТ** не изпълни задължението си за поправяне на недостатъци, дефекти и/или несъответствия в дадения му срок, то **ВЪЗЛОЖИТЕЛЯТ** има право да ги отстрани сам, за сметка на **ИЗПЪЛНИТЕЛЯ** или да претендира съответно намаление на дължимото възнаграждение за конкретната доставка.

IX. ГАРАНЦИЯ ЗА ИЗПЪЛНЕНИЕ

Чл. 14. (1) ИЗПЪЛНИТЕЛЯТ гарантира изпълнението на задълженията си по настоящия договор с гаранция за добро изпълнение под формата на банкова гаранция или внесен паричен депозит в размер на.....
(.....) лева, представляващи **1 (един процент) %** от общата стойност на поръчката без ДДС. Предоставената гаранция следва да е валидна за срока на действие на настоящия Договор и един месец след датата на изтичането на срока на същия.

(2) Гаранцията за изпълнение се предоставя в една от двете посочени по-долу форми:

1. Паричен депозит в размер на сумата по ал. 1 по следната банкова сметка на **ВЪЗЛОЖИТЕЛЯ**:

IBAN:

BIC:

Банка:

2. Безусловна и неотменяема банкова гаранция в полза на **ВЪЗЛОЖИТЕЛЯ**, на стойност, определена по ал. 1. Банковата гаранция трябва да съдържа задължение на банката – гарант да извърши плащане при първо писмено искане на бенефициента (**ВЪЗЛОЖИТЕЛЯ**), деклариращо, че **ИЗПЪЛНИТЕЛЯТ** не е изпълнил свое задължение по този договор. Гаранцията следва да бъде издадена от българска банка или клон на чуждестранна банка. Банковата гаранция следва да бъде открита най-късно при подписване на настоящия Договор.

(3) **ВЪЗЛОЖИТЕЛЯТ** не дължи лихва върху сумата по гаранцията за времето, през което тя е на негово разположение в изпълнение на настоящия Договор.

(4) Когато **ИЗПЪЛНИТЕЛЯТ** предоставя банкова гаранция, същата се приобщава като **Приложение №3** към настоящия Договор. Ако **ИЗПЪЛНИТЕЛЯТ** е внесъл гаранцията като паричен депозит, документът за извършено плащане следва да се представи в оригинал и приобщи като **Приложение №3** към настоящия Договор.



представи в оригинал и приобщи като **Приложение №3** към настоящия Договор.

(5) ВЪЗЛОЖИТЕЛЯТ задържа и се удовлетворява от гаранцията по предходния член, когато **ИЗПЪЛНИТЕЛЯТ** не изпълни някое от задълженията си по договора, както и когато прекъсне или забави, или се отклони от изпълнението на задълженията си по договора.

(6) ВЪЗЛОЖИТЕЛЯТ има право да усвоява суми от гаранцията за изпълнение, без това да го лишава от правото да търси обезщетение и/или неустойки за претърпените вреди над размера на усвоената гаранция.

(7) В случай на усвояване от **ВЪЗЛОЖИТЕЛЯ** на суми от гаранцията за изпълнение, **ИЗПЪЛНИТЕЛЯ** се задължава да възстанови незабавно първоначалния размер на гаранцията, но не по-късно от 7 (седем) дни от усвояването.

(8) За усвояване на суми от гаранцията не се изисква безспорност на вземането. В случай че по съдебен ред бъде установена неоснователност на извършено усвояване на суми от гаранцията, **ВЪЗЛОЖИТЕЛЯТ** дължи възстановяване на усвоената сума, но без да дължи лихва върху нея..

(9) В 30 (тридесет) дневен срок от подписване на приключвателен протокол по реда на чл. 15 **ВЪЗЛОЖИТЕЛЯТ** възстановява цялата сума или остатъка от сумата по гаранцията за изпълнение, която не подлежи на усвояване съобразно разпоредбите на настоящия Договор.

(10) Всички разноски във връзка с поддържането и управлението на изчисления от **ИЗПЪЛНИТЕЛЯ** вид гаранция, включително разноски за усвояване на суми по нея, са за сметка на **ИЗПЪЛНИТЕЛЯ**.

Х. НЕУСТОЙКИ

Чл. 15. (1) В случай на забавено изпълнение на задължението за доставяне на Изделия, **ИЗПЪЛНИТЕЛЯТ** дължи на **ВЪЗЛОЖИТЕЛЯ** неустойка в размер на 0,2% (нула цяло и два процента) от дължимото възнаграждение за съответната доставка за всеки ден закъснение, но не повече от 10% (десет процента) от същото. В случай че забавата продължи повече от 20 (двадесет) дни, **ВЪЗЛОЖИТЕЛЯТ** има право да приеме, че е налице пълно неизпълнение на възложеното по чл. 1, ал. 1 от този Договор, да развали Договора и да претендира неустойка в размер на 10 % (десет процента) от възнаграждението по чл. 5, ал. 1.

(2) В случай на забавено изпълнение на задължението за предоставяне на гаранционно-сервизно обслужване на доставените Изделия, **ИЗПЪЛНИТЕЛЯТ** дължи на **ВЪЗЛОЖИТЕЛЯ** неустойка в размер на 0,2% (нула цяло и два процента) от дължимото възнаграждение за съответната доставка, част от която е било изделието, за всеки ден закъснение, но не повече от 10% (десет процента) от същото.

(3) При забава за извършване на плащанията по чл. 5, ал. 2, **ВЪЗЛОЖИТЕЛЯТ** дължи неустойка в размер на 0,2% (нула цяло и два процента), изчислена върху размера на забавената сума за всеки просрочен ден, но не повече от 10% (десет процента) от размера на тази сума.

(4) Всички неустойки по настоящия Договор могат да бъдат реализирани едностранно и извънсъдебно от страна на **ВЪЗЛОЖИТЕЛЯ** чрез теглене/усвояване на суми от гаранцията за изпълнение.

(5) Уговорените неустойки не лишават изправната страна от правото ѝ да търси обезщетение за действително причинените вреди и пропуснати ползи над размера на неустойката.



XI. ПРЕКРАТЯВАНЕ И РАЗВАЛЯНЕ НА ДОГОВОРА

Чл. 16. (1) Настоящият договор се прекратява:

- а) с надлежното изпълнение на всички задължения на страните по него, включително задължението за гаранционно-сервизно обслужване глава VII от настоящия Договор;
- б) по взаимно съгласие, изразено писмено;
- в) в хипотезата на чл. 87 от Закона за задълженията и договорите
- г) в случай на неизпълнение от страна на **ИЗПЪЛНИТЕЛЯ**, в следствие на което **ВЪЗЛОЖИТЕЛЯТ** е изгубил интерес от изпълнението на Договора;
- д) едностранно от **ВЪЗЛОЖИТЕЛЯ** с едномесечно писмено предизвестие, отправено до **ИЗПЪЛНИТЕЛЯ**;
- е) по реда на чл. 43, ал. 4 от Закона за обществените поръчки;
- ж) в други случаи, предвидени в закона или Договора.

Чл. 17. Задълженията на страните за конфиденциалност по настоящия Договор не са обвързани със срок и не се прекратяват с прекратяването, развалянето, както и при обявяването на Договора изцяло или частично за недействителен или с прекратяването на задълженията по него по какъвто и да е друг начин.

Чл.18. В 5 (пет)-дневен срок от прекратяване на Договора, независимо от основаниято, страните съставят приключвателен протокол, в който отразяват: степента на изпълнението по настоящия Договор; наличието или липсата на претенции и възражения с оглед изпълнението на Договора; дали са усвоени суми по гаранцията по чл. 12 и дали са налице основанията за възстановяването ѝ по реда на чл. 12, ал. 9.

XII. НЕПРЕОДОЛИМА СИЛА

Чл. 19. (1) „Непреодолима сила“ по смисъла на настоящия Договор е непредвидено или непредотвратимо събитие от извънреден характер, възникнало след сключване на Договора, което не може да се предвиди или предотврати при полагане на дължимата грижа на добър търговец, което обективно предизвиква забава или невъзможност за изпълнение на задължения по този Договор от някоя от страните като: конфискация, национализация, земетресение, наводнение, пожар, терористичен акт, вандализъм, урагани, природни бедствия, действия на обществени врагове, война (обявена или необявена), извънредно положение, нашествия, бунтове, размирици, граждански протести, преустановяване на обществените комунални услуги, стачки на работници или служители на трети лица (извън работниците и служителите на **ИЗПЪЛНИТЕЛЯ**) или индустриални спорове, които са извън контрола на **ИЗПЪЛНИТЕЛЯ**. Неблагоприятните климатични условия не са Непреодолима сила.

(2) При никакви обстоятелства не могат да се смятат за Непреодолима сила стачки, локаут, забрани, демонстрации, бойкотиране, забавяне на работния процес, прекратяване на работата или други трудови неуредици, финансови проблеми, неизпълнение на задълженията на трети лица към **ИЗПЪЛНИТЕЛЯ**, както и всяко друго явление от вътрешен и/ или организационен характер за **ИЗПЪЛНИТЕЛЯ**, както и всяко друго събитие, което би могло да се избегне или предотврати чрез предприемане на съответните предпазни мерки.

(3) За настъпването на Непреодолима сила, страната, която се позовава на нея, трябва да уведоми незабавно другата страна и да получи във възможно най-кратки

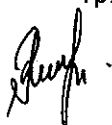

срокове сертификат за Непреодолима сила, издаден от Българската търговско-промишлена палата, в което да се посочи причинната връзка между непреодолимата сила и невъзможността за изпълнение. Уведомление следва да се изпрати и при прекратяване действието на непреодолимата сила в посочения по-горе срок. При неуведомяване се дължи обезщетение за настъпилите от това вреди.

(4) ИЗПЪЛНИТЕЛЯТ няма право да се позовава на Непреодолима сила, когато е изпаднал в забава, за която той отговаря.

(5) В случай, че Непреодолимата сила продължава толкова, че **ВЪЗЛОЖИТЕЛЯТ** загуби интерес от изпълнението на дейностите по този Договор, същият има право, заедно с останалите права по този Договор, да прекрати настоящия Договор.

XIII. КОНФИДЕНЦИАЛНОСТ

Чл.20. (1) Страните са длъжни да третират като конфиденциална информация следното: всички сведения, факти и данни, станали им известни при и/или по повод изпълнението на настоящия договор, свързани с дейността на всяка една от страните или друга търговска, правна или финансова информация, разкриването на която може да се очаква да застраши или да навреди на интересите на всяка една от страните.

(2) Разпространяването и предоставянето на трети лица на информация по предходната алинея се извършва само с изричното писмено съгласие на страните.

XIV. УПЪЛНОМОЩЕНИ ПРЕДСТАВИТЕЛИ НА СТРАНИТЕ. ИЗВЕСТИЯ

Чл. 21. Страните определят следните свои упълномощени представители, които разполагат с права да подписват протоколи, предвидени в този Договор:

За ВЪЗЛОЖИТЕЛЯ:

.....
тел.:
адрес:
ел. поща:

За ИЗПЪЛНИТЕЛЯ:

.....
тел.:
адрес:
ел. поща:

Чл. 22. (1) Всички съобщения и уведомления между страните във връзка с настоящия Договор се извършват в писмена форма (по факс, електронна поща, препоръчана поща с обратна разписка и/или куриерска служба) на следните адреси за кореспонденция:

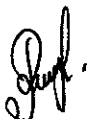

За ВЪЗЛОЖИТЕЛЯ:

.....

тел.:

факс:

ел. поща:

За ИЗПЪЛНИТЕЛЯ:

факс:

ел. поща:

(2) За дата на съобщението/уведомлението се смята:

а/ датата на предаването – при ръчно предаване на съобщението;

б/ датата на пощенското клеймо на обратната разписка – при изпращане по пощата;

в/ датата на приемането – при изпращане по телефакс;

г/ датата на получаване на съобщението по електронната поща.

(3) При промяна на адреса за кореспонденция, всяка от страните е длъжна да уведоми за това в 7 /седем/-дневен срок насрещната страна.

XV. ОБЩИ ПОЛОЖЕНИЯ

Чл. 23. За всички неуредени в този Договор въпроси се прилагат разпоредбите на действащото българско законодателство.

Чл. 24. Страните могат да изменят настоящия договор само по изключение, при наличие на условията уредени в чл. 43 от Закона за обществените поръчки и след подписване на писмено допълнително споразумение.

Чл. 25. Всички спорове, породени от този Договор или отнасящи се до него, включително споровете, породени или отнасящи се до неговото тълкуване, недействителност, изпълнение или прекратяване, както и споровете за попълване на празноти в Договора или приспособяването му към нововъзникнали обстоятелства, ще бъдат разрешавани чрез преговори. При непостигане на съгласие, споровете се отнасят за решаване пред Арбитражния съд при Българската стопанска камара, съобразно неговия Правилник.

Чл. 26 (1) В случай че някое от условията на този Договор не може да бъде приложено или се окаже недействително по дадена причина, страните се договарят, че такова условие ще се счита за изменено до степен, необходима за да бъде приложимо и действително, или, ако такова изменение не е възможно без да се изменят намеренията на страните, изложени тук, то тогава такова условие ще бъде премахнато от Договора, за да може да се приложи изпълнението на същия. При това валидността на останалите условия на този Договор няма да бъде засегната от настъпилото изменение.

(2) С цел правилното интерпретиране на този Договор, думи в единствено число могат да се интерпретират в множествено, както и думи от един род – в друг, както и препращане към един член да се счита за препращане към друг там, където прилагайки необходимата грижа за откриването на действителната воля на страните това е необходимо.



Неразделна част от настоящия Договор са следните приложения:

Приложение №1 – Техническа спецификация;

Приложение №2 – Техническа оферта и Ценовото предложение за изпълнение на поръчката (Ценова оферта);

Приложение №3 – Банкова гаранция /документ за внесен паричен депозит.

Настоящият договор, ведно с приложенията към него, се състави и подписа върху всяка страница в два еднообразни екземпляра – по един за всяка от страните по него.

ЗА ВЪЗЛОЖИТЕЛЯ:

ЗА ИЗПЪЛНИТЕЛЯ:

.....

Михаил Захманов

.....

/...../

Изпълнителен директор

Съгласували:

Юрист

.....

Р. Янакиева

Зам. изп. дир. Корпоративни финанси

.....

А. Прешелкова

ДОГОВОР

№...../.....

Днес ,....., в гр. София, между страните, както следва:

1. „Овергаз Мрежи“ АД, с ЕИК 130533432, със седалище и адрес на управление: гр. София, ул. „Филип Кутев“ № 5, **представявано от Михаил Захманов - Изпълнителен директор**, наричано за краткост по-долу **„ВЪЗЛОЖИТЕЛ“**

и

2. „.....“, с ЕИК....., със седалище и адрес на управление:, **представявано от.....** - /качество на представляващия/, наричано за краткост по-долу **„ИЗПЪЛНИТЕЛ“**,

наричани по-долу заедно за краткост „страни/те“, а поотделно - „страна/та“.

ПРЕАМБЮЛ

След като страните констатираха, че:

ИЗПЪЛНИТЕЛЯТ е избран на основание чл. 74 от Закона за обществените поръчки и в изпълнение на Решение №/.....2016 г. на **ВЪЗЛОЖИТЕЛЯ** за определяне на изпълнител на обществена поръчка с предмет: „ДОСТАВКА НА МАТЕРИАЛИ ЗА ИЗРАБОТКА НА СЪОРЪЖЕНИЯ ЗА ПРИРОДЕН ГАЗ ПО ТРИ ОБОСОБЕНИ ПОЗИЦИИ“ по обособена позиция №3 – „Манометри“

се сключи настоящият договор за следното:

І. ПРЕДМЕТ НА ДОГОВОРА

Чл. 1. (1) ИЗПЪЛНИТЕЛЯТ се задължава, срещу възнаграждение и при условията на настоящия Договор да достави МАТЕРИАЛИ ЗА ИЗРАБОТКА НА СЪОРЪЖЕНИЯ ЗА ПРИРОДЕН ГАЗ по обособена позиция №3 – „Манометри“ (по-долу наричани за краткост „Изделия/та“), както и да предоставя гаранционно-сервизно обслужване на същите

(2) Доставяните от **ИЗПЪЛНИТЕЛЯ** Изделия следва да отговарят на изискванията поставени от **ВЪЗЛОЖИТЕЛЯ**, съгласно Техническо задание (**Приложение №1**), както и на Техническата оферта и Ценовото предложение за изпълнение на поръчката (**Приложение №2**), представени от **ИЗПЪЛНИТЕЛЯ**, всички представляващи неразделна част от настоящия договор.

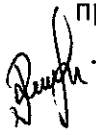

II. МЯСТО ЗА ИЗПЪЛНЕНИЕ НА ДОСТАВКАТА. РИСК ОТ СЛУЧАЙНО ПОГИВАНЕ И ПРАВО НА СОБСТВЕНОСТ

Чл. 2. ИЗПЪЛНИТЕЛЯТ се задължава за своя сметка да доставя заявените от **ВЪЗЛОЖИТЕЛЯ** с нарочна заявка Изделия, предмет на този Договор, до склада на **ВЪЗЛОЖИТЕЛЯ** на адрес:, и да предприеме необходимите мерки по опазването на Изделията от повреждане по време на натоварване, превозване/транспортиране и разтоварване на същите.

Чл.3. Рискът от случайно погиване и правото на собственост върху доставяните Изделия преминават от **ИЗПЪЛНИТЕЛЯ** към **ВЪЗЛОЖИТЕЛЯ** в момента на предаването им с приемо-предавателен протокол по реда на чл. 13, ал. 1 от настоящия Договор, подписан без забележки от **ВЪЗЛОЖИТЕЛЯ** или негов упълномощен представител.

III. СРОК НА ДОГОВОРА. СРОК ЗА ИЗПЪЛНЕНИЕ НА ДОСТАВКИТЕ.

Чл. 4. (1) Настоящият договор се сключва за срок от 2 (две) години.

(2) Срокът за изпълнение на всяка заявка за доставка на Изделия е не повече от 6 (шест) седмици, считано от датата на изпращане на съответната заявка до **ИЗПЪЛНИТЕЛЯ**.

IV. ЦЕНА И НАЧИН НА ПЛАЩАНЕ

Чл. 5. (1) За изпълнение на възложеното **ВЪЗЛОЖИТЕЛЯТ** заплаща на **ИЗПЪЛНИТЕЛЯ** възнаграждение в общ размер от лв. (.....лева), без ДДС.

(2) ВЪЗЛОЖИТЕЛЯТ заплаща дължимото възнаграждение на части – при изпълнение на всяка заявка за доставка, съобразно единичните цени на съответния заявен брой Изделия. Единичните цени на Изделията се определят съгласно **Приложение №2** - Ценовата оферта на **ИЗПЪЛНИТЕЛЯ**.

(3) Заплащането на всяка доставка се извършва след издаване на фактура от **ИЗПЪЛНИТЕЛЯ** и в срок до 30 (тридесет) дни от подписване на протокол по чл. 13, ал. 1.

(4) Сумите по ал. 2 на този член се заплащат във валута съгласно **Приложение №2** и се превеждат от **ВЪЗЛОЖИТЕЛЯ** по следната банкова сметка на **ИЗПЪЛНИТЕЛЯ**:

Банка:

IBAN:

BIC:

V. ПРАВА И ЗАДЪЛЖЕНИЯ НА ИЗПЪЛНИТЕЛЯ

Чл. 6. ИЗПЪЛНИТЕЛЯТ е длъжен:

6.1. да извърши възложените по този Договор дейности точно, своевременно, качествено и с грижата на добър търговец, спазвайки изискванията, регламентирани в този Договор и приложенията към него;



6.3. да предоставя придружаващите Изделията документи, посочени в **Приложение №1 и №2** към този Договор;

6.4. да предоставя на **ВЪЗЛОЖИТЕЛЯ** гаранционно-сервизно обслужване на доставените Изделия за срока и при условията на настоящия Договор;

6.5. при неизпълнение на задълженията си по предходната точка, да възстанови на **ВЪЗЛОЖИТЕЛЯ** в пълен размер стойността на действителните разходи, установени с фактура и договор за извършени сервизно-ремонтни дейности;

6.6. да не премълчава и укрива обстоятелства и факти, които могат да доведат до невъзможност за изпълнение на възложените дейности по чл. 1, ал. 1 или до неблагоприятия в последващата работа на **ВЪЗЛОЖИТЕЛЯ**;

6.7. да пази и да не разпространява конфиденциална информация, получена от **ВЪЗЛОЖИТЕЛЯ** или станала му известна при или по повод изпълнението на този Договор.

Чл. 7. ИЗПЪЛНИТЕЛЯТ има право:

7.1. да получи от **ВЪЗЛОЖИТЕЛЯ** договореното по-горе възнаграждение при уговорените в раздел IV условия и срокове;

7.2. да ползва в размер до 30% (тридесет процента) от стойността на поръчката по чл. 5, ал. 1 услугите на други физически или юридически лица - подизпълнители за обезпечаване изпълнението на задълженията си към **ВЪЗЛОЖИТЕЛЯ** по този Договор, като носи отговорност за действията им като за свои. Посоченото право **ИЗПЪЛНИТЕЛЯТ** упражнява в случай, че е уведомил **ВЪЗЛОЖИТЕЛЯ** с офертата си за участие в обществената поръчка за ангажирането на подизпълнители при изпълнение на възложеното и след като е сключил договор за подизпълнение със съответното лице.

VI. ПРАВА И ЗАДЪЛЖЕНИЯ НА ВЪЗЛОЖИТЕЛЯ

Чл. 8. ВЪЗЛОЖИТЕЛЯТ е длъжен:

8.1. да прегледа доставените Изделия и да направи всички възражения за недостатъци, които могат да се установят с обикновения преглед на същите;

8.2. да приеме доставените Изделия, които отговарят на уговореното в настоящия Договор и приложенията към него

8.3. да заплати на **ИЗПЪЛНИТЕЛЯ** уговореното възнаграждение за доставените и приети по реда на раздел VIII Изделия;

8.4. да пази и да не разпространява конфиденциална информация, получена от **ИЗПЪЛНИТЕЛЯ** или станала му известна при или по повод изпълнението на този Договор.

Чл. 9. ВЪЗЛОЖИТЕЛЯТ има право:

9.1. да изисква от **ИЗПЪЛНИТЕЛЯ** да извърши възложените дейности по чл. 1, ал. 1 точно, своевременно, качествено и без отклонения от условията на този Договор и приложенията към него;

9.2. да откаже приемането на доставените Изделия, ако не отговарят на договореното;

9.3. да иска надлежно и в срок отстраняване на констатирани явни недостатъци, скрити недостатъци по смисъла на Закона за задълженията и договорите, както и извършване на гаранционен сервиз съобразно договорените срокове;



9.4. при неизпълнение в срок на задължението на **ИЗПЪЛНИТЕЛЯ** по чл. 6, т. 6.4 от настоящия Договор, да изисква от същия възстановяване в пълен размер на стойността на действителните разходи, установени с фактура и договор за извършени сервизно-ремонтни дейности (заместваща престация).

VII. ГАРАНЦИОННА ПОДДРЪЖКА – СРОК И РЕКЛАМАЦИИ

Чл. 10. (1) ИЗПЪЛНИТЕЛЯТ се задължава да осигурява, за своя сметка, пълно гаранционно-сервизно обслужване на доставените от него Изделия за срок от(.....) месеца от момента на доставката.

(2) При извършване на гаранционно-сервизното обслужване **ИЗПЪЛНИТЕЛЯТ** е длъжен да влага само оригинални части и материали като предоставя гаранция за вложените части и труд за срок не по-кратък от.....(.....) месеца.

(3) ВЪЗЛОЖИТЕЛЯТ има право да иска от **ИЗПЪЛНИТЕЛЯ** предоставяне на всички или част от услугите по гаранционно-сервизното обслужване при всички случаи на каквато и да е необходимост от предоставянето им, след предварително уведомяване и съставяне на опис на възникналите повреди/проблеми. Описът се съставя с участието на компетентно техническо лице.

(4) ИЗПЪЛНИТЕЛЯТ извършва необходимите сервизни дейности в срок не по-късно от 30 (тридесет) дни от съставянето на опис по предходната алинея и незабавно уведомява **ВЪЗЛОЖИТЕЛЯ** за приключването им.

Чл. 11. (1) ИЗПЪЛНИТЕЛЯТ се задължава да предостави на **ВЪЗЛОЖИТЕЛЯ** ново Изделие от същия вид, качество и технически параметри за своя сметка в случай че в периода на гаранционно-сервизното обслужване се установи, че поради проявяване на скрити недостатъци същото е негодно за употреба с оглед уговореното предназначение

(2) ИЗПЪЛНИТЕЛЯТ доставя заместващото Изделие по предходната алинея в срока от 30 (тридесет) дни, считано от момента на установяване на негодността.

(3) Новодоставеното Изделие се приема по реда на глава VIII и за него се установява нов гаранционен срок, равняващ се на срока по чл. 10, ал. 1.

Чл. 12. При всички случаи на извършване на дейности и ремонти и/или замяна на доставени Изделия по реда на този раздел страните съставят и подписват двустранни констативни протоколи, които съдържат изчерпателно описание на възникналите проблеми/повреди, както и описание на извършените дейности, включително и на обстоятелствата, породили необходимостта за замяна на Изделията.

VIII. ПРЕДАВАНЕ И ПРИЕМАНЕ НА ИЗПЪЛНЕНИЕТО

Чл. 13. (1) Изпълнението на възложеното по чл. 1, ал. 1 се удостоверява с подписване на приемо-предавателен протокол от страните или от упълномощени техни представители.

(2) Приемането на доставените Изделия от страна на **ВЪЗЛОЖИТЕЛЯ** се извършва след провеждане на обикновен преглед на Изделията с придружаващите ги технически документи.

(3) В случай, че по време на прегледа на доставените Изделия **ВЪЗЛОЖИТЕЛЯТ** констатира явни недостатъци, дефекти, несъответствия на доставените Изделия с уговореното и/или липса на някой от посочените в **Приложение №1 и 2** към



Договора документи, последният има право да откаже приемането на доставката, като страните се задължават да подпишат констативен протокол, удостоверяващ направените от **ВЪЗЛОЖИТЕЛЯ** констатации. При неподписване на констативния протокол от страна на **ИЗПЪЛНИТЕЛЯ**, **ВЪЗЛОЖИТЕЛЯТ** го подписва едностранно, като отбелязва отказа на **ИЗПЪЛНИТЕЛЯ** и незабавно го изпраща на последния.

(4) В посочения в предходната алинея протокол страните фиксират допълнителен срок за отстраняване на недостатъците, дефектите и/или несъответствията, или за надлежно представяне на липсващите документи, който не може да бъде по-дълъг от 7 (седем) работни дни. При условие че след изтичане на определения допълнителен срок недостатъците, дефектите и/или несъответствията са отстранени изцяло, или са представени липсващите документи, страните подписват приемо-предавателен протокол.

(5) В случай, че **ИЗПЪЛНИТЕЛЯТ** не изпълни задължението си за поправяне на недостатъци, дефекти и/или несъответствия в дадения му срок, то **ВЪЗЛОЖИТЕЛЯТ** има право да ги отстрани сам, за сметка на **ИЗПЪЛНИТЕЛЯ** или да претендира съответно намаление на дължимото възнаграждение за конкретната доставка.

IX. ГАРАНЦИЯ ЗА ИЗПЪЛНЕНИЕ

Чл. 14. (1) ИЗПЪЛНИТЕЛЯТ гарантира изпълнението на задълженията си по настоящия договор с гаранция за добро изпълнение под формата на банкова гаранция или внесен паричен депозит в размер на.....) лева, представляващи **1 (един процент) %** от общата стойност на поръчката без ДДС. Предоставената гаранция следва да е валидна за срока на действие на настоящия Договор и един месец след датата на изтичането на срока на същия.

(2) Гаранцията за изпълнение се предоставя в една от двете посочени по-долу форми:

1. Паричен депозит в размер на сумата по ал. 1 по следната банкова сметка на **ВЪЗЛОЖИТЕЛЯ**:

IBAN:

BIC:

Банка:

2. Безусловна и неотменяема банкова гаранция в полза на **ВЪЗЛОЖИТЕЛЯ**, на стойност, определена по ал. 1. Банковата гаранция трябва да съдържа задължение на банката – гарант да извърши плащане при първо писмено искане на бенефициента (**ВЪЗЛОЖИТЕЛЯ**), деклариращо, че **ИЗПЪЛНИТЕЛЯТ** не е изпълнил свое задължение по този договор. Гаранцията следва да бъде издадена от българска банка или клон на чуждестранна банка. Банковата гаранция следва да бъде открита най-късно при подписване на настоящия Договор.

(3) **ВЪЗЛОЖИТЕЛЯТ** не дължи лихва върху сумата по гаранцията за времето, през което тя е на негово разположение в изпълнение на настоящия Договор.

(4) Когато **ИЗПЪЛНИТЕЛЯТ** предоставя банкова гаранция, същата се приобщава като **Приложение №3** към настоящия Договор. Ако **ИЗПЪЛНИТЕЛЯТ** е внесъл гаранцията като паричен депозит, документът за извършено плащане следва да се представи в оригинал и приобщи като **Приложение №3** към настоящия Договор.

(5) **ВЪЗЛОЖИТЕЛЯТ** задържа и се удовлетворява от гаранцията по предходния член, когато **ИЗПЪЛНИТЕЛЯТ** не изпълни някое от задълженията си по договора, както и когато прекъсне или забави, или се отклони от изпълнението на задълженията си по договора.



представи в оригинал и приобщи като **Приложение №3** към настоящия Договор.

(5) ВЪЗЛОЖИТЕЛЯТ задържа и се удовлетворява от гаранцията по предходния член, когато **ИЗПЪЛНИТЕЛЯТ** не изпълни някое от задълженията си по договора, както и когато прекъсне или забави, или се отклони от изпълнението на задълженията си по договора.

(6) ВЪЗЛОЖИТЕЛЯТ има право да усвоява суми от гаранцията за изпълнение, без това да го лишава от правото да търси обезщетение и/или неустойки за претърпените вреди над размера на усвоената гаранция.

(7) В случай на усвояване от **ВЪЗЛОЖИТЕЛЯ** на суми от гаранцията за изпълнение, **ИЗПЪЛНИТЕЛЯ** се задължава да възстанови незабавно първоначалния размер на гаранцията, но не по-късно от 7 (седем) дни от усвояването.

(8) За усвояване на суми от гаранцията не се изисква безспорност на вземането. В случай че по съдебен ред бъде установена неоснователност на извършено усвояване на суми от гаранцията, **ВЪЗЛОЖИТЕЛЯТ** дължи възстановяване на усвоената сума, но без да дължи лихва върху нея..

(9) В 30 (тридесет) дневен срок от подписване на приключвателен протокол по реда на чл. 15 **ВЪЗЛОЖИТЕЛЯТ** възстановява цялата сума или остатъка от сумата по гаранцията за изпълнение, която не подлежи на усвояване съобразно разпоредбите на настоящия Договор.

(10) Всички разноски във връзка с поддържането и управлението на изчисления от **ИЗПЪЛНИТЕЛЯ** вид гаранция, включително разноски за усвояване на суми по нея, са за сметка на **ИЗПЪЛНИТЕЛЯ**.

Х. НЕУСТОЙКИ

Чл. 15. (1) В случай на забавено изпълнение на задължението за доставяне на Изделия, **ИЗПЪЛНИТЕЛЯТ** дължи на **ВЪЗЛОЖИТЕЛЯ** неустойка в размер на 0,2% (нула цяло и два процента) от дължимото възнаграждение за съответната доставка за всеки ден закъснение, но не повече от 10% (десет процента) от същото. В случай че забавата продължи повече от 20 (двадесет) дни, **ВЪЗЛОЖИТЕЛЯТ** има право да приеме, че е налице пълно неизпълнение на възложеното по чл. 1, ал. 1 от този Договор, да развали Договора и да претендира неустойка в размер на 10 % (десет процента) от възнаграждението по чл. 5, ал. 1.

(2) В случай на забавено изпълнение на задължението за предоставяне на гаранционно-сервизно обслужване на доставените Изделия, **ИЗПЪЛНИТЕЛЯТ** дължи на **ВЪЗЛОЖИТЕЛЯ** неустойка в размер на 0,2% (нула цяло и два процента) от дължимото възнаграждение за съответната доставка, част от която е било изделието, за всеки ден закъснение, но не повече от 10% (десет процента) от същото.

(3) При забава за извършване на плащанията по чл. 5, ал. 2, **ВЪЗЛОЖИТЕЛЯТ** дължи неустойка в размер на 0,2% (нула цяло и два процента), изчислена върху размера на забавената сума за всеки просрочен ден, но не повече от 10% (десет процента) от размера на тази сума.

(4) Всички неустойки по настоящия Договор могат да бъдат реализирани едностранно и извънсъдебно от страна на **ВЪЗЛОЖИТЕЛЯ** чрез теглене/усвояване на суми от гаранцията за изпълнение.

(5) Уговорените неустойки не лишават изправната страна от правото ѝ да търси обезщетение за действително причинените вреди и пропуснати ползи над размера на неустойката.



XI. ПРЕКРАТЯВАНЕ И РАЗВАЛЯНЕ НА ДОГОВОРА

Чл. 16. (1) Настоящият договор се прекратява:

- а) с надлежното изпълнение на всички задължения на страните по него, включително задължението за гаранционно-сервизно обслужване глава VII от настоящия Договор;
- б) по взаимно съгласие, изразено писмено;
- в) в хипотезата на чл. 87 от Закона за задълженията и договорите
- г) в случай на неизпълнение от страна на **ИЗПЪЛНИТЕЛЯ**, в следствие на което **ВЪЗЛОЖИТЕЛЯТ** е изгубил интерес от изпълнението на Договора;
- д) едностранно от **ВЪЗЛОЖИТЕЛЯ** с едномесечно писмено предизвестие, отправено до **ИЗПЪЛНИТЕЛЯ**;
- е) по реда на чл. 43, ал. 4 от Закона за обществените поръчки;
- ж) в други случаи, предвидени в закона или Договора.

Чл. 17. Задълженията на страните за конфиденциалност по настоящия Договор не са обвързани със срок и не се прекратяват с прекратяването, развалянето, както и при обявяването на Договора изцяло или частично за недействителен или с прекратяването на задълженията по него по какъвто и да е друг начин.

Чл.18. В 5 (пет)-дневен срок от прекратяване на Договора, независимо от основанието, страните съставят приключвателен протокол, в който отразяват: степента на изпълнението по настоящия Договор; наличието или липсата на претенции и възражения с оглед изпълнението на Договора; дали са усвоени суми по гаранцията по чл. 12 и дали са налице основанията за възстановяването ѝ по реда на чл. 12, ал. 9.

XII. НЕПРЕОДОЛИМА СИЛА

Чл. 19. (1) „Непреодолима сила“ по смисъла на настоящия Договор е непредвидено или непредотвратимо събитие от извънреден характер, възникнало след сключване на Договора, което не може да се предвиди или предотврати при полагане на дължимата грижа на добър търговец, което обективно предизвиква забава или невъзможност за изпълнение на задължения по този Договор от някоя от страните като: конфискация, национализация, земетресение, наводнение, пожар, терористичен акт, вандализъм, урагани, природни бедствия, действия на обществени врагове, война (обявена или необявена), извънредно положение, нашествия, бунтове, размирици, граждански протести, преустановяване на обществените комунални услуги, стачки на работници или служители на трети лица (извън работниците и служителите на **ИЗПЪЛНИТЕЛЯ**) или индустриални спорове, които са извън контрола на **ИЗПЪЛНИТЕЛЯ**. Неблагоприятните климатични условия не са Непреодолима сила.

(2) При никакви обстоятелства не могат да се смятат за Непреодолима сила стачки, локаут, забрани, демонстрации, бойкотиране, забавяне на работния процес, прекратяване на работата или други трудови неуредици, финансови проблеми, неизпълнение на задълженията на трети лица към **ИЗПЪЛНИТЕЛЯ**, както и всяко друго явление от вътрешен и/или организационен характер за **ИЗПЪЛНИТЕЛЯ**, както и всяко друго събитие, което би могло да се избегне или предотврати чрез предприемане на съответните предпазни мерки.

(3) За настъпването на Непреодолима сила, страната, която се позовава на нея, трябва да уведоми незабавно другата страна и да получи във възможно най-кратки



срокове сертификат за Непреодолима сила, издаден от Българската търговско-промишлена палата, в което да се посочи причинната връзка между непреодолимата сила и невъзможността за изпълнение. Уведомление следва да се изпрати и при прекратяване действието на непреодолимата сила в посочения по-горе срок. При неуведомяване се дължи обезщетение за настъпилите от това вреди.

(4) ИЗПЪЛНИТЕЛЯТ няма право да се позовава на Непреодолима сила, когато е изпаднал в забава, за която той отговаря.

(5) В случай, че Непреодолимата сила продължава толкова, че **ВЪЗЛОЖИТЕЛЯТ** загуби интерес от изпълнението на дейностите по този Договор, същият има право, заедно с останалите права по този Договор, да прекрати настоящия Договор.

XIII. КОНФИДЕНЦИАЛНОСТ

Чл.20. (1) Страните са длъжни да третират като конфиденциална информация следното: всички сведения, факти и данни, станали им известни при и/или по повод изпълнението на настоящия договор, свързани с дейността на всяка една от страните или друга търговска, правна или финансова информация, разкриването на която може да се очаква да застраши или да навреди на интересите на всяка една от страните.

(2) Разпространяването и предоставянето на трети лица на информация по предходната алинея се извършва само с изричното писмено съгласие на страните.

XIV. УПЪЛНОМОЩЕНИ ПРЕДСТАВИТЕЛИ НА СТРАНИТЕ. ИЗВЕСТИЯ

Чл. 21. Страните определят следните свои упълномощени представители, които разполагат с права да подписват протоколи, предвидени в този Договор:

За ВЪЗЛОЖИТЕЛЯ:

.....

тел.:

адрес:

ел. поща:

За ИЗПЪЛНИТЕЛЯ:

.....

тел.:

адрес:

ел. поща:

Чл. 22. (1) Всички съобщения и уведомления между страните във връзка с настоящия Договор се извършват в писмена форма (по факс, електронна поща, препоръчана поща с обратна разписка и/или куриерска служба) на следните адреси за кореспонденция:

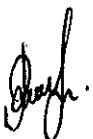

За **ВЪЗЛОЖИТЕЛЯ:**

.....

тел.:

факс:

ел. поща:

За **ИЗПЪЛНИТЕЛЯ:**

факс:

ел. поща:

(2) За дата на съобщението/уведомлението се смята:

а/ датата на предаването – при ръчно предаване на съобщението;

б/ датата на пощенското клеймо на обратната разписка – при изпращане по пощата;

в/ датата на приемането – при изпращане по телефакс;

г/ датата на получаване на съобщението по електронната поща.

(3) При промяна на адреса за кореспонденция, всяка от страните е длъжна да уведоми за това в 7 /седем/-дневен срок насрещната страна.

XV. ОБЩИ ПОЛОЖЕНИЯ

Чл. 23. За всички неуредени в този Договор въпроси се прилагат разпоредбите на действащото българско законодателство.

Чл. 24. Страните могат да изменят настоящия договор само по изключение, при наличие на условията уредени в чл. 43 от Закона за обществените поръчки и след подписване на писмено допълнително споразумение.

Чл. 25. Всички спорове, породени от този Договор или отнасящи се до него, включително споровете, породени или отнасящи се до неговото тълкуване, недействителност, изпълнение или прекратяване, както и споровете за попълване на празноти в Договора или приспособяването му към нововъзникнали обстоятелства, ще бъдат разрешавани чрез преговори. При непостигане на съгласие, споровете се отнасят за решаване пред Арбитражния съд при Българската стопанска камара, съобразно неговия Правилник.

Чл. 26 (1) В случай че някое от условията на този Договор не може да бъде приложено или се окаже недействително по дадена причина, страните се договарят, че такова условие ще се счита за изменено до степен, необходима за да бъде приложимо и действително, или, ако такова изменение не е възможно без да се изменят намеренията на страните, изложени тук, то тогава такова условие ще бъде премахнато от Договора, за да може да се приложи изпълнението на същия. При това валидността на останалите условия на този Договор няма да бъде засегната от настъпилото изменение.

(2) С цел правилното интерпретиране на този Договор, думи в единствено число могат да се интерпретират в множествено, както и думи от един род – в друг, както и препращане към един член да се счита за препращане към друг там, където прилагайки необходимата грижа за откриването на действителната воля на страните това е необходимо.



Неразделна част от настоящия Договор са следните приложения:

Приложение №1 – Техническа спецификация;

Приложение №2 – Техническа оферта и Ценовото предложение за изпълнение на поръчката (Ценова оферта);

Приложение №3 – Банкова гаранция /документ за внесен паричен депозит.

Настоящият договор, ведно с приложенията към него, се състави и подписа върху всяка страница в два еднообразни екземпляра – по един за всяка от страните по него.

ЗА ВЪЗЛОЖИТЕЛЯ:

ЗА ИЗПЪЛНИТЕЛЯ:

.....

Михаил Захманов

Изпълнителен директор

.....

/...../

Съгласували:

Юрист

.....

Р. Янакиева

Зам. изп. дир. Корпоративни финанси

.....

А. Прешелкова

VIII. ОБРАЗЦИ НА ДОКУМЕНТИ ЗА УЧАСТИЕ В ПРОЦЕДУРАТА

VIII.1.

Образец О-1

Наименование на участника:

Точен адрес за кореспонденция (град, пощенски код, улица, №):

.....

Телефон/факс:; e-mail:

ЕИК:, представлявано от

ДО:

„Овергаз мрежи“ АД
ул. „Филип Кутев“, №5
1407 София

Лице за контакт: Тихомир Истатков

E-mail: tihomir_istatkov@overgas.bg

ОФЕРТА

за участие в открита процедура за възлагане на обществена поръчка:

Наименование на поръчката: „Доставка на материали за изработка на съоръжения за природен газ по три обособени позиции“

ОБОСОБЕНИ ПОЗИЦИИ:

.....
.....
.....

(записва се номера и наименованието на обособената(ите) позиция(ии), за която(ито) се участва с представената оферта)

УВАЖАЕМИ ГОСПОДА,

След запознаване с всички документи и образци от документацията за участие в процедурата, получаването на които потвърждаваме с настоящото, ние потвърждаваме, че отговаряме на изискванията и условията, посочени в документацията за участие в процедурата.

Предметът на поръчката ще изпълним в съответствие с нормативните изисквания и условията от документацията за участие в процедурата.

1. Основният предмет на дейност на фирмата ни е:

.....
.....

2. При изпълнението на поръчката няма да използваме/ще използваме (невярното се зачертава) следните подизпълнители:

Подизпълнител <i>(избройте имената и адресите на подизпълнителите)</i>	Видове работи, които ще изпълнява <i>(посочете видове дейности и/или услуги по съответната обособена позиция)</i>	Дял в проценти (%) от общата стойност на поръчката, който ще бъде изпълнен от подизпълнителя
1.		
2.		
3.		

Във връзка с това, към настоящата оферта прилагаме писмено съгласие за участие от страна на посочените подизпълнители (*Декларация за съгласие за участие като подизпълнител - Образец О-5*).

Цялостното изпълнение на поръчката е описано в *Техническото предложение* към настоящата Оферта.

3. Настоящата оферта включва следното:

3.1. Документи, отнасящи се до критериите за подбор на участниците (поставени в Плик №1 **„Документи за подбор“**) съгласно Обявлението и указанията на Възложителя.

3.2. Предложение за изпълнение на поръчката (в отделен запечатан Плик №2 с надпис **„Техническо предложение“**) по следните Обособени позиции:

Обособена позиция №
Обособена позиция №
Обособена позиция №
(посочва(т) се Обособената(ите) позиция(и), за която(ито) е изготвено техническо предложение!)

3.3. Ценово предложение за изпълнение на поръчката (в отделен запечатан Плик №3 с надпис **„Ценова оферта“**) по следните Обособени позиции:

Обособена позиция №
Обособена позиция №
Обособена позиция №
(посочва(т) се Обособената(ите) позиция(и), за която(ито) е изготвено техническо предложение!)

Запознати сме и приемаме условията на проекта на договора. В случай, че бъдем определени за Изпълнител, ние сме готови да го сключим с Възложителя в законоустановения срок.

Всички документи, необходими за подписване на договора съгласно документацията за участие, ще представим в посочения от Възложителя срок, но не по-късно от работни дни (*посочете броя на дните, за които ще представите всички документи*) след получаване на решението за определяне на Изпълнител.

Гаранцията за изпълнение на договора ще представим под формата на (*посочва се формата на гаранцията за изпълнение*).

Цената за изпълнение предмета на поръчката, условията и начинът на плащане, са подробно описани в приложената *Ценова оферта (Образец О-4)*. Използваната валута при формиране на цените е (*посочете валутата, при която са формирани цените в офертата*).

Други условия за изпълнение на поръчката:
(*посочват се, ако има такива*)

С подаване на настоящата *Оферта*, направените от нас предложения и поети ангажименти са валидни за период от дни (*посочете броя на дните и/или последната дата на валидност на офертата, съобразени с условията на процедурата*), считано от датата, посочена като краен срок за представяне на оферти в Обявлението и ние ще сме обвързани с нея и тя може да бъде приета във всеки един момент преди изтичане на този срок.

Настоящата оферта се представя в един оригинал.

Приложения: съгласно приложения *Списък на документите в офертата*, представляващи неразделна част от нея.

Правно обвързващ подпис:

Дата:

Име и фамилия

Подпис на упълномощеното лице

Длъжност

VIII.2.

Образец О-2

ОТКРИТА ПРОЦЕДУРА ЗА ВЪЗЛАГАНЕ НА ОБЩЕСТВЕНА ПОРЪЧКА С ПРЕДМЕТ
„Доставка на материали за изработка на съоръжения за природен газ по три обособени
позиции“

СПИСЪК НА ДОКУМЕНТИТЕ, СЪДЪРЖАЩИ СЕ В ОФЕРТАТА

№	Документ	Вид на документа (оригинал или заверено копие)
Плик № 1 „Документи за подбор“		
1.	Оферта (Образец О-1)	
2.	Списък на документите , съдържащи се в офертата (Образец О-2)	
3.	Административни сведения за участника (Образец О-11)	
4.	Посочване на единен идентификационен код по чл. 23 от Закона за търговския регистър (ЗТР), БУЛСТАТ и/или друга идентифицираща информация в съответствие със законодателството на държавата, в която участникът е установен.	
4.1.	Посочване на единен идентификационен код по чл. 23 от Закона за търговския регистър (ЗТР), БУЛСТАТ и/или друга идентифицираща информация в съответствие със законодателството на държавата, в която участникът е установен - на участници подизпълнители .	
4.2.	При участници обединения – копие от договора за обединение, а когато в договора не е посочено лицето, което представлява участниците в обединението – и документ, подписан от лицата в обединението, в който се посочва представляващият.	
5.	Документ за гаранция за участие в процедурата (паричен депозит или оригинал на банкова гаранция)	
6.	Декларация по чл.47, ал.9 от ЗОП (Образец О-6).	
7.	Доказателства за техническите възможности и/или квалификация на участника по чл. 51 от ЗОП:	
7.1.	Списък на доставките, (минимум две доставки), еднакви или сходни с предмета, характеристиките и обема на обществената поръчка (т.е. на стойност близка до прогнозната стойност на настоящата поръчка по съответната ОП), изпълнени през последните 3 (три) години, считано от датата на подаване на офертата (декларация по Образец О-7).	
7.2.	Доказателство за извършените доставки, предоставени под формата на удостоверение (минимум два броя), издадено от получателя или от	

№	Документ	Вид на документа (оригинал или заверено копие)
	компетентен орган (или чрез посочване на публичен регистър, в който е публикувана информация за доставката).	
7.3.	Документ удостоверяващ, че участникът в процедурата, е производител или упълномощен представител на производител на изделията, предмет на настоящата поръчка (респективно - декларация от участника (свободен текст) или оторизационно писмо от производителя).	
7.4.	Копия от валиден сертификат (издаден от независими лица, акредитирани по съответната серия стандарти), удостоверяващ съответствието на производителя на изделията със стандарта за система за управление на качеството EN ISO 9001 или еквивалентен за съответната област.	
7.5.	За Обособена позиция 1 - Декларация за съответствие по ДИРЕКТИВА 2009/142/ЕО и посочените в Декларацията сертификати в зависимост от избраните от производителя процедури за оценяване на съответствието съгласно чл. 34 от НАРЕДБАТА за съществените изисквания и оценяване съответствието на газовите уреди: <ul style="list-style-type: none"> а) ЕО деклариране на съответствието с типа и ЕО деклариране на съответствието на типа - осигуряване качеството на производството или ЕО деклариране на съответствието на типа - осигуряване качеството на продукта; или б) ЕО деклариране на съответствието с типа и ЕО проверка на продукта. Декларацията да съдържа списък на хармонизираните стандарти, когато такива се прилагат. 	
7.6.	За Обособена позиция 1 - Удостоверение за съответствие със съществените изисквания съгласно чл. 35, ал. (2) от НАРЕДБАТА за съществените изисквания и оценяване съответствието на газовите уреди	
7.7.	За Обособена позиция 1 - Инструкция за монтаж, експлоатация, поддръжка, ремонт, допустими настройки – на български език. Инструкцията да съдържа необходимата информация за безопасността относно: <ul style="list-style-type: none"> ▪ монтаж, включително присъединяване на отделните елементи на газовия уред; ▪ пускане в действие; ▪ употреба; поддръжане, включително извършване на проверки от ползвателя и възможните ограничения при употреба	
7.8.	За Обособена позиция 2 - Декларация за съответствие съгласно НАРЕДБАТА за съществените изисквания и оценяване съответствието на съоръженията под налягане, транспонираща	

№	Документ	Вид на документа (оригинал или заверено копие)
	изискванията на ДИРЕКТИВА 97/23/ЕО НА ЕВРОПЕЙСКИЯ ПАРЛАМЕНТ И НА СЪВЕТА относно сближаване на законодателствата на държавите-членки във връзка със съоръженията под налягане	
7.9.	За Обособена позиция 2 - сертификати за качество (представените документи да са с превод на български)	
7.10	За Обособена позиция 2 – Декларация свободен текст за FLT – очакван полезен живот на изделието	
7.11	За Обособена позиция 2 – Проспектни материали	
7.12	За Обособена позиция 3 - Да се посочи FLT – очакван полезен живот на изделието.	
7.13	За Обособена позиция 3 - Да се представи свидетелство за одобрен тип.	
7.14	За Обособена позиция 3 - Инструкция за монтаж, експлоатация – на български език;	
8.	Декларация за съгласие за участие като подизпълнител- Образец О-5 (попълва се от участващите подизпълнители, ако се използват такива при изпълнението на поръчката; декларациите да се посочат по поредността на подизпълнителите, описани в таблицата към образеца на оферта – Образец О-1).	
9.	Декларация за приемане на условията в проекта на договор за изпълнение на поръчката (Образец О-8).	
10.	Декларация по чл. 4, ал. 7 и по чл. 6, ал. 5, т.3 от Закона за мерките срещу изпирането на пари - Образец О-9. (представя се само от участника, определен за изпълнител, преди подписване на договор!).	
11.	Декларация по чл.6, ал.2 от Закона за мерките срещу изпирането на пари - Образец О-10. (представя се само от участника, определен за изпълнител, преди подписване на договор!)	
Плик № 2 Предложение за изпълнение на поръчката (Техническо предложение) Обособена позиция № (Описва се съдържанието на всеки отделен Плик №2 за всяка конкретна обособена позиция, за която участникът подава оферта!)		
12.	Техническо предложение за изпълнение на поръчката (Образец О-3) (за съответната обособена позиция)	
Плик № 3 Ценово предложение (Ценова оферта) Обособена позиция № (Описва се съдържанието на всеки отделен Плик №3 за всяка конкретна обособена позиция, за която участникът подава оферта!)		
13.	Ценово предложение (Образец О-4) (за съответната обособена позиция)	
Други (ако има такива), които участникът счита, че са от особена важност за оценката на офертата:		

Правно обвързващ подпис:

Наименование на участника:

Дата:

Представяващ:

Име и фамилия:

Подпис:

Упълномощено лице:

Име и фамилия:

Подпис:

.....
(наименование на участника)

ДО:

„Овергаз мрежи“ АД
ул.„Филип Кутев“, №5
1407 София
Лице за контакт: Тихомир Истатков
E-mail: tihomir_istatkov@overgas.bg

ПРЕДЛОЖЕНИЕ ЗА ИЗПЪЛНЕНИЕ НА ПОРЪЧКАТА (ТЕХНИЧЕСКО ПРЕДЛОЖЕНИЕ)

НАИМЕНОВАНИЕ НА ПОРЪЧКАТА: „Доставка на материали за изработка на съоръжения за природен газ по три обособени позиции“

ОБОСОБЕНА ПОЗИЦИЯ №:
(от участника се посочва номера и наименованието на позицията, за която е предложението за изпълнение на поръчката)

УВАЖАЕМИ ГОСПОДА,

С настоящото, представяме нашето техническо предложение за изпълнение на горепосочената обществена поръчката по Обособена позиция № (посочва се номера на позицията) и декларираме, че ще изпълним предмета на поръчката в пълно съответствие с изискванията и условията на Възложителя, посочени в документацията за участие и Обявлението за обществена поръчка.

1. Работата, която ще извършим в изпълнение предмета на поръчката е съгласно условията и изискванията на *Заданието за изпълнение на поръчката и Техническите спецификации* на Възложителя (*Приложение 1 и Приложение 2 към ЗАДАНИЕТО - раздел V. ОПИСАНИЕ НА ПРЕДМЕТА НА ПОРЪЧКАТА* на документацията за участие).

2. Предлагаме срок за изпълнение на доставката на всяка конкретна партида (по която и да е обособена позиция) календарни дни (посочват се дните за доставка по съответната ОП, считано от датата на получаване на писмена заявка от Възложителя).

3. Гаранционният срок относно производствени дефекти (търговска гаранция) на всички доставяни от нас изделия е месеца (посочват се месеците - не по-малко от 24 (двадесет и четири месеца) от датата на извършване на доставката).

4. Всички изделия, неотговарящи при външния оглед на поставените изисквания и критерии, ще бъдат заменени от нас (като доставчик) на наш риск и за наша сметка, с годни такива в срок до работни дни. Замяната се извършва непосредствено след външния оглед, като процедурата по приемане на доставката се прекратява до попълване на партидата.

5. При всяка доставка по обособената позиция, за която кандидатстваме, ще предоставим

и всички необходими документи, удостоверяващи изискванията, описани в съответната *Техническа спецификация (Приложение 1 и Приложение 2 към ЗАДАНИЕТО)*. Всички документи, представени на чужд език, ще представим и в превод на български език.

6. Изпълнението на предмета на поръчката по посочената Обособена позиция №..... (посочва се номера на позицията) ще извършим като **използваме/няма да използваме (ненужното се зачертава)** подизпълнители. Вида на работите, които подизпълнителите ще извършват (ако участникът предвижда такива) и дела на тяхното участие, е съгласно представената *Декларация (от подизпълнителите)* за съгласие за участие като подизпълнител (Образец О-5).

7. Обръщаме внимание на следните допълнителни преимущества на нашето предложение спрямо задължителните изисквания и условия по документацията за участие, свързани с изпълнението на поръчката:

.....
.....
(посочва се всяка друга информация, която участникът счита за целесъобразна и от значение за избирането му за Изпълнител)

8. Всички дейности, посочени в настоящото предложение (по съответната обособена позиция) са отчетени и включени в предложената от нас цена в запечатания плик №3 „Предлагана цена“.

ЗАБЕЛЕЖКА:

- **Настоящият документ се изготвя поотделно за всяка обособена позиция, за която участникът кандидатства и задължително се поставя в отделен запечатан, непрозрачен плик (плик №2) с надпис: „Предложение за изпълнение на поръчката“; наименование на участника; и номер и наименование на съответната обособена позиция.**
- **Плик №2 се поставя в общия плик с офертата.**

Правно-обвързващ подпис:

Дата:

Име и фамилия:

Подпис на упълномощеното лице:.....

Длъжност:

Наименование на Участника:

VIII.4

Образец О-4

ДО:

**„Овергаз мрежи“ АД
ул. „Филип Кутев“, №5
1407 София**

Лице за контакт: Тихомир Истатков

E-mail: tihomir_istatkov@overgas.bg

**ЦЕНОВО ПРЕДЛОЖЕНИЕ ЗА ИЗПЪЛНЕНИЕ НА ПОРЪЧКАТА
(ЦЕНОВА ОФЕРТА)**

НАИМЕНОВАНИЕ НА ПОРЪЧКАТА: „Доставка на материали за изработка на съоръжения за природен газ по три обособени позиции“

ОБОСОБЕНА ПОЗИЦИЯ №:

(от участника се посочва номера и наименованието на позицията, за която е ценовото предложение за изпълнение на поръчката)

Наименование на участника:

Точен адрес за кореспонденция (град, пощенски код, улица, №):

.....

Телефон/факс:; **e-mail:**

ЕИК:, представлявано от

УВАЖАЕМИ ГОСПОДА,

С настоящото Ви представяме нашето ценово предложение за изпълнение предмета на горепосочената обществена поръчка по Обособена позиция № , както следва:

I. ЦЕНА И УСЛОВИЯ НА ФОРМИРАНЕТО Й

Изпълнението на предмета на поръчката по Обособена позиция № ще извършим по цени, съгласно **Табл. 1, Табл. 2 и/или Табл. 3** (попълват се от участника в зависимост от ОП, за която кандидатства) към настоящото ценово предложение при следните условия:

(1) Предложените цени са определени при пълно съответствие с условията от документацията по процедурата.

(2) Всички посочени цени са в лева/евро без ДДС (**задължително да се посочи валутата на предложението**).

(3) Цените в нашето предложение са окончателни и не подлежат на увеличение за срока на договора.

(4) Посочените цени включват всички разходи по изпълнение предмета на поръчката.

Таблица 1 – Обособена позиция 1

№	Наименование	Количество, бр.	Единична цена*, (в лв. или евро)	Общо цена, (в лв. или евро без ДДС)
I	Регулатор стабилизатор ъглов с Pвх.≤500mbar и Pизх.=22mbar"			
1	Регулатор стабилизатор ъглов с Pвх.≤500mbar и Pизх.=22mbar", с параметри, съгласно <i>Техническата спецификация.</i>	8000		
	Общо регулатори			

Забележка:

* **Единичната цена** включва доставка до складовата база на Възложителя и е валидна за срока на договора.

Табл. 2 - Обособена позиция 2

№	Наименование	Количество, бр.	Единична цена*, в лв. или евро	Общо цена, в лв. или евро без ДДС
II	Фитинги за природен газ по опис:			
1	Кран прав месингов Ж – на вход с холендър на изхода ¾"-¾"	8000		
2	Коляно от месинг 90 ⁰ М/Ж - ¾"	8000		
3	Коляно от месинг 90 ⁰ Ж/Ж - ¾"	8000		
4	Коляно от месинг 90 ⁰ М/М - ¾"	6000		
5	Гайка холендър- М/Ж - ¾"-1¼"	16000		
6	Капа от месинг – 1¼"	4000		
	Общо фитинги			

Забележка:

* **Единичната цена** включва доставка до складовата база на Възложителя и е валидна за срока на договора.

Табл. 3 – Обособена позиция 3

№	Наименование	Количество, бр.	Единична цена*, в лв. или евро	Общо цена, в лв. или евро без ДДС
III	Манометри по опис:			
1	Аксиален манометър; Номинален диаметър на кутията на манометъра 100 mm, обхват от 0 kPa до 600 kPa; Присъединителна резба на щуцера на манометъра G 1/2 В; Клас на точност 2.5	25		

№	Наименование	Количество, бр.	Единична цена*, в лв. или евро	Обща цена, в лв. или евро без ДДС
2	Аксиален манометър; Номинален диаметър на кутията на манометъра 100 mm, обхват от 0 kPa до 1 MPa ; Присъединителна резба на щуцера на манометъра G 1/2 В; Клас на точност 2.5	25		
3	Аксиален манометър; Номинален диаметър на кутията на манометъра 63 mm, обхват от 0 kPa до 60 kPa ; Присъединителна резба на щуцера на манометъра G 1/4 В ; Клас на точност 2.5	200		
4	Аксиален манометър; Номинален диаметър на кутията на манометъра 63 mm, обхват от 0 kPa до 600 kPa; Присъединителна резба на щуцера на манометъра G 1/4 В; Клас на точност 2.5	100		
5	Радиален манометър; Номинален диаметър на кутията на манометъра 100 mm, обхват от 0 kPa до 1 MPa ; Присъединителна резба на щуцера на манометъра G 1/2 В; Клас на точност 2.5	50		
6	Радиален манометър; Номинален диаметър на кутията на манометъра 100 mm, обхват от 0 kPa до 16 MPa ; Присъединителна резба на щуцера на манометъра G 1/2 В; Клас на точност 2.5	100		
7	Радиален манометър; Номинален диаметър на кутията на манометъра 100 mm, обхват от 0 kPa до 60 kPa ; Присъединителна резба на щуцера на манометъра G 1/2 В; Клас на точност 2.5	250		
Общо манометри				

За изпълнение предмета на поръчката по **Обособена позиция №** (посочва се номера на позицията, за която е ценовото предложение) в съответствие с условията на настоящата процедура, НИЕ, долуподписаните, с настоящото предлагаме **ОБЩА цена за изпълнение** в размер на: (цифром), (словом) (посочва се цифром и словом стойността на валутата – без ДДС)

Общата цена е формирана въз основа на единичните цени на изделията по Обособена позиция №, включени в предмета на поръчката.

При несъответствие между предложените единична и обща цена, **валидна ще бъде единичната цена на офертата**. В случай че бъде открито такова несъответствие, общата цена ще бъде приведена в съответствие с единичната цена на офертата.

Забележка:

За целите на оценяване на офертите съгласно предварително обявения критерий „най-ниска цена“, посочената от участника валута на „предлаганата цена“ за изпълнение на поръчката се преизчислява в левовата ѝ равностойност по официалния фиксинг на БНБ към крайната дата за получаване на оферти за участие, посочена в Обявление на обществената поръчка.

Делът от предмета на поръчката, който ще бъде изпълнен от подизпълнители, както и неговата стойност, са както следва:

.....
(попълва се само, когато ще бъдат използвани подизпълнители, които следва да бъдат декларирани и в офертата)

II. НАЧИН НА ПЛАЩАНЕ

Предлагаме следните условия и начин на плащане:

- Плащане (по банков път) на 100% от стойността на доставеното количество материали – в срок до 10 работни дни след доставка на оборудването и представяне на:

Придружаващи доставката документи, посочени в точки 3 от Приложение 1, Приложение 2, и Приложение 3 към Техническо задание за изпълнение на поръчката, раздел V. **ОПИСАНИЕ НА ПРЕДМЕТА НА ПОРЪЧКАТА;**

- подписан **Приемо-предавателен протокол**
- оригинал на фактура за извършената доставка;

III. ДРУГИ

Там, където се налага, са приложени допълнителни листа към образеца на ценовото предложение, с оглед детайлно описание на позициите по предложението, а именно:

.....
(описват се ако има такива)

С подаване на настоящата *Ценова оферта*, направените от нас предложения и поети ангажименти са валидни за период от календарни дни (*посочете броя на дните и/или последната дата на валидност, съобразени с условията на процедурата, но не по-малко от 90 (деветдесет) календарни дни*), считано от датата, посочена като краен срок за представяне на оферти в Обявлението и ние ще сме обвързани с нея и тя може да бъде приета във всеки един момент преди изтичане на този срок.

ЗАБЕЛЕЖКА:

- **Този документ се попълва поотделно за всяка ОП, за която участникът кандидатства и задължително се поставя в отделен запечатан, непрозрачен плик (плик №3) с надпис: "ЦЕНОВО ПРЕДЛОЖЕНИЕ"; наименование на участника; и номер и наименование на съответната обособена позиция.**
- **Плик №3 се поставя в общия плик с офертата!**

ПОДПИС:

Дата:

Печатно име:

Подпис на упълномощеното лице:

Длъжност:

Наименование на участника:

VIII.5

Образец О-5

ДЕКЛАРАЦИЯ
за съгласие за участие като подизпълнител

Долуподписаният/-ната
с лична карта №....., издадена на ОТ
с ЕГН, в качеството ми на
(посочете длъжността)
на,
(посочете фирмата на участника)
регистриран,
(укажете съответния регистър и номер на вписване)
със седалище и адрес на управление
във връзка с обявената от „Овергагаз мрежи“ АД, процедура на договаряне с Обявление
за възлагане на обществена поръчка:

НАИМЕНОВАНИЕ НА ПОРЪЧКАТА: „Доставка на материали за изработка на съоръжения за природен газ по три обособени позиции“

ОБОСОБЕНА ПОЗИЦИЯ №:
(посочва се номера и наименованието на позицията(ите), за която(ито) е подадена офертата)

ДЕКЛАРИРАМ:

Ние (посочете фирмата, която представлявате), сме съгласни
да участваме като подизпълнител на (посочете участника, на който
сте подизпълнител) при изпълнение на горепосочената поръчка.

Дейностите, които ще изпълняваме като подизпълнител са:

.....
.....

(посочете вида на дейностите - респ. обособените позиции, когато са посочени такива и дела на участие при
изпълнение на предмета на обществената поръчка, които ще бъдат изпълнени от Вас като подизпълнител)

Запознати сме с разпоредбата на чл. 55, ал.5 от ЗОП, че заявявайки желанието си да
бъдем подизпълнител в офертата на посочения по-горе участник, нямаме право да
участваме като участник в горепосочената процедура и да представим самостоятелна
оферта.

Във връзка с изискванията на процедурата, приложено представяме документи,
съгласно приложения „Списък на документите“, явяващ се неразделна част от офертата

и подготвени съгласно изискванията на Възложителя в обявената процедура.

(В Списъка (Образец О-2) избройте документите, които прилагате, съгласно посочените изисквания от Възложителя в Обявлението и документацията за участие, имащи отношение към конкретната част от предмета на поръчката, която ще бъде изпълнявана от Вас като подизпълнител в обществената поръчка)

НАИМЕНОВАНИЕ НА ПОДИЗПЪЛНИТЕЛЯ:

Дата:

Представяващ:

Име и фамилия:

Подпис:

ДЕКЛАРАЦИЯ

по чл. 47, ал. 9 и от Закона за обществените поръчки

Долуподписаният/-ната
с лична карта №....., издадена на ОТ
с ЕГН, в качеството ми на
(посочете длъжността)
на
(посочете фирмата на участника)
регистриран
(укажете съответния регистър и номер на вписване)
със седалище и адрес на управление - участник
в процедура за възлагане на обществена поръчка:

НАИМЕНОВАНИЕ НА ПОРЪЧКАТА: „Доставка на материали за изработка на съоръжения
за природен газ по три обособени позиции“

ОБОСОБЕНА ПОЗИЦИЯ №:
(посочва се номера и наименованието на позицията(ите), за която(ито) е подадена офертата)

ДЕКЛАРИРАМ, ЧЕ:

1. Не съм осъден с влязла в сила присъда за:

- престъпление против финансовата, данъчната или осигурителната система, включително изпирането на пари по чл. 253-260 от *Наказателния кодекс* (НК);
- подкуп по чл. 301 – 307 от НК;
- участие в организирана престъпна група по чл. 321-321а от НК;
- престъпление против собствеността по чл. 194 – 217 от НК;
- престъпление против стопанството по чл. 219 – 252 от НК;
- престъпление по чл. 313 от НК във връзка с провеждане на процедури за възлагане на обществени поръчки;
- престъпление по чл. 136 от НК, свързано със здравословните и безопасни условия на труд, или по чл. 172 от НК против трудовите права на работниците.

2. Представяваният от мен участник:

- **не е обявен** в несъстоятелност;
- **не е в производство** по ликвидация
или
- **не се намира** в подобна процедура съгласно националните закони и подзаконови актове (в случай че участникът е чуждестранно лице);
- **няма задължения** по смисъла на чл. 162, ал. 2, т. 1 от *Данъчно-осигурителния процесуален кодекс* към държавата и към община, установени с влязъл в сила акт на компетентен орган, освен ако е допуснато разсрочване или отсрочване на задълженията, или
- **няма задължения** за данъци или вноски за социалното осигуряване съгласно законодателството на държавата, в която участникът е установен (в случай че участникът е чуждестранно лице).

3. Не съм виновен за неизпълнение на задължения по договор за обществена поръчка,

доказано от Възложителя с влязло в сила съдебно решение.

4. Не съм свързано лице с възложителя или със служители на ръководна длъжност в неговата организация.

5. Представяваният от мен участник:

- **не е сключвал договор** с лице по чл. 21 или 22 от *Закона за предотвратяване и установяване на конфликт на интереси*;

- **не се намира** в открито производство по несъстоятелност и не е сключил извънсъдебно споразумение с кредиторите по смисъла на чл. 740 от *Търговски закон (ТЗ)*;

или

- **не се намира** в подобна процедура съгласно националните закони и подзаконови актове, включително когато неговата дейност е под разпореждане на съда, или участникът е преустановил дейността си (*в случай че участникът е чуждестранно лице*);

- **не е лишен** от правото да упражнява определена дейност съгласно законодателството на държавата, в която е извършено нарушението.

Посочените по-горе обстоятелства се съдържат в следните публични регистри:

.....,
(ако има такива, се посочват)

или информация за тях може да бъде предоставена служебно на Възложителя от:

.....
(посочва се компетентния орган съгласно законодателството на държавата, в която участникът е установен)

Задължавам се при промяна на посочените обстоятелства писмено да уведомя Възложителя на обществената поръчка в 7-дневен срок от настъпването на съответната промяна.

Известна ми е отговорността по чл. 313 от *Наказателния кодекс* за посочване на неверни данни.

ДЕКЛАРАТОР:
(подпис и печат)

Дата:

VIII.7.

Образец О-7

ДЕКЛАРАЦИЯ

**съдържаща списък на основните договори за доставки за последните три години,
с предмет еднакъв или сходен с този на поръчката**

Долуподписаният/-ната
с лична карта №....., издадена на ОТ
с ЕГН, в качеството ми на
(посочете длъжността)

на
(посочете фирмата на участника)

регистриран
(укажете съответния регистър и номер на вписване)

със седалище и адрес на управление - участник
в процедура за възлагане на обществена поръчка:

НАИМЕНОВАНИЕ НА ПОРЪЧКАТА: „Доставка на материали за изработка на съоръжения за природен газ по три обособени позиции“

ОБОСОБЕНА ПОЗИЦИЯ №:
(посочва се номера и наименованието на позицията(ите), за която(ито) е подадена офертата)

ДЕКЛАРИРАМ:

На основание чл. 51, ал.1, т.1 от *Закона за обществените поръчки* основните доставки, реализирани от нас през последните 3 години (включително техните стойности, датите и получателите по тях), имащи предмет, обем и съдържание, сходни с тези на поръчката по настоящата процедура, за възлагането на която участваме, са представени в таблицата, както следва:

Основни доставки, реализирани през последните 3 години, с предмет, сходен с предмета на настоящата обществена поръчка				
№	Предмет на изпълнената доставка и кратко описание	Стойност (без ДДС) и количество /обем на изпълнената доставка	Крайна дата на изпълнение на доставката	Получател на доставката

В подкрепа на посочените в списъка доставки, изпълнени от нас, прилагаме следните доказателства по чл. 51, ал. 4 от ЗОП:

1.
2.

(Изброяват се конкретните приложения от участника документи или конкретните регистри, на които той се позовава)

Известно ми е, че нося наказателна отговорност при предоставянето на неверни данни (съгласно чл.313 от *Наказателния кодекс на Р България*).

ДЕКЛАРАТОР:

Дата:

Печатно име:

Подпис на упълномощеното лице:

Длъжност:

Наименование на Участника:

VIII.8

Образец О-8

ДЕКЛАРАЦИЯ

за

приемане клаузите на проекта на договор за обществена поръчка

Долуподписаният/-ната
с лична карта №....., издадена на ОТ
с ЕГН, в качеството ми на

(посочете длъжността)

на
(посочете фирмата на участника)

регистриран
(укажете съответния регистър и номер на вписване)

със седалище и адрес на управление - участник
в процедура за възлагане на обществена поръчка:

НАИМЕНОВАНИЕ НА ПОРЪЧКАТА: „Доставка на материали за изработка на съоръжения
за природен газ по три обособени позиции“

ОБОСОБЕНА ПОЗИЦИЯ №:
(посочва се номера и наименованието на позицията(ите), за която(ито) е подадена офертата)

ДЕКЛАРИРАМ:

Запознат съм със съдържанието на приложения към документацията проект на договор и
приемам / не приемам *(ненужното се зачертава)* условията в него.

ДЕКЛАРАТОР:

Дата:

Печатно име:

Подпис на упълномощеното лице:

Длъжност:

Наименование на участника:

VIII.9

Образец О-9

ДЕКЛАРАЦИЯ
по чл. 4, ал. 7 и по чл. 6, ал. 5, т.3
от Закона за мерките срещу изпирането на пари

Долуподписаният/-ната
с лична карта №....., издадена на ОТ
с ЕГН, в качеството ми на
(посочете длъжността)

на
(посочете фирмата на участника)

регистриран
(укажете съответния регистър и номер на вписване)

със седалище и адрес на управление - участник
в процедура за възлагане на обществена поръчка:

НАИМЕНОВАНИЕ НА ПОРЪЧКАТА: „Доставка на материали за изработка на съоръжения
за природен газ по три обособени позиции“

ОБОСОБЕНА ПОЗИЦИЯ №:
(посочва се номера и наименованието на позицията(ите), за която(ито) е подадена офертата)

ДЕКЛАРИРАМ:

1. Паричните средства - предмет на посочената тук поръчка, имат следния произход:
.....
.....
2. Известно ми е, че нося наказателна отговорност при предоставянето на неверни данни съгласно чл.313 от *Наказателния кодекс* на Р България.

ДЕКЛАРАТОР:

Дата:

Печатно име:

Подпис на упълномощеното лице:

Длъжност:

Наименование на участника:

VIII.10.

Образец О-10

ДЕКЛАРАЦИЯ

по чл. 6, ал. 2 от Закона за мерките срещу изпирането на пари

Долуподписаният/-ната
с лична карта №....., издадена на ОТ
с ЕГН, в качеството ми на
(посочете длъжността)
на
(посочете фирмата на участника)
регистриран
(укажете съответния регистър и номер на вписване)
със седалище и адрес на управление - участник
в процедура за възлагане на обществена поръчка:

НАИМЕНОВАНИЕ НА ПОРЪЧКАТА: „Доставка на материали за изработка на съоръжения
за природен газ по три обособени позиции“

ОБОСОБЕНА ПОЗИЦИЯ №:
(посочва се номера и наименованието на позицията(ите), за която(ито) е подадена офертата)

ДЕКЛАРИРАМ:

Действителен собственик по смисъла на чл.6, ал.2 от ЗМИП (Закон за мерките срещу
изпирането на пари) във връзка с чл.3, ал.5 от ППЗМИП (Правилник за прилагане на
Закон за мерките срещу изпирането на пари) на горепосоченото юридическо лице е/са
следното физическо лице/следните физически лица:

1.
(име, презиме, фамилия)

ЕГН:, дата и място на раждане:.....

Постоянен адрес:, гражданство:.....

Вид и номер на документ за самоличност:

2.
(име, презиме, фамилия)

ЕГН:, дата и място на раждане:.....

Постоянен адрес:, гражданство:.....

Вид и номер на документ за самоличност:

3.

(име, презиме, фамилия)

ЕГН:, дата и място на раждане:.....

Постоянен адрес:, гражданство:.....

Вид и номер на документ за самоличност:

Известно ми е, че за деклариране на неверни обстоятелства, нося наказателна отговорност по чл.313 от *Наказателния кодекс*.

ДЕКЛАРАТОР:

Дата:

Печатно име:

Подпис на упълномощеното лице:

Длъжност:

Наименование на участника:

VIII.11

Образец О-11

Открита процедура за възлагане на обществена поръчка с предмет
„Доставка на материали за изработка на съоръжения за природен газ по три обособени
позиции“

АДМИНИСТРАТИВНИ СВЕДЕНИЯ ЗА УЧАСТНИКА

НАИМЕНОВАНИЕ НА УЧАСТНИКА:

ЕИК/БУЛСТАТ:

(или друга идентифицираща информация в съответствие със законодателството на държавата, в която участникът е установен)

СЕДАЛИЩЕ:

Пощенски код, населено място и адрес:

АДРЕС ЗА КОРЕСПОНДЕНЦИЯ:

Пощенски код, населено място и адрес:

Телефон: ;

Факс:;

E-mail адрес:

ЛИЦЕ ЗА КОНТАКТИ:

Име, фамилия:....., длъжност

телефон:; моб. тел.; факс:

e-mail адрес:

ОБСЛУЖВАЩА БАНКА:

Име на банката:.....

Банков код (BIC):

№ на банковата сметка, по която следва да бъде възстановена гаранцията:

IBAN

Титуляр на сметката:

Дата: 2016 г.

Подпис и печат: