

УТВЪРДИЛ:

Михаил Захманов
Изпълнителен директор
„Овергаз Мрежи“ АД

**ДОКУМЕНТАЦИЯ ЗА УЧАСТИЕ
В ПРОЦЕДУРА ЗА ВЪЗЛАГАНЕ НА ОБЩЕСТВЕНА ПОРЪЧКА
ЧРЕЗ ПУБЛИЧНО СЪСТЕЗАНИЕ С ПРЕДМЕТ:**

**Избор на застраховател за извършване на имуществено
застраховане на газоразпределителните мрежи
за лицензираните територии
на „Овергаз Мрежи“ АД**

София,
м. октомври 2016 г.

СЪДЪРЖАНИЕ

- I. УСЛОВИЯ ЗА ПРОВЕЖДАНЕ И УЧАСТИЕ В ПРОЦЕДУРАТА**
- II. УКАЗАНИЯ ЗА ПОДГОТОВКА НА ОФЕРТАТА И ОСТАНАЛИТЕ ДОКУМЕНТИ ЗА УЧАСТИЕ В ПРОЦЕДУРАТА**
- III. ОПИСАНИЕ НА ПРЕДМЕТА НА ПОРЪЧКАТА**
- IV. ОЦЕНЯВАНЕ НА ОФЕРТИТЕ**
- V. ПРОЕКТ НА ДОГОВОР**
- VI. ОБРАЗЦИ НА ДОКУМЕНТИ ЗА УЧАСТИЕ В ПРОЦЕДУРАТА**
- VI.1. Опис на представените документи - *Образец О-1***
- VI.2. Единен европейски документ за обществени поръчки *Образец О-2***
- VI.3. Техническо предложение за изпълнение на поръчката - *Образец О-3***
- VI.4. Декларация за съгласие за участие като подизпълнител - *Образец О-4***
- VI.5. Ценово предложение - *Образец О-5***

I. УСЛОВИЯ ЗА ПРОВЕЖДАНЕ И УЧАСТИЕ В ПРОЦЕДУРАТА

Обща информация

1. Възложител по настоящата процедура за възлагане на обществена поръчка чрез **публично състезание** по чл. 5, ал. 4, на основание чл. 20, ал. 2, т.2 от ЗОП е „Овергаз Мрежи“ АД, наричано в настоящата документация за участие „Възложител“.
2. Обект на обществената поръчка е извършването на услуга по имуществено застраховане на газоразпределителните мрежи на „Овергаз Мрежи“ АД за следните лицензирани територии на дружеството:
 - 2.1. Лицензирана територия на Столична община и община Божурище;
 - 2.2. Лицензирана територия „ИЗТОК“;
 - 2.3. Лицензирана територия „ЗАПАД“;
 - 2.4. Лицензирана територия „СЕВЕР“;
 - 2.5. Лицензирана територия „ЮГ“.
3. Обществената поръчка се възлага въз основа на икономически най-изгодната оферта, определена на база критерия „най-ниска цена“.
4. Не се разрешава представянето на варианти на офертата или на части от нея.
5. При изпълнение предмета на обществената поръчка се допуска участието на подизпълнител.
6. Възложителят предоставя **неограничен пълнен, безплатен и пряк достъп до документацията за участие** (Документацията) в обществената поръчка, като я публикува на интернет адрес: www.overgas.bg в профила си на купувача (ПК), от където може да бъде изтеглена от заинтересованите лица.

Основни положения

7. Право да участват при възлагането на настоящата обществена поръчка имат всяко българско или чуждестранно физическо или юридическо лице или техни обединения, както и всяко друго образувание, което има право да извършва застрахователна дейност на територията на Р. България и съгласно законодателството на държавата, в която то е установено.
8. Възложителят **отстранява от участие** (съгласно чл. 54, ал. 1 от ЗОП) в обществената поръчка участник, когато:
 - 8.1. е осъден с влязла в сила присъда, освен ако е реабилитиран, за престъпление по чл. 108а, чл. 159а – 159г, чл. 172, чл. 192а, чл. 194 – 217, чл. 219 – 252, чл. 253 – 260, чл. 301 – 307, чл. 321, 321а и чл. 352 – 353е от *Наказателния кодекс*;
 - 8.1.1. **специфични национални основания за изключване** по т. 8.1 са: чл. 172 (престъпления против трудовите права на гражданите); чл. 194 – 208 (кражба, грабеж, присвоявания); чл. 213а – 217 (изнудване, вещно укривателство, унищожаване и повреждане, злоупотреба на доверие); чл. 219 – 252 (обща стопански престъпления, престъпления против кредиторите, престъпления в отделни стопански отрасли, престъпления против митническия режим, паричната и кредитната система); чл. 254а – 260 (престъпления против финансовата, данъчната и осигурителната система); чл. 352 – 353е (престъпления против народното здраве и против околната среда) от *Наказателния кодекс*.
 - 8.2. е осъден с влязла в сила присъда, освен ако е реабилитиран, за престъпление, аналогично на тези по точка 8.1. в друга държава членка или трета страна;
 - 8.3. има задължения за данъци и задължителни осигурителни вноски по смисъла на чл. 162, ал. 2, т. 1 от *Данъчно-осигурителния процесуален кодекс* и лихвите по тях, към държавата или към общината по седалището на Възложителя и на участника, или

аналогични задължения, установени с акт на компетентен орган, съгласно законодателството на държавата, в която участникът е установен, освен ако е допуснато разсрочване, отсрочване или обезпечение на задълженията или задължението е по акт, който не е влязъл в сила;

8.4. е установено, че:

- е представил документ с невярно съдържание, свързан с удостоверяване липсата на основания за отстраняване или изпълнението на критериите за подбор;
- не е предоставил изискваща се информация, свързана с удостоверяване липсата на основания за отстраняване или изпълнението на критериите за подбор;

8.5. е установено с влязло в сила наказателно постановление или съдебно решение, че при изпълнение на договор за обществена поръчка е нарушил чл. 118, чл. 128, чл. 245 и чл. 301 – 305 от *Кодекса на труда* или аналогични задължения, установени с акт на компетентен орган, съгласно законодателството на държавата, в която участникът е установен;

8.6. е налице *конфликт на интереси*¹, който не може да бъде отстранен.

9. Основанията по т.т. 8.1, 8.2. и 8.6 се отнасят за лицата, които представляват участника, членовете на управителни и надзорни органи и за други лица, които имат правомощия да упражняват контрол при вземането на решения от тези органи.

10. Възложителят **отстранява от участие** в процедура за възлагане на обществена поръчка и участник, за когото е налице някое от следните обстоятелствата по чл. 55, ал. 1, т. 1 и 2 от ЗОП, както следва:

10.1. обявен е в несъстоятелност или е в производство по несъстоятелност, или е в процедура по ликвидация, или е сключил извънсъдебно споразумение с кредиторите си по смисъла на чл. 740 от *Търговския закон*, или е преустановил дейността си, а в случай че кандидатът или участникът е чуждестранно лице – се намира в подобно положение, произтичащо от сходна процедура, съгласно законодателството на държавата, в която е установен;

10.2. лишен е от правото да упражнява определена професия или дейност съгласно законодателството на държавата, в която е извършено деянието.

11. Възложителят отстранява от процедурата участник, за когото са налице основанията по чл. 54, ал. 1 и посочените от Възложителя обстоятелства по чл. 55, ал. 1 от ЗОП, възникнали преди или по време на процедурата. Основанията за отстраняване се прилагат и когато участник в процедурата е обединение от физически и/или юридически лица и за член на обединението е налице някое от основанията за отстраняване.

12. Освен на основанията по чл. 54 и 55 от ЗОП, Възложителят **отстранява от процедурата:**

12.1. участник, който не отговаря на поставените критерии за подбор или не изпълни друго условие, посочено в *Обявлението за обществена поръчка (Обявлението)*, или в *Документацията*;

12.2. участник, който е представил оферта, която не отговаря на:

- а) предварително обявените условия на поръчката;
- б) правила и изисквания, свързани с опазване на околната среда, социалното и трудовото право, приложими колективни споразумения и/или разпоредби на международното екологично, социално и трудово право, които са изброени в *Приложение № 10 от ЗОП*;

12.3. участник, който не е представил в срок обосновката по чл. 72, ал. 1 или чиято оферта не е приета съгласно чл. 72, ал. 3 – 5 от ЗОП;

12.4. участници, за които са налице следните **специфични национални основания за**

¹ „Конфликт на интереси“ е налице, когато Възложителят, негови служители или наети от него лица извън неговата структура, които участват в подготовката или възлагането на обществената поръчка или могат да повлияят на резултата от нея, имат интерес, който може да води до облага по смисъла на чл. 2, ал. 3 от Закона за предотвратяване и установяване на конфликт на интереси и за който би могло да се приеме, че влияе на тяхната безпристрастност и независимост във връзка с възлагането на обществената поръчка

отстраняване:

12.4.1. участници, които са свързани лица²;

12.4.2. участник, за когото е налице забрана по чл. 3, т. 8 от Закона за икономическите и финансовите отношения с дружествата, регистрирани в юрисдикции с преференциален данъчен режим, контролираните от тях лица и техните действителни собственици (ЗИФОДРЮПДРКЛТДС), а именно, когато той или контролирани от него лица по смисъла на § 1, т. 5 от ДР на ЗИФОДРЮПДРКЛТДС, са регистрирани в юрисдикции с преференциален данъчен режим съгласно § 1, т. 2 от ДР на ЗИФОДРЮПДРКЛТДС, освен ако е налице изключението по чл. 4 от същия закон.

13. Свързани лица не могат да бъдат самостоятелни участници в една и съща процедура.

14. Участниците са длъжни да уведомят писмено Възложителя в 3-дневен срок от настъпване на обстоятелство по чл. 54, ал. 1, чл. 101, ал. 11 ЗОП или посочено от Възложителя основание по чл. 55, ал. 1 ЗОП.

15. Участник, за когото са налице основания по чл. 54, ал. 1 и посочените от Възложителя обстоятелства по чл. 55, ал. 1 от ЗОП, има право да представи доказателства, че е предприел мерки, които гарантират неговата надеждност, въпреки наличието на съответното основание за отстраняване.

16. При подаване на оферта участникът декларира липсата на основания за отстраняване и съответствието си с критериите за подбор чрез представяне на **Единен европейски документ за обществени поръчки (ЕЕДОП – Образец О-1 от Документацията)**. В ЕЕДОП се предоставя съответната информация, изисквана от Възложителя и се посочват националните бази данни, в които се съдържат декларираните обстоятелства, или компетентните органи, които съгласно законодателството на държавата, в която участникът е установен, са длъжни да предоставят информация.

17. Когато за участник е налице някое от основанията по чл. 54, ал. 1 ЗОП или посочените от Възложителя основания по чл. 55, ал. 1 ЗОП и преди подаването на заявлението за участие или офертата той е предприел мерки за доказване на надеждност по чл. 56 ЗОП, тези мерки се описват в ЕЕДОП.

18. Като доказателства за надеждност участникът представя следните документи:

18.1. по отношение на обстоятелството по чл. 56, ал. 1, т. 1 и 2 ЗОП – документ за извършено плащане или споразумение, или друг документ, от който да е видно, че задълженията са обезпечени или че страните са договорили тяхното отсрочване или разсрочване, заедно с погасителен план и/или с посочени дати за окончателно изплащане на дължимите задължения или е в процес на изплащане на дължимо обезщетение;

18.2. по отношение на обстоятелството по чл. 56, ал. 1, т. 3 ЗОП – документ от съответния компетентен орган за потвърждение на описаните обстоятелства.

19. Преди сключването на договор за обществена поръчка, Възложителят изисква от участника, определен за Изпълнител, да предостави актуални **документи, удостоверяващи липсата на основанията за отстраняване** от процедурата, както и **съответствието с поставените критерии за подбор**. Документите се представят и за подизпълнителите и третите лица, ако има такива.

Подготовка и представяне на оферти – общи условия

20. Всеки участник в процедурата за възлагане на обществената поръчка има право да представи само една оферта.

² „Свързани лица“ са тези по смисъла на § 1, т. 13 и 14 от допълнителните разпоредби на Закона за публичното предлагане на ценни книжа.

- 21.** Лице, което участва в обединение, или е дало съгласие да бъде подизпълнител на друг участник, не може да подава самостоятелно оферта. В процедура за възлагане на обществена поръчка едно физическо или юридическо лице може да участва само в едно обединение.
- 22.** Офертите се изготвят на български език. При изготвяне на офертата всеки участник трябва да се придържа точно към обявените от Възложителя условия.
- 23.** До изтичането на срока за подаване на офертите всеки участник може да промени, да допълни или да оттегли офертата си.
- 24.** Офертите трябва да бъдат със срок на валидност не по-малък от 60 (шестдесет) календарни дни от датата, определена за краен срок за получаване на офертите. Срокът на валидност на офертите е времето, през което участниците са обвързани с условията на представените от тях оферти.
- 25.** Лицата могат да поискат писмено от Възложителя разяснения по *Решението, Обявлението, Документацията* за обществената поръчка и описателния документ **до 5 (пет) дни** преди изтичане на срока за получаване на офертите.
- 26.** Възложителят предоставя разясненията **в 3-дневен срок** от получаване на искането. **Разясненията се предоставят само чрез публикуване в профила на купувача** и не се изпращат на лицата, които са ги поискали. В разясненията не се посочва лицето, направило запитването.
- 27.** Възложителят не предоставя разяснения, ако искането е постъпило след срока по т. 25.
- 28.** Срокът за подаване и място за получаване на офертите, както и датата, часът и мястото на тяхното отваряне, са посочени от Възложителя в *Обявлението*.
- 29.** При промяна в датата, часа или мястото за отваряне на офертите, участниците се уведомяват чрез *профила на купувача* най-малко 48 часа преди новоопределения час.
- 30.** Участниците могат да посочват в офертите си информация, която смятат за конфиденциална във връзка с наличието на търговска тайна. Когато участниците основателно са се позовали на конфиденциалност, съответната информация не се разкрива от Възложителя.
- 31.** Участниците не могат да се позовават на конфиденциалност по отношение на предложенията от офертите им, които подлежат на оценка (независимо дали конкретните предложения са част от техническото или ценовото предложение).
- 32.** Възложителят може да постави изисквания за защита на информация с конфиденциален характер при предоставяне на информация на участниците в хода на процедурите, както и при сключването на договора за обществена поръчка.
- 33.** Когато участник ще използва подизпълнител(и), той следва да обяви това в своята оферта, ведно с наименованието на подизпълнителя, дела от поръчката, който ще му бъде възложен, както и да предостави доказателство за поетите от подизпълнителя(ите) задължения.
- 33.1.** Подизпълнителите трябва да отговорят на съответните критерии за подбор съобразно вида и дела от поръчката, който ще изпълняват и за тях не трябва да са налице основания за отстраняване от процедурата (по чл. 54 и посочените от Възложителя такива в *Обявлението* по чл.55 от ЗОП).
- 33.2.** Обстоятелствата по т. 33.1. се заявяват от съответния подизпълнител чрез представяне на ЕЕДОП.

33.3. Възложителят изисква замяна на подизпълнител, който не отговаря на условията по т. 33.1.

34. Документите, свързани с участието в процедурата, се подават на хартиен носител в рамките на определения от Възложителя за това краен срок и на адреса, посочен в *Обявлението*. Подробни указания за подготовката, окомплектоването и подаването на документите са представени в *раздел II на Документацията*.

35. Получените оферти при Възложителя се вписват в нарочен регистър, в който се отбелязват подателя на офертата, номер, дата и час на получаване, както и причини за връщане на офертата, когато е приложимо.

36. При получаване на офертата върху опаковката ѝ се отбелязват поредният номер, датата и часът на получаването, за което на приносителя се издава документ.

37. Не се приемат оферти, които са представени след изтичане на крайния срок за получаване или са в незапечатана опаковка, или в опаковка с нарушена цялост.

38. Когато към момента на изтичане на крайния срок за получаване на оферти пред мястото, определено за тяхното подаване все още има чакащи лица, те се включват в списък, който се подписва от представител на Възложителя и от присъстващите лица. Офертите на лицата от списъка се считат за подадени в срок и се завеждат в регистъра на Възложителя. Не се допуска приемане на оферти от лица, които не са включени в списъка.

Разглеждане, оценка и класиране на офертите. Определяне на Изпълнител

39. След изтичането на срока за получаване на оферти, Възложителят назначава със заповед комисия за разглеждане и оценка на офертите (съгласно чл. 103, ал. 1 ЗОП), която се състои от нечетен брой членове, за които не трябва да е налице конфликт на интереси с участниците.

40. Получените оферти се отварят от комисията на публично заседание (по реда на чл.54 от *Правилника за прилагане на ЗОП (ППЗОП)*), на което могат да присъстват участниците в процедурата или техни упълномощени представители, както и представители на средствата за масово осведомяване.

41. Констатациите на комисията относно съответствието на участниците с изискванията за лично състояние и критерии за подбор се отразяват в протокол.

42. Когато комисията установи липса, непълнота или несъответствие на информацията, включително нередовност или фактическа грешка, или несъответствие с изискванията към личното състояние или критериите за подбор, тя ги посочва в протокола по т. 41 като в един и същи ден изпраща протокола на всички участници и го публикува в *профила на купувача*.

43. В срок до 5 работни дни от получаването на протокола по т. 42, участниците, по отношение на които е констатирано несъответствие или липса на информация, могат да представят на комисията нов ЕЕДОП и/или други документи, които съдържат променена и/или допълнена информация относно личното им състояние и/или съответствието им с критериите за подбор. Тази възможност се прилага и за подизпълнителите, и третите лица, посочени от участника. Допълнително предоставената информация може да обхваща и факти и обстоятелства, които са настъпили след крайния срок за получаване на оферти за участие.

44. Комисията пристъпва към разглеждане на допълнително представените документи след изтичането на срока по т. 43. Комисията извършва подбор на участниците на база

съответствие по отношение на лично състояние и критерии за подбор.

45. В хода на извършването на подбора на участниците, както и по всяко време от работата си (т.е. на всеки етап от процедурата), комисията, при необходимост, може да иска разяснения по заявени от участниците данни и/или да проверява заявените данни, вкл. чрез изискване на информация от други органи и лица.

46. Въз основа на първоначално и допълнително представените документи относно личното състояние и съответствието с критериите за подбор, комисията взема решение за допускането на участниците до разглеждане на техническите им предложения или решение за предлагането им за отстраняване от процедурата.

47. Комисията разглежда техническите предложения на допуснатите участници и извършва проверка за тяхното съответствие с предварително обявените от Възложителя условия за изпълнение на поръчката (технически спецификации), като при необходимост може да извършва проверки по заявените от участниците данни, както и да изисква предоставяне на разяснения или допълнителни доказателства за данни, посочени в офертата.

47.1. Комисията не разглежда техническите предложения на участници, за които е установено, че не отговарят на изискванията за лично състояние и на критериите за подбор.

48. Участници, за които комисията е установила, че техническите им предложения не отговарят на изискванията на Възложителя за изпълнение на поръчката, се предлагат за отстраняване от процедурата на основание чл. 107, т.2 от ЗОП.

49. Слез приключване на разглеждането на техническите предложения, комисията насрочва ново публично заседание – датата, часът и мястото за провеждането му се обявяват в *профила на купувача* минимум два работни дни преди провеждането. На второто публично заседание могат да присъстват участниците в процедурата или техни упълномощени представители, както и представители на средствата за масово осведомяване.

50. В началото на второто открито заседание комисията обявява резултатите от разглеждането на техническите предложения, след което пристъпва към отваряне на ценовите предложения, съдържащи се в отделен запечатан непрозрачен плик с надпис „Предлагани ценови параметри“. На отваряне подлежат само ценовите предложения на участници, чиито технически предложения са приети от комисията като съответстващи на изискванията на Възложителя. Отворените ценови предложения се оповестяват пред присъстващите на публичното заседание на комисията, след което то приключва.

51. След приключване на публичното си заседание, комисията пристъпва към разглеждане на отворените ценови предложения, при което следва да установи съответствие с първоначално обявените изисквания на Възложителя. И на този етап от работата си комисията има право да изисква разяснения и/или допълнителни доказателства по заявени в офертата данни. Участници, чиито ценови предложения не отговарят на изискванията на Възложителя, се предлагат за отстраняване на основание чл. 107, т.2 от ЗОП.

52. Офертите на участниците, чиито ценови предложения отговарят на изискванията на Възложителя, подлежат на оценяване от комисията по критерия „най-ниска цена“.

53. Комисията класира участниците въз основа на резултатите от оценяването на офертите по степента на съответствие на същите с предварително обявените от Възложителя условия.

54. Действията на комисията се протоколират като същата съставя *Протокол за*

извършване на подбора на участниците, разглеждането, оценката и класирането на офертите, който се приема и утвърждава от Възложителя по реда на чл. 106 от ЗОП.

55. След приемане на работата на комисията, в 10-дневен срок от утвърждаване на протокола, Възложителят следва да издаде решение за определяне на изпълнител или за прекратяване на процедурата (при наличие на основания за това по чл. 110 от ЗОП).

56. Решенията по т. 55 се изпращат на участниците и се публикуват в *профила на купувача* в един и същи ден.

Сключване на договор за обществена поръчка. Договор за подизпълнение

57. Възложителят, в едномесечен срок след влизане в сила на решението за определяне на Изпълнител, сключва писмен договор за обществена поръчка с определения за Изпълнител участник при условията и по реда на чл. 112 от ЗОП.

58. Изпълнителят сключва договор за подизпълнение с предварително посочения в офертата подизпълнител(и) при условията и реда на чл. 66 от ЗОП и чл. 75 от ППЗОП.

59. Замяна или включване на подизпълнител по време на изпълнение на договор за обществена поръчка се допуска по изключение, при условията на чл. 66. ал.11 от ЗОП.

Изисквани гаранции

60. При сключването на договора за обществена поръчка, избраният за Изпълнител участник, следва да предостави **гаранция, обезпечаваща изпълнението на договора (Гаранцията) в размер на 5% от стойността му.**

61. Изпълнителят предоставя *Гаранцията* в една от следните форми - по свой избор:

61.1. парична сума;

61.2. банкова гаранция;

61.1. застраховка, която обезпечава изпълнението чрез покритие на отговорността на Изпълнителя.

62. Когато избраният Изпълнител е обединение, което не е юридическо лице, всеки от съдружниците в него може да е наредител по банковата гаранция, съответно вносител на сумата по гаранцията или титуляр на застраховката.

63. Банковата сметка, по която се предоставя *Гаранцията*, както и условията и сроковете за задържане или освобождаване на същата, се уреждат в договора за обществена поръчка.

Обмен на информация между Възложителя и участниците в процедурата

64. Обменът и съхраняването на информация в хода на провеждане на процедурата за възлагане на обществената поръчка се извършват по начин, който гарантира целостта, достоверността и поверителността на информацията.

65. Всички комуникации между Възложителя и участниците, както и други заинтересовани лица по тази процедура, са в писмен вид и на български език. Обменът на информация се извършва по един от следните начини:

а) лично - срещу подпис;

б) на електронна поща (посочена от участника) като за получено се счита писмото, за което има данни, че е постъпило в системата на получателя, независимо дали последният го е прочел;

в) чрез пощенска или друга куриерска услуга с препоръчана пратка с обратна разписка, на адрес, посочен от участника;

г) по факс, посочен от участника;

д) чрез комбинация от тези средства.

66. За получено уведомление по време на процедурата се счита това, което е достигнало до адресата на посочения от участника адрес. Когато адресатът е сменил своя адрес и не е информирал своевременно за това ответната страна, или адресатът не желае да приеме уведомлението, за получено се счита това уведомление, което е достигнало до адреса, известен на изпращача. Когато уведомлението е изпратено по електронен път, за получено се счита уведомлението, което е постъпило в системата на получателя, независимо дали последният го е прочел.

67. С публикуването на документите по чл. 42, ал.2, т. 1 - 6 от ЗОП на *профила на купувача* се приема, че заинтересованите лица и/или участниците, са уведомени относно отразените в тях обстоятелства, освен ако друго не е предвидено в ЗОП.

Други условия

68. За преодоляване на непълноти във връзка с провеждането на процедурата и подготовката на офертите от участниците, вкл. и въпроси, които не са разгледани в настоящите *Условия за провеждане и участие в процедурата*, се прилага *Закона за обществените поръчки (ЗОП)* и подзаконовите нормативни актове по прилагането му. Настоящите *Условия* се прилагат, доколкото не противоречат на ЗОП и подзаконовите нормативни актове по прилагането му.

II. УКАЗАНИЯ ЗА ПОДГОТОВКА НА ОФЕРТАТА И ОСТАНАЛИТЕ ДОКУМЕНТИ ЗА УЧАСТИЕ В ПРОЦЕДУРАТА

70. За участие в процедурата заинтересованите лица подават оферти, към които прилагат информация относно липсата на основания за отстраняване и съответствието с критериите за подбор.

71. При подготовката на офертите и прилаганите към тях документи, участниците са длъжни да спазват изискванията на Възложителя.

72. Документите, свързани с участието в процедурата, се поставят в **запечатана непрозрачна ОПАКОВКА** и се представят от участника (или от упълномощен от него представител) лично или чрез пощенска, или друга куриерска услуга с препоръчана пратка с обратна разписка, на адреса на Възложителя:

„Овергаз Мрежи“ АД,
ул. „Филип Кутев“, № 5,
р-н „Лозенец“
1407 София

73. Върху ОПАКОВКАТА по т. 72 се посочват:

- *наименованието на участника* (включително участниците в обединението, когато е приложимо);
- *адрес за кореспонденция, телефон и по възможност – факс и електронен адрес;*
- *наименованието на поръчката.*

74. ОПАКОВКАТА по т. 72 трябва да съдържа следните документи:

А) ОПИС на представените документи (съгласно Образец О-1 към Документацията).

Б) Информация относно личното състояние на участниците и критериите за подбор, включваща:

Б.1. Единен европейски документ за обществени поръчки (ЕЕДОП) на съответните задължени да го представят лица (участник, както и членове на обединения, подизпълнители, трети лица, чиито ресурси ще бъдат ангажирани в изпълнението на поръчката (когато участникът предвижда това)) - съгласно приложения *Образец О-2*.

Б.2. Доказателства за предприети мерки за надеждност (когато е приложимо).

Б.3. Писмо за покритие (приложено към документите за участие - в оригинал и на български език) от компанията, притежаваща пряко или непряко мажоритарен дял от капитала на участника (при условие че мажоритарният собственик притежава изискуемия от Възложителя минимален кредитен рейтинг), за осигурено 100% презастрахователно покритие по предмета на поръчката, валидно за целия срок на договора.

Б.4. Писмо за покритие/споразумение, включващо валидна „Cut-through-clause“ (приложено към документите за участие - в оригинал и на български език) - за осигурено 100% презастрахователно покритие от/с презастраховател(и), притежаващ(и) изисквания от Възложителя кредитен рейтинг, валидно за целия срок на договора, с приложен *Списък на подписвачите*, поели презастрахователното покритие.

ВАЖНО:

(1) В ЕЕДОП участникът декларира:

- **липсата на основанията за отстраняване, включително специфичните национални основания за изключване - попълва Част III. ОСНОВАНИЯ ЗА ИЗКЛЮЧВАНЕ, раздели „А“, „Б“, „В“ и „Г“;** и
- **съответствие с критериите за подбор - попълва Част IV. КРИТЕРИИ ЗА ПОДБОР, раздели „А“ и „В“,**

като предоставя съответната информация, изисквана от Възложителя и посочва националните база данни относно публичните регистри, в които се съдържа

информация за декларираните обстоятелства или компетентните органи, които съгласно законодателството на държава, в която участникът е установен, са длъжни да предоставят информация за тези обстоятелства служебно на Възложителя.

(2) Когато за участник е налице някое от основанията по чл. 54, ал. 1 ЗОП или посочените от Възложителя в Обявлението основания по чл. 55, ал. 1 ЗОП и преди подаването на офертата участникът е предприел мерки за доказване на надеждност по чл. 56 ЗОП, тези мерки се описват в ЕЕДОП.

(3) Когато участникът е посочил, че ще използва капацитета на трети лица за доказване на съответствието с критериите за подбор, или че ще използва подизпълнители, за всяко от тези лица се представя отделен ЕЕДОП, който съдържа информацията по т. (1).

(4) Възложителят може да изисква от участниците по всяко време да представят всички или част от документите, чрез които се доказва информацията, посочена в ЕЕДОП, когато това е необходимо за законосъобразното провеждане на процедурата.

(5) Преди сключването на договор за обществена поръчка, определеният за Изпълнител участник предоставя на Възложителя актуални документи, удостоверяващи липсата на основанията за отстраняване от процедурата, както и съответствието с поставените критерии за подбор. Документите се представят и за подизпълнителите и третите лица, ако има такива.

(6) Участниците могат да използват ЕЕДОП, който вече е бил използван при предходна процедура за обществена поръчка, при условие че потвърдят, че съдържащата се в него информация все още е актуална.

(7) Документите по т. А и т. Б се прилагат в ОПАКОВКАТА по т. 72 като не се поставят в отделен запечатан плик.

В) ОФЕРТА, съдържаща:

В.1. Техническо предложение съгласно приложения *Образец О-3* (не се поставя в отделен запечатан плик в рамките на ОПАКОВКАТА), към което да се приложи:

В.1.1. Документ за упълномощаване, когато лицето, което подава офертата, не е законният представител на участника - **оригинал или нотариално заверено копие.**

В.1.2. Декларация за съгласие за участие като подизпълнител - *Образец О-4* (когато е приложимо).

В.2. Ценово предложение (съгласно приложения *Образец О-5*), съдържащо предложението на участника относно цената за придобиване и предложенията по други показатели с парично изражение.

Забележка:

Ценовото предложение се прилага в ОПАКОВКАТА по т. 72 като се поставя в отделен запечатан непрозрачен плик с надпис „Предлагани ценови параметри“.

75. Срокът на валидност на офертата (времето, през което участниците са обвързани с условията на представените от тях оферти) не може да бъде по-кратък от 60 (шестдесет) календарни дни, считано от крайния срок за получаването на офертите.

Други изисквания, свързани с документите за участие

76. Офертата и останалите документи, свързани с участието в процедурата се изготвят на български език и се подават на хартиен носител.

77. Възложителят **не изисква подаване** на документите по предходната точка **по електронен път.**

78. Документацията за участие няма конфиденциален характер.

79. Допълнителната информация и документи (съгласно чл. 104, ал. 4 от ЗОП), които се

изискват от комисията за провеждане на процедурата, се представят в запечатана и с ненарушена цялост непрозрачна опаковка от участника лично или от упълномощен от него представител, или по пощата с препоръчано писмо с обратна разписка, или чрез куриерска служба. Върху опаковката участникът посочва следните означения: „Допълнително представяне на документи“ в процедура за възлагане на обществена поръчка с изписан предмет на поръчката, име на участника.

Сключване на договор за обществена поръчка

80. Договорът за обществена поръчка се сключва след влизане в сила на решението на Възложителя за избор на Изпълнител.

81. Възложителят сключва с определения Изпълнител писмен договор за обществена поръчка, при условие, че при подписване на договора, определеният Изпълнител представи:

81.1. Актуални документи, удостоверяващи липсата на основания за отстраняване от процедурата, както и съответствието с поставените критерии за подбор (документите се представят и за подизпълнителите и третите лица, ако има такива).

81.2. Определената от Възложителя гаранция за изпълнение на договора, посочена в Обявлението.

Забележка:

▪ **Гаранцията се предоставя в 5 (пет)-дневен срок от сключването на самия договор като определеният за Изпълнител на обществената поръчка, представя оригинал на документа за гаранция за изпълнение на договора, предоставена в една от следните форми:**

- **банкова гаранция; или**
- **застраховка; или**
- **платежен документ за внесена по банков път парична сума на гаранцията.**

81.3. Документ или изпълни друго изискване, което е необходимо за изпълнение на поръчката, съгласно изискванията на нормативен или административен акт и е поставено от Възложителя в условията на обявената поръчка.

82. Възложителят **не сключва договор**, когато участникът, класиран на първо място:

82.1. откаже да сключи договор;

82.2. не изпълни някое от условията по т. 81; или

82.3. не докаже, че не са налице основания за отстраняване от процедурата.

83. За доказване на липсата на основания за отстраняване участникът, избран за Изпълнител, представя:

83.1. за обстоятелствата по чл. 54, ал. 1, т. 1 от ЗОП – свидетелство за съдимост;

83.2. за обстоятелството по чл. 54, ал. 1, т. 3 от ЗОП – удостоверение от органите по приходите и удостоверение от общината по седалището на Възложителя и на участника;

83.3. за обстоятелството по чл. 54, ал. 1, т. 6 от ЗОП – удостоверение от органите на Изпълнителна агенция „Главна инспекция по труда“;

83.4. за обстоятелствата по чл. 55, ал. 1, т. 1 от ЗОП (когато такива са посочени от Възложителя в Обявлението) – удостоверение, издадено от Агенцията по вписванията.

84. Когато участникът, избран за Изпълнител, е чуждестранно лице, той представя съответния документ по т. 83, издаден от компетентен орган, съгласно законодателството на държавата, в която участникът е установен. Когато в съответната държава не се издават документи за посочените обстоятелства или когато документите не включват всички обстоятелства, участникът представя декларация, ако такава декларация има правно значение съгласно законодателството на съответната държава. Когато декларацията няма правно значение, участникът представя официално заявление, направено пред компетентен орган в съответната държава.

85. За всички неуредени със ЗОП въпроси във връзка със сключването, изпълнението и прекратяването на договорите за обществени поръчки се прилагат разпоредбите на *Търговския закон* и на *Закона за задълженията и договорите*.

86. За всички неуредени въпроси от настоящата *Документация* ще се прилагат разпоредбите на *Закона за обществените поръчки*, *Правилника за прилагана на ЗОП* и приложимите разпоредби на действащото българско законодателство.

III. ОПИСАНИЕ НА ПРЕДМЕТА НА ПОРЪЧКАТА

1. СЪЩЕСТВУВАЩО СЪСТОЯНИЕ

„Овергаз Мрежи“ АД е собственик и оператор на газоразпределителни мрежи (ГРМ) – линейна и подземна част, вкл. запълващ природен газ и надземно оборудване, както и технологична съобщителна кабелна мрежа (ТСКМ), които са разпределени в няколко региона на територията на Р България, съгласно притежаваните от дружеството лицензи за разпределение и снабдяване, в т.ч. продажба на природен газ.

2. ПРЕДМЕТ И ЦЕЛ НА ПОРЪЧКАТА

Предметът на поръчката е извършване на застрахователни услуги – имуществено застраховане на ГРМ (линейна и подземна част, вкл. запълващ природен газ и надземно оборудване) и ТСКМ, собственост на „ОВЕРГАЗ МРЕЖИ“ АД в съответните лицензирани територии: територия на Столична община и община Божурище; територия „ИЗТОК“; територия „ЗАПАД“; територия „СЕВЕР“; и територия „ЮГ“.

Целта е да се избере застраховател, с който да се сключи договор за застраховане на горепосоченото имущество за срок от 24 (двадесет и четири) месеца.

Изпълнителят на обществената поръчка ще бъде определен от Възложителя въз основа на оценка на офертите на участниците по критерия „най-ниска цена“.

При изпълнение предмета на поръчката по настоящата процедура се допуска участието на подизпълнител(и).

3. ОПИСАНИЕ И ИЗИСКВАНИЯ ЗА ИЗПЪЛНЕНИЕ НА ПОРЪЧКАТА

3.1. Описание

Съгласно притежаваните лицензи за разпределение и снабдяване (в т.ч. продажба) на природен газ, ГРМ – линейна и подземна част, вкл. запълващ природен газ и надземно оборудване, както и ТСКМ, собственост на „Овергаз Мрежи“ АД, са разпределени в следните лицензирани територии:

- **Лицензирана територия на Столична община и община Божурище;**
- **Лицензирана територия „ИЗТОК“**- осъществява дейността си в следните общини: Бургас; Варна; Нови Пазар; Нова Загора; Стара Загора; Карнобат; Ямбол; и Тунджа;
- **Лицензирана територия „ЗАПАД“** - осъществява дейността си в следните общини: Кюстендил; Монтана; Петрич; Мездра; Банско; и Разлог;
- **Лицензирана територия „СЕВЕР“** - осъществява дейността си в следните общини: Бяла; Велико Търново; Горна Оряховица; Исперих; Кубрат; Левски; Ловеч; Лясковец; Павликени; Попово; Разград; и Русе;
- **Лицензирана територия „ЮГ“** - осъществява дейността си в следните общини: Асеновград; Пазарджик; Пещера; и Първомай.

Разпределение на имуществото (газоразпределителните мрежи) в отделните лицензирани територии

Застраховката следва да покрива имуществото във всички лицензирани територии на дружеството. Разпределението на имуществото, вкл. сумата за имуществено застраховане на газоразпределителните мрежи по лицензирани територии е представено в Табл. 1, Табл. 2, Табл. 3, Табл. 4 и Табл. 5, както следва:

3.1.1. Лицензирана територия на Столична община и община Божурище:
(без включен Данък Застрахователна Премия (ДЗП))

Таблица 1

№ по ред	Актив, обект на застраховане	Отчетна стойност на актива	Годишно тарифно число за застраховане на съответния актив (в %)	Годишна застрахователна премия за съответния актив (в лева)
1.	Газоразпределителна мрежа - линейна/подземна част	68 849 320,42		
2.	Надземно оборудване	14 606 313,47		
3.	ТСКМ (технологична съобщителна кабелна мрежа)	10 453 312,25		
4.	Природен газ, запълващ мрежата	20 475,64		
5.	ОБЩО	93 929 421,78		

3.1.2. Лицензирана територия „СЕВЕР“:
(без включен ДЗП)

Таблица 2

№ по ред	Актив, обект на застраховане	Отчетна стойност на актива	Годишно тарифно число за застраховане на съответния актив (в %)	Годишна застрахователна премия за съответния актив (в лева)
1.	Газоразпределителна мрежа - линейна/подземна част	58 116 697,25		
2.	Надземно оборудване	12 807 326,62		
3.	ТСКМ (технологична съобщителна кабелна мрежа)	2 960 729,77		
4.	Природен газ, запълващ мрежата	71 403,32		
5.	ОБЩО	73 956 156,96		

3.1.3. Лицензирана територия „ИЗТОК“:
(без включен ДЗП)

Таблица 3

№ по ред	Актив, обект на застраховане	Отчетна стойност на актива	Годишно тарифно число за застраховане на съответния актив (в %)	Годишна застрахователна премия за съответния актив (в лева)
1.	Газоразпределителна мрежа - линейна/подземна част	61 984 268,85		
2.	Надземно оборудване	12 630 608,86		
3.	ТСКМ (технологична съобщителна кабелна мрежа)	5 342 259,74		
4.	Природен газ запълващ мрежата	23 208,70		
5.	ОБЩО	79 980 346,15		

3.1.4. Лицензирана територия „ЗАПАД“:
(без включен ДЗП)

Таблица 4

№ по ред	Актив, обект на застраховане	Отчетна стойност на актива	Годишно тарифно число за застраховане на съответния актив (в %)	Годишна застрахователна премия за съответния актив (в лева)
1.	Газоразпределителна мрежа - линейна/подземна част	30 298 919,04		
2.	Надземно оборудване	6 210 029,14		
3.	ТСКМ (технологична съобщителна кабелна мрежа)	0,00		
4.	Природен газ, запълващ мрежата	33 923,91		
5.	ОБЩО	36 542 872,09		

3.1.5. Лицензирана територия „ЮГ“:
(без включен ДЗП)

Таблица 5

№ по ред	Актив, обект на застраховане	Отчетна стойност на актива	Годишно тарифно число за застраховане на съответния актив (в %)	Годишна застрахователна премия за съответния актив (в лева)
1.	Газоразпределителна мрежа - линейна/подземна част	22 687 240,50		
2.	Надземно оборудване	5 921 724,21		
3.	ТСКМ (технологична съобщителна кабелна мрежа)	0,00		
4.	Природен газ, запълващ мрежата	4 668,91		
5.	ОБЩО	28 613 633,62		

Забележка:

- **В края на всяко тримесечие, в случай на новопридобито имущество, съответстващо на изброеното в предмета на поръчката, застрахованият може да го дозастрахова до края на застрахователния период, записан в полицата, като заплати премия съгласно тарифите от офертата, пропорционално за всеки ден до изтичането на полицата. Застрахованият има право по негова преценка, при новопридобито имущество със значителна стойност, да извърши дозастраховане във всеки един момент при условията на предходното изречение.**
- **Застрахователният договор се обслужва и администрира от „ЗБ Инс Плюс“ ООД - застрахователен брокер, упълномощен от Възложителя.**

3.2. Изисквания по отношение на застраховката

Застраховката следва да покрива следните рискове и условия

(1) Пожар (вкл. последици от гасене на пожара), в т.ч. умишлен палеж и умишлен пожар, експлозия на съд под налягане, имплозия, удар от мълния, удар от самолет или друг летателен апарат, или предмети, падащи от тях.

(2) Природни бедствия, включително изброените по-долу, но не само: буря, ураган, градушка, наводнение, падащи дървета и клони вследствие природни бедствия; проникване на валеж, кал и др. подобни; измръзване/замръзване; тежест от естествено натрупване на сняг и лед.

(3) Свличане или срутване на земни маси или пропадане, вкл в минни предприятия и/или в резултат на взривни или изкопни работи.

(4) Неконтролиран разлив на река и/или речно дъно (годишен лимит за едно събитие и в агрегат 200 000 лв.).

(5) Злоумишлени действия на трети лица, вкл. злоумишлена експлозия; вандализъм; непредумишлени действия на трети лица, в т.ч., но не само изкопни работи.

(6) Удар от МПС или животно.

(7) Авария, вследствие на отмиване на земни маси от аварирал водопровод/канализация (годишен лимит за едно събитие и в агрегат 200 000 лв.).

(8) Земетресение.

(9) Разходи за отстраняване на последствия от възникнало застрахователно събитие (годишен лимит за едно събитие и в агрегат 100 000 лв.).

(10) Загуба на изпуснат газ вследствие на авария и/или застрахователно събитие, покрито по полицата и пропуснати ползи от реализация на газа (годишен лимит за едно събитие и в агрегат 200 000 лв.).

(11) Покритие на загуби вследствие на: собствен недостатък на погиналото или увредено имущество (вкл. производствен дефект), постепенно увреждане, вкл. овехтяване, износване, ръжда, корозия (годишен лимит за едно събитие 4 000 лв. и в агрегат 10 000 лв.).

(12) Осъществяване на дейността по ликвидация на щети съгласно утвърдената от „Овергаз Мрежи“ АД процедура, в т.ч. документите, предоставяни от газоразпределителното дружество.

(13) Липса на франшиз (самоучастие) от страна на застрахования при предявяване на претенция(и) за обезщетение(я).

(14) Автоматично покритие за новопридобити през срока на застраховката имущество, считано от датата на придобиването, включително, ако имуществото все още не е въведено в експлоатация и стойността му се отчита по счетоводна сметка „Разходи за придобиване на ДМА“ (годишен лимит за едно събитие и в агрегат 100 000 лв.).

Стойност на обектите за застраховане и база за определяне на застрахователната стойност

Разпределението на мрежата по лицензирани територии е съгласно описанието в т. 3.1. по-горе.

Стойността на обектите за застраховане в съответните лицензирани територии е подробно представена в *Приложение №1* към настоящия раздел от *Документацията*.

Базата за определяне на застрахователната стойност на активите е тяхната отчетна стойност, която се приема за възстановителна.

3.3. Изисквания към участниците

Изисквания по отношение на правоспособността на участниците

3.3.1. Участниците в процедурата следва да са лица, правоспособни да упражняват застрахователна дейност на територията на Р. България и да имат свои представителства (клонове, агенции, офиси) на територията на страната по местонахождение на по-голямата част от имуществото на Възложителя, а именно: София, Велико Търново, Горна Оряховица, Ловеч, Разград, Русе, Бургас, Варна, Нови Пазар, Нова Загора, Стара Загора, Ямбол, Асеновград, Пазарджик, Кюстендил, Банско, Разлог, Монтана и Петрич.

В уверение на посоченото изискване, участниците следва да представят копие от валиден лиценз (удостоверение), издаден от *Комисията за финансов надзор (КФН)*, за извършване на застрахователна дейност в сферата на общото застраховане, отговаряща на

изискваните от Възложителя продукти, посочени в тръжната документация.

Изисквания по отношение на икономическото и финансово състояние на участниците

Няма изисквания.

Изисквания по отношение на техническите и професионални способности на участниците

Всеки участник в процедурата следва:

3.3.2. Да има изпълнени минимум 3 (три) услуги с предмет застраховка „Имущество“ през последните три години, считано от датата на подаване на офертата. В уверение на това, да представи списък на услугите - извършените застраховки, с предмет застраховка „Имущество“, с посочване на стойностите, датите и получателите, заедно с доказателство за извършените услуги (предоставени под формата на удостоверения - минимум три броя, издадени от получателите или компетентен орган, или чрез посочване на публичен регистър, в който е публикувана информацията за услугата).

3.3.3. Участниците в процедурата следва да притежават кредитен рейтинг (с категория на рейтингов клас равна или по-висока от посочената по-долу), както следва:

- „Стандарт енд Пуърс“ (Standard & Poor's) – рейтингов клас А;
- „Мудис Инвесторс Сървис“ (Moody's Investors Service) – рейтингов клас А2;
- „Фитч Рейтингс“ (Fitch Ratings) – рейтингов клас А;
- „Ей Ем Бест Къмпъни“ (AM Best Company) – рейтингов клас В++;
- „Българската Агенция за Кредитен Рейтинг“ АД – рейтингов клас А+.

3.3.4. Участник, които не притежава кредитен рейтинг съгласно изискванията на Възложителя по т.3.3.3, следва да представи (приложено към документите за участие) *Писмо за покритие* от компанията, притежаваща пряко или непряко мажоритарен дял от капитала на участника (при условие че мажоритарният собственик притежава изискуемия от Възложителя минимален кредитен рейтинг), за осигурено 100% презастрахователно покритие по предмета на поръчката, валидно за целия срок на договора. *Писмото за покритие* трябва да съответства на условията на офертата на участника. Съгласието на презастрахователя по *Писмото за покритие* трябва да гарантира (като поема задължението за) същата застрахователна сума, при същите срокове и другите условия на застраховката, съгласно офертата на участника, проекта на договор и условията на Възложителя, определени в документацията за участие

Писмото за покритие трябва да се представи в оригинал и на български език. Преди подписване на договор, избраният за Изпълнител, следва да представи легализиран превод на *Писмото за покритие*, в случай че оригиналът на същото е на език различен от българския.

3.3.5. В случай че участникът или компанията, притежаваща пряко или непряко мажоритарен дял от капитала на участника, не притежават изискуемия от Възложителя минимален кредитен рейтинг или участникът не може да осигури *Писмо за покритие* от компанията, притежаваща пряко или непряко мажоритарен дял от неговия капитал, то участникът, следва да представи (приложено към документите за участие) *Писмо за осигурено 100% презастрахователно покритие/споразумение* от/с презастраховател(и), притежаващ(и) изисквания от Възложителя кредитен рейтинг, валидно за целия срок на договора. *Писмото за покритие/споразумението* трябва да съответства на условията на офертата на участника като към него трябва да се приложи и представи и *Списък на подписвачите*, поели презастрахователното покритие.

Съгласието на презастрахователя в *Писмото за покритие/споразумението* трябва да

гарантира (като поема задължението за) същата застрахователна сума при същите срокове и другите условия на застраховката съгласно офертата на участника, проекта на договор и условията на Възложителя, определени в документацията за участие.

В *Писмото за покритие/споразумението* следва да бъде включена валидна „Cut-through-clause“, гарантираща, че в случай на предявяване на валидна претенция по съответната полица, вместо да плати на презастрахования или на неговите законни правоприменници, презастрахователят ще извърши плащане на лицето/лицата, посочени като бенефициенти по оригиналната застраховка, сключена със застрахования. Плащането следва да включва такава част от всяка една загуба, която презастрахователят, така или иначе, би бил длъжен да плати на презастрахования (загубата подлежи на доказване).

Писмото за покритие/споразумението, включващо валидна „Cut-through-clause“, трябва да се представи в оригинал и на български език. Преди подписване на договор, избраният за Изпълнител, следва да представи легализиран превод на *Писмото за покритие/споразумението*, включващо валидна „Cut-through-clause“, в случай че оригиналът на същото е на чужд език.

В случай на застрахователно събитие, правата по „Cut-through-clause“ се ползват от Застрахования само по негово изрично искане.

Забележка:

Изискването за прилагането на „Cut-through-clause“ е валидно само за участниците, които не притежават необходимия минимален кредитен рейтинг съгласно изискванията на Възложителя, или не са осигурили Писмо за покритие от компанията, притежаваща пряко или непряко мажоритарен дял от капитала на участника (при условие, че мажоритарният собственик, притежава кредитен рейтинг съгласно изискванията на Възложителя).

4. СРОК ЗА ИЗПЪЛНЕНИЕ ПРЕДМЕТА НА ПОРЪЧКАТА

Имуществената застраховка се сключва за срок от 24 месеца (два застрахователни периода), с начална дата на подписване на договора 00.00 часа на 01.12.2016 г.

5. МЯСТО ЗА ИЗПЪЛНЕНИЕ НА УСЛУГАТА

За място на изпълнение на услугата (застраховката) се приема централния офис на Възложителя на адрес: 1407 София, ул. „Филип Кутев“ №5.

Приложение 1

Показатели за стойността на имуществото обект на застраховане по застраховка "Имущество" (ГРМ) към 30.06.2016г.						
						Приложение № 1
Пореден №	Лицензирана територия / община	Отчетна стойност ГРМ линейна част (подземна част)	Отчетна стойност оборудване (надземна част)	ТСКМ	Стойност на запълващия ГРМ газ (с ДДС)	Обща стойност за застраховане
1	Лицензирана територия Север	58 116 697.25	12 807 326.62	2 960 729.77	71 403.32	73 956 156.96
	Русе	12 643 674.62	2 434 903.28	1 132 963.95	4 417.52	16 215 959.37
	Разград	5 821 103.92	1 620 115.84		980.59	7 442 200.35
	Исперих	1 989 787.94	361 843.39		461.73	2 352 093.06
	В.Търново	18 401 155.50	2 447 118.81	1 827 765.82	62 100.63	22 738 140.76
	Г.Оряховица	4 124 273.43	1 575 844.61		към В.Търново	5 700 118.04
	Лясковец	1 335 225.30	226 278.52		към В.Търново	1 561 503.82
	Попово	2 732 157.80	675 658.39		521.13	3 408 337.32
	Павликени	3 019 989.80	1 043 274.90		1 240.22	4 064 504.92
	Левски	1 652 728.84	347 012.96		313.48	2 000 055.28
	Ловеч	5 464 048.34	1 819 363.20		1 368.02	7 284 779.56
	Бяла	261 316.10	105 245.71		към Русе	366 561.81
	Кубрат	671 235.66	150 667.01		към Русе	821 902.67
2	Лицензирана територия Изток	61 984 268.85	12 630 608.86	5 342 259.74	23 208.70	79 980 346.15
	Бургас	11 024 431.18	1 075 393.11	1 427 011.97	3 612.24	13 530 448.50
	Варна	16 651 212.50	2 228 269.83	3 876 708.20	8 319.79	22 764 510.32
	Стара Загора	15 645 316.11	4 090 078.89		6 453.06	19 741 848.06
	Нова Загора	3 738 470.48	1 191 696.15		667.23	4 930 833.86
	Нови Пазар	2 466 966.89	738 095.26		786.98	3 205 849.13
	Ямбол и Тунджа	11 529 472.34	2 919 919.21		3 369.40	14 452 760.95
	Карнобат	928 399.35	387 156.41	38 539.57	0.00	1 354 095.33
3	Лицензирана територия София и Божурище	68 849 320.42	14 606 313.47	10 453 312.25	20 475.64	93 929 421.78
	София	57 154 200.20	13 099 120.32	10 444 749.90	20 475.64	80 718 546.06
	Банкя	7 604 901.93	944 388.02		към София	8 549 289.95
	Божурище	4 090 218.29	562 805.13	8 562.35	към София	4 661 585.77
4	Лицензирана територия Юг	22 687 240.50	5 921 724.21	0.00	4 668.91	28 613 633.62
	Асеновград	5 539 627.57	1 376 429.25		1 281.72	6 917 338.54
	Пазарджик	11 143 243.15	2 794 716.91		2 090.53	13 940 050.59
	Първомай	4 062 768.78	1 046 122.15		1 131.83	5 110 022.76
	Пещера	1 941 601.00	704 455.90		164.83	2 646 221.73
5	Лицензирана територия Запад	30 298 919.04	6 210 029.14	0.00	33 923.91	36 542 872.09
	Разлог	2 039 536.79	693 598.79			2 760 927.78
	Банско	4 134 537.92	410 143.82		27 792.20	4 544 681.74
	Кюстендил	7 538 893.55	1 472 687.27		1 810.29	9 013 391.11
	Монтана	6 269 940.43	1 713 492.53		2 160.30	7 985 593.26
	Мездра	3 047 899.18	972 708.65		181.45	4 020 789.28
	Петрич	7 268 111.17	947 398.08		1 979.67	8 217 488.92
	Обща отчетна стойност за „Овергаз Мрежи“ АД към 30.06.2016г.	241 936 446.06	52 176 002.30	18 756 301.76	153 680.48	313 022 430.60
	стойност на планирана инвестиция на "Овергаз Мрежи" АД за 2017 г.	5 600 000.00	3 371 000.00			8 971 000.00
	Очакван размер на активите към 31.12.2017г.	247 536 446.06	55 547 002.30	18 756 301.76	153 680.48	321 993 430.60
	стойност на планирана инвестиция на "Овергаз Мрежи" АД за 2018 г.	5 600 000.00	3 584 000.00			9 184 000.00
	Очакван размер на активите към 31.12.2018г.	253 136 446.06	59 131 002.30	18 756 301.76	153 680.48	331 177 430.60

IV. ОЦЕНЯВАНЕ НА ОФЕРТИТЕ

Обществената поръчка се възлага въз основа на икономически най-изгодната оферта. Икономически най-изгодната оферта се определя от комисията въз основа на **критерия „най-ниска цена“**. За Изпълнител на поръчката се определя участникът, предлагащ в оферта си **най-ниска цена за изпълнение на поръчката**.

До разглеждане се допускат оферти на участниците, за които е установено, че отговарят на изискванията за лично състояние и на критериите за подбор, заложиени от Възложителя в *Обявлението и документацията за участие*.

Когато най-ниската цена се предлага в две или повече оферти, комисията провежда **публично жребий** за определяне на Изпълнител между класираните на първо място оферти.

Когато предложение в офертата на участник (което е свързано с цена или разходи и подлежи на оценяване), е с повече от 20 на сто по-благоприятно от средната стойност на предложенията на останалите участници по същия показател за оценка, Възложителят изисква подробна писмена обосновка за начина на неговото образуване, която се представя в 5-дневен срок от получаване на искането.

Получената обосновка се оценява по отношение на нейната пълнота и обективност относно обстоятелствата по чл.72, ал. 2 от ЗОП, на които се позовава участникът. При необходимост, от участника може да бъде изискана уточняваща информация. Обосновката може да не бъде приета и участникът да бъде отстранен само, когато представените доказателства не са достатъчни, за да обосноват предложената цена или разходи.

V. ПРОЕКТ НА ДОГОВОР

ДОГОВОР

ПРОЦЕДУРА ЗА ВЪЗЛАГАНЕ НА ОБЩЕСТВЕНА ПОРЪЧКА ЧРЕЗ ПУБЛИЧНО СЪСТЕЗАНИЕ С ПРЕДМЕТ:

***„Избор на застраховател за извършване на имуществено застраховане
на газоразпределителните мрежи за лицензираните територии
на „Овергаз Мрежи“ АД“***

Забележка:

Договорът да не се попълва с данни от участника.

ДОГОВОР
ЗА ИМУЩЕСТВЕНО ЗАСТРАХОВАНЕ НА ГАЗОРАЗПРЕДЕЛИТЕЛНИТЕ МРЕЖИ
НА „ОВЕРГАЗ МРЕЖИ“ АД

№/..... Г.

Днес, Г., в гр. София, между:

1. „Овергаз Мрежи“ АД, ЕИК **130533432**, със седалище и адрес на управление: гр. София, р-н Лозенец, ул. „Филип Кутев“ № 5, представлявано от **Михаил Владимиров Захманов** – изпълнителен директор, наричан за краткост в договора **„ЗАСТРАХОВАН“**, от една страна,

и

2. „.....“ АД, с ЕИК, със седалище и адрес на управление:, представлявано от, наричано по-долу за краткост **„ЗАСТРАХОВАТЕЛ“**,

на основание чл. 183 във връзка с чл. 112 от ЗОП и чл. 69 от ППЗОП и в изпълнение на Решение №/.....2016 г. на **Възложителя** за определяне на изпълнител на обществена поръчка, възложена чрез публично състезание с предмет **„Избор на застраховател за извършване на имуществено застраховане на газоразпределителните мрежи за лицензираните територии на „Овергаз Мрежи“ АД“**, се сключи настоящият договор за следното:

I. ПРЕДМЕТ НА ДОГОВОРА

1.1. ЗАСТРАХОВАТЕЛЯТ се задължава, срещу заплащане на съответната застрахователна премия и при условията на настоящия договор и приложенията към него, да застрахова имущество на **ЗАСТРАХОВАНИЯ**, включващо: имуществено застраховане на газоразпределителна мрежа – линейна и подземна част, запълващ природен газ и надземно оборудване, както и технологична съобщителна кабелна мрежа (ТСКМ), собственост на **„ОВЕРГАЗ МРЕЖИ“ АД /ЗАСТРАХОВАНО ИМУЩЕСТВО/**.

1.2. В края на всяко тримесечие, в случай на новопридобито имущество (съответстващо на изброеното в предходната точка), **ЗАСТРАХОВАНИЯТ** може да го дозастрахова до края на застрахователния период, записан в полицата, като заплати на **ЗАСТРАХОВАТЕЛЯ** премия съгласно тарифите от офертата, пропорционално за всеки ден до изтичането на полицата. **ЗАСТРАХОВАНИЯТ** има право по негова преценка, при новопридобито имущество със значителна стойност, да извърши дозастраховане във всеки един момент при условията на предходното изречение.

1.3. ЗАСТРАХОВАТЕЛЯТ издава на **ЗАСТРАХОВАНИЯ** индивидуална застрахователна полица за застрахованото имущество на **ЗАСТРАХОВАНИЯ** със сключване на настоящия договор. Застрахователната полица представлява Приложение №4, неразделна част към настоящия договор.

1.4. ЗАСТРАХОВАТЕЛЯТ приема, че ще третира уговорените в този договор (включително Приложения № 1,2,3,6 и 7 към настоящия договор) условия като специални и последните ще имат преимущество пред Общите условия за застраховка „Имущество“ /Приложение №5/, както и пред условията за застраховане, посочени в застрахователната полица /Приложение №4/. Изменението на която и да е клауза на Общите условия по Приложение №5 в рамките на срока на настоящия договор има действие за **ЗАСТРАХОВАНИЯ** само след неговото предварително писмено съгласие с тези изменения, и само доколкото тези изменения отговарят на условията за изменение на договор за обществена поръчка по чл. 116 от Закона за обществените поръчки.

1.5. Застрахованото имущество е разделено на следните лицензирани територии:

- Лицензирана територия на Столична община и община Божурище;
- Лицензирана територия „ИЗТОК“- осъществява дейността си в следните общини: Бургас; Варна; Нови Пазар; Нова Загора; Стара Загора; Карнобат; Ямбол; и Тунджа;



- Лицензирана територия „ЗАПАД“ - осъществява дейността си в следните общини: Кюстендил; Монтана; Петрич; Мездра; Банско; и Разлог;
- Лицензирана територия „СЕВЕР“ - осъществява дейността си в следните общини: Бяла; Велико Търново; Горна Оряховица; Исперих; Кубрат; Левски; Ловеч; Лясковец; Павликени; Попово; Разград; и Русе;
- Лицензирана територия „ЮГ“ - осъществява дейността си в следните общини: Асеновград; Пазарджик; Пещера; и Първомай.

II. ЗАСТРАХОВАТЕЛНИ ПРЕМИИ. НАЧИН НА ПЛАЩАНЕ

2.1. Общата застрахователна премия съгласно Ценово предложение /Приложение №3/ за времето на действие на настоящия договор е: (словом.....) лева.

2.2. Към Общата застрахователна премия се начислява вноската данък застрахователна премия в размер на (словом.....) лева.

2.3. Плащането на застрахователната премия по застраховка „Имущество“ се извършва на 4 (четири) равни вноски, за всеки едногодишен период. Първата вношка се извършва до 15-о число на първия месец от тримесечието, за което е дължима. Втора, трета и четвърта вношка - до края на месеца, предхождащ тримесечието, за което е дължима.

2.4. Плащането на вноските по застрахователната премия се извършва чрез банков превод по сметката на **ЗАСТРАХОВАТЕЛЯ**:

Банка:

IBAN:

BIC:

III. СРОК И ДЕЙСТВИЕ НА ЗАСТРАХОВАТЕЛНИЯ ДОГОВОР

3. Настоящият договор се сключва за срок от **24 (двадесет и четири) месеца** (два застрахователни периода) и влиза в сила от датата на неговото сключване. **ЗАСТРАХОВАТЕЛЯТ** е длъжен да издаде полица със срок на валидност 12 месеца за всеки застрахователен период. Политата за първия застрахователен период се издава на датата на влизането в сила на договора, а политата за втория застрахователен период – в 5-дневен срок преди изтичане на предходната полица.

IV. ИЗПЛАЩАНЕ НА ЗАСТРАХОВАТЕЛНИ ОБЕЗЩЕТЕНИЯ

4. ЗАСТРАХОВАТЕЛЯТ изплаща дължимите застрахователни обезщетения за възникнали застрахователни събития по сметката на **ЗАСТРАХОВАНИЯ**:

Банка:

IBAN:

BIC:

V. ГАРАНЦИЯ ЗА ИЗПЪЛНЕНИЕ

5.1. ЗАСТРАХОВАТЕЛЯТ гарантира изпълнението на задълженията си по настоящия договор с гаранция за добро изпълнение в размер на (.....) лева, представляващи **5% (пет процента)** от общата стойност на поръчката. Предоставената гаранция следва да е валидна за срока на действие на настоящия договор и един месец след датата на изтичането на срока на същия.

5.2. Гаранцията за изпълнение се предоставя в 5 (пет) дневен срок от сключването на настоящия договор в една от посочените по-долу форми:

5.2.1. Паричен депозит в размер на сумата по чл. 5.1 по следната банкова сметка на **ЗАСТРАХОВАНИЯ**:



IBAN:

BIC:

Банка:

или

5.2.2. Безусловна и неотменяема банкова гаранция в полза на **ЗАСТРАХОВАНИЯ** на стойност, определена по т. 5.1. Банковата гаранция трябва да съдържа задължение на банката – гарант да извърши плащане при първо писмено искане на бенефициента (**ЗАСТРАХОВАНИЯ**), деклариращо, че **ЗАСТРАХОВАТЕЛЯТ** не е изпълнил свое задължение по този договор. Гаранцията следва да бъде издадена от българска банка или клон на чуждестранна банка. Банковата гаранция следва да бъде открита най-късно при подписване на настоящия договор.

5.2.3. Застраховка, която обезпечава изпълнението чрез покритие на отговорността на изпълнителя, на стойност, определена по т. 5.1. **ЗАСТРАХОВАНИЯТ** следва да бъде посочен като трето ползващо се лице по тази застраховка. Застраховката не може да бъде използвана за обезпечение на отговорността на **ЗАСТРАХОВАТЕЛЯ** по друг договор.

5.3. ЗАСТРАХОВАНИЯТ не дължи лихва върху сумата по гаранцията за времето, през което тя е на негово разположение в изпълнение на настоящия договор.

5.4. Когато **ЗАСТРАХОВАТЕЛЯТ** предоставя банкова гаранция или застрахователна полица, същата се приобщава като Приложение №6 към настоящия договор. Ако **ЗАСТРАХОВАТЕЛЯТ** е внесъл гаранцията като паричен депозит, документът за извършено плащане следва да се представи в оригинал и приобщи като Приложение №6 към настоящия Договор.

5.5. ЗАСТРАХОВАНИЯТ задържа и се удовлетворява от гаранцията по предходния член, когато **ЗАСТРАХОВАТЕЛЯТ** не изпълни някое от задълженията си по договора, както и когато прекъсне или забави, или се отклони от изпълнението на задълженията си по договора.

5.6. ЗАСТРАХОВАНИЯТ има право да усвоява суми от гаранцията за изпълнение, без това да го лишава от правото да търси обезщетение за претърпените вреди над размера на усвоената гаранция.

5.7. В случай на усвояване от **ЗАСТРАХОВАНИЯ** на суми от гаранцията за изпълнение, когато същата е под формата на паричен депозит или банкова гаранция, **ЗАСТРАХОВАТЕЛЯТ** се задължава да възстанови незабавно първоначалния размер на гаранцията, но не по-късно от 7 (седем) дни от усвояването.

5.8. За усвояване на суми от гаранцията не се изисква безспорност на вземането. В случай че по съдебен ред бъде установена неоснователност на извършено усвояване на суми от гаранцията, **ЗАСТРАХОВАНИЯТ** дължи възстановяване на усвоената сума, без да дължи лихва върху нея.

5.9. В 30 (тридесет) дневен срок от подписване на приключвателен протокол по реда на т. 6.2. **ЗАСТРАХОВАНИЯТ** възстановява цялата сума или остатъка от сумата по гаранцията за изпълнение, която не подлежи на усвояване съобразно настоящия договор.

5.10. Всички разноси във връзка с поддържането и управлението на избрания от **ЗАСТРАХОВАТЕЛЯ** вид гаранция, включително разноси за усвояване на суми по нея, са за сметка на **ЗАСТРАХОВАТЕЛЯ**.

VI. ПРЕКРАТЯВАНЕ И САНКЦИИ.

6.1. Настоящият договор се прекратява:

6.1.1. По взаимно съгласие на страните, изразено в писмена форма;

6.1.2. С изтичането на срока на договора;

6.1.3. С предизвестие от някоя от страните, отправено до другата страна – едномесечен за **ЗАСТРАХОВАНИЯ** и шестмесечен за **ЗАСТРАХОВАТЕЛЯ**;



6.2. При прекратяване на договора, независимо от основанията за това, в срок от 7 (седем) от прекратяването страните или техни упълномощени представители подписват приключвателен протокол, който свидетелства за степента на изпълнение на правата и задълженията по настоящия договор, както и наличието и липсата на претенции във връзка с изпълнението.

6.3. При неизпълнение (забавено, непълно или неточно) на задължение, произтичащо по силата на този договор и приложенията към него, **ЗАСТРАХОВАТЕЛЯТ** дължи на **ЗАСТРАХОВАНИЯ** неустойка в размер на 0.5 % (нула цяло и пет процента) от стойността на платената вноска през тримесечието, през който е извършено нарушението, за всеки ден от неизпълнението, но не повече от 15 % (петнадесет процента) от тази стойност.

6.4. Стойността на неустойките по т. 6.3. се прихващат от дължимите суми, изплащани от **ЗАСТРАХОВАНИЯ**.

6.5. Ако **ЗАСТРАХОВАНИЯТ** забави дължимото плащане на премията, той дължи законно установената лихва за времето на забавата.

VII. ДРУГИ УСЛОВИЯ

7.1. ЗАСТРАХОВАТЕЛЯТ се задължава да не предоставя документи и информация на други лица относно изпълнението на услугата без изрично писмено съгласие на **ЗАСТРАХОВАНИЯ**.

7.2. ЗАСТРАХОВАТЕЛЯТ е длъжен да сключи договор за подизпълнение, в случай че е обявил в офертата си ползването на подизпълнител при изпълнението на настоящия договор.

7.3. При установяване на настъпило застрахователно събитие и при изплащане на застрахователно обезщетение се прилага предвиденото в Приложение № 7 към настоящия договор.

VIII. ЗАКЛЮЧИТЕЛНИ ПОЛОЖЕНИЯ

8.1. При изпълнението на настоящия договор **ЗАСТРАХОВАНИЯТ** ще ползва услугите на трето, упълномощено от него лице - **„ЗБ ИНС ПЛЮС“ ООД**.

8.2. За целите на този договор страните определят следните свои служители за упълномощени техни представители:

За ЗАСТРАХОВАНИЯ:

.....,; моб.:; тел.:

.....; факс:; e-mail:; адрес:

.....,; моб.:; тел.:

.....; факс:; e-mail:; адрес:

За ЗАСТРАХОВАТЕЛЯ:

.....,; моб.:; тел.:

.....; факс:; e-mail:; адрес:

За третото, упълномощено от ЗАСТРАХОВАНИЯ, лице:

„ЗБ ИНС ПЛЮС“ ООД:

....., моб.:; тел.:; e-mail:

....., адрес:

8.3. Всички уведомления, изявления и известия, отнасящи се до настоящия договор, следва да бъдат направени в писмена форма и ще се смятат за получени, ако се доставят



лично, с препоръчана поща с обратна разписка на адресите на страните, посочени в настоящия договор, по факс или по електронна поща. Съобщенията, изпратени по електронна поща, ще се считат за получени от деня на изпращане на потвърждение за тяхното получаване.

8.4. Всяка страна се задължава да уведомява другата писмено за промени в правния си статут, адреса за съобщения и телефоните си за връзка.

8.6. За неуредените в настоящия договор въпроси се прилагат разпоредбите на действащото българско законодателство.

8.7. Всички спорове между страните, възникнали във връзка с влизането в сила, действието и изпълнението на настоящия договор, ще се решават в дух на добра воля чрез преговори между страните. В случай че това се окаже невъзможно, всички спорове, породени от този договор или отнасящи се до него, включително споровете, породени или отнасящи се до неговото тълкуване, недействителност, изпълнение или прекратяване, както и споровете за попълване на празноти в договора или приспособяването му към нововъзникнали обстоятелства, ще бъдат разрешавани от Арбитражния съд при Българската стопанска камара съобразно неговия Правилник.

8.8. Страните могат да изменят настоящия договор само по изключение, при наличие на условията уредени в чл. 116 от Закона за обществените поръчки и след подписване на допълнително писмено споразумение.

Неразделна част от настоящия договор са следните приложения:

1. Приложение №1 – Изисквания към изпълнението на обществената поръчка.
2. Приложение №2 – Техническо предложение, Образец О-3;
3. Приложение №3 – Ценово предложение, Образец О-6;
4. Приложение №4 - Застрахователна полица;
5. Приложение №5 - Общи условия по застраховка „Имущество“;
6. Приложение №6 – Гаранция за изпълнение;
7. Приложение № 7 – Процедура по ликвидация за щети. Документи за представяне пред застрахователната компания по повод ликвидация на щети вследствие настъпили застрахователни събития по газоразпределителните мрежи на „Овергаз Мрежи“ АД/Приложение К4.

Настоящият договор, с всичките си приложения, се състави и подписа в два еднообразни екземпляра – по един за всяка от страните.

За ЗАСТРАХОВАНИЯ:

.....

Михаил Захманов
Изпълнителен директор на
„Овергаз Мрежи“ АД

За ЗАСТРАХОВАТЕЛЯ:

.....

.....,
.....
.....” АД



Процедура по ликвидация за щети.

Документи за представяне пред застрахователната компания по повод ликвидация на щети вследствие настъпили застрахователни събития по газоразпределителните мрежи на „Овергаз Мрежи“ АД.

1. **Доклад /констативен протокол/** - отразява датата, часа, адреса, вида на вредата, причината за аварията (в случай, че е известна), причинител на аварията (в случай, че е известен) и др., към който се прилагат следните документи:

а. Декларация от причинителя на щетата, отразяваща съгласието / несъгласието му за заплащане на разходите по отстраняване на щетите и възстановяване на повреденото имущество в нормалното му работно състояние;

Забележка: При отказ за попълване на декларацията от причинителя на щетата (в т.ч. от негов представител) или липса на такъв, известната информация изискана от реквизитите на констативния протокол се попълва от представители на „Овергаз Мрежи“ АД, като двама от тях заверяват истинността на нанесените данни с имената и подписите си;

ВНИМАНИЕ: Представител на Застрахователя, собственооръчно изписва своето Име и Фамилия, дата и подписва Декларацията.

б. Калкулация на стойността на нанесените щети - отразява стойността и средствата за възстановяване на повреденото имущество до неговото нормално работно състояние;

с. Претенция за обезщетение;

д. Протокол за отстраняване на авария;

е. Калкулация на количество изтекъл газ – предоставя се при аварии, при които е установено изтичане на природен газ. При авария, при която има изтичане на газ вследствие на пробив на газопроводни тръби с размери ф32 и/или ф63, независимо от размера на пробива, тръбите се считат за откъснати, т.е. пробива се приема, че е с размери съответно ф32 и/или ф63.

2. Сметни норми на видовете СМР, със съдържание и описание на работите включени в тях, при възстановяване на аварии по: ГО ф32, РГ ф63, РГ ф110, съоръжения (ГРЗТ, ГЗТ, ГРТ) и други.

Дефиниции на отделните съкращения:

ГО – газово отклонение;

ГО ф32 – газово отклонение с външен диаметър на тръбата ф32;

РГ – разпределителен газопровод, като по дефиниция (БДС 17400), това е газопровод, който свързва газорегулаторната станция и абонатните отклонения;

РГ ф63 – разпределителен газопровод с външен диаметър на тръбата ф63;

РГ Ф 110 – разпределителен газопровод с външен диаметър на тръбата ф110;

ГРЗТ – Газорегулаторно измервателно (замерно) табло;

ГЗТ – газоизмервателно (замерно) табло;

ГРТ – газорегулаторно табло.



3. Протокол за осъществяване на технически надзор /Провеждане на изпитване на плътност, проверка обхвата и съдържанието на съставената документация, отразяване на аварията в ревизионната книга на СПО (СПО е абривиатура/съкращение на Съоръжения с Повишена Опасност – по дефиниция, такива съоръжения са: парни и водогрейни котли, котли с органични топлоносители, съдове, работещи под налягане, тръбопроводи за пара и гореща вода, газови съоръжения, тръбопроводи и инсталации за природен газ и втечнени въглеродородни газове, ацетиленови уредби, асансьори, повдигателни съоръжения, въжени линии и ски-влекове).
4. Документ „Искане за отпускане на материали“ - предоставя се в случаите, в които от склада на дружеството са изтеглени материали, с които да се извърши ремонт на повреденото имущество и/или да се запълни наличността на ползваните при ремонта материали в аварийния щаб.
5. Съгласие за извършване на изкопни работи - издава се при предварително искане от физически или юридически лица, които желаят да извършат СМР в сервитутна зона на газоразпределително дружество от групата на Овергаз. Съгласието се издава на основание чл. 20 ал.3 от Наредба 16/09.06.2004г. за сервитутите на енергийните обекти – Талон 1; Талон 2 и Талон 2а (документа се прилага към документацията по „Ликвидация на щети“ само и единствено за случаите, в които е увредено имущество по ГРМ вследствие на СМР в сервитутната зона на дружеството и същият е поискан от причинителя на щетата).
6. Счетоводна справка, удостоверяваща, че увреденото имущество е включено в застрахователните активи.
7. Разрешение за ползване на отклонението, към което принадлежи увредения участък.
8. Протокол от КАТ - предоставя се при настъпило застрахователно събитие вследствие на ПТП с известно МПС и съставен констативен протокол от съответните правоимащи държавни органи.
9. Други документи изискани от застрахователя в зависимост от обстоятелствата около конкретна авария (щета). В случай че са изискани - до 30 календарни дни от уведомлението за щета. Ако няма постъпило писмено искане в този период, се счита, че всички документи са представени.
10. При поискване от страна на застрахования, и/или на негов представител, застрахователят се ангажира да присъства (чрез свои представители) на мястото на настъпили застрахователни събития, при първоначалния оглед на увреденото имущество и съставянето и подписването на констативния протокол.
11. Застрахователят има право по своя преценка да привлече външни експерти (вещи лица) за изготвяне на становища относно начина на отстраняване на последиците от застрахователното събитие, включително дали увреденото имущество подлежи на ремонт или замяна.
12. До 10-о число на всеки месец застрахователят представя на застрахования справка за състоянието на щетите съгласно приложения образец.



ДОКЛАД
/КОНСТАТИВЕН ПРОТОКОЛ/
№ от 20..... г.

ГРД:

Дата и час на настъпване/уведомяване за аварията: 20... г. час: ... мин:

Адрес на аварията:

Дата и час на пристигане/спиране на изтичането на газ: 20.. г. час: ... мин: ...

Данни за аварията:

- | | |
|--|--|
| <input type="checkbox"/> Скъсано газопроводно отклонение Ø..... mm | <input type="checkbox"/> Скъсан разпределителен газопровод Ø..... mm |
| <input type="checkbox"/> Ударено газово съоръжение (тип:) | <input type="checkbox"/> Повреди по вторични преобразуватели |
| <input type="checkbox"/> Повреди по катодната защита | <input type="checkbox"/> Пробив /скъсване/ на захранващи кабели |
| <input type="checkbox"/> Повреди по средствата за одориране | <input type="checkbox"/> Повреди и аномалии по средствата за измерване |
| <input type="checkbox"/> Друго(описание): | <input type="checkbox"/> Дефектирани сградни газови инсталации |

Работно налягане: Bar

Условен диаметър на пробива Ø..... mm

Причини за аварията:

- | | |
|---|--------------------------------|
| <input type="checkbox"/> Предумишлени действия на трети лица | <input type="checkbox"/> ПТП |
| <input type="checkbox"/> Непредумишлени действия на трети лица (изкопни работи) | <input type="checkbox"/> Други |

Действия, предприети за ограничаване на щетите и възстановяване целостта на ГРМ:

Съдействие от други институции, включени в аварийния план:
.....

Причинител на аварията:

- Неизвестен**
Бележки:.....

Известен

Юридическо лице

Име:

Данъчен номер:

Булстат:

МОЛ:

Адрес:

Телефон:

Физическо лице

Име:

Адрес:

Телефон:

Представено „Съгласие за извършване на изкопни работи“ (съгласно изискванията на чл.20, ал.3 от Наредба №16/09.06.2004г. за сервитутите на енергийните обекти)

- Да – документът е регистриран в системата на Овергаз под номер/..... 201... г.
 Не – документът не е представен



Дата на констативния протокол:

Подпис

Подпис

.....

(три имена, длъжност)

(три имена, длъжност)

Забележка: При отказ да бъде подписан констативния протокол от страна на представител на причинителя на вредата, отказът се удостоверява с подпис на свидетел; посочват се трите имена и ЕГН на свидетеля.

В протокола задължително се посочва дали е представено или не е представено Съгласие за извършване на изкопни работи по чл. 20, ал. 3 от Наредба № 16/09.06.2004 г. за сервитутите на енергийните обекти



ДЕКЛАРАЦИЯ**Долуподписаният:**

Име:
Адрес:
Телефон:

Представяващ (попълва се от представители на юридическо лице):

Име:
Данъчен номер:
Булстат:
МОЛ:
Адрес:
Телефон:

Декларирам, че

1. да заплатя всички разходи по възстановяване
(възражявам/не възражявам)
на щетите.
2. удостоверение документ „Съгласие за
(притежавам/не притежавам)
извършване на изкопни работи“, издаден от, в съответствие с
чл.20, ал.3 от Наредба №16/09.06.2004г. за сервитутите на енергийните обекти.
- Да – документът е регистриран в системата на Овергаз под номер/..... 201... г.
 Не – документ „Съгласие за извършване на изкопни работи“ не е изискан.

(т.2 се попълва при авария настъпила вследствие на изкопни работи)

БЕЛЕЖКА:

.....
.....

Декларатор (Лице/Представител на лицето, причинило аварията):

.....
(име, презиме и фамилия)

Дата: 20... г.

Подпис:

Членове на аварийна група (Представители на ГРД):

.....
(име, презиме и фамилия)

Дата: 20... г.

Подпис:

.....
(име, презиме и фамилия)

Дата: 20... г.

Подпис:

Представител на Застрахователя (име и фамилия, дата и подпис)



КАЛКУЛАЦИЯ НА СТОЙНОСТТА НА НАНЕСЕНИТЕ ЩЕТИ
Средства за възстановяване на газоподаването:

№	Вид	Количество	Ед. цена, лв.	Общо, лв.
1	Локализация и спиране на изтичането на газ и подготовка за РВР			
2	Количество изтекъл в атмосферата газ	хил. нм ³		
3	Количество газ за продухване	хил. нм ³		
4	Разходи за РВР, съгласно приложени сметни норми			
5	Преизпитване на аварирания участък от органите за Технически надзор на СПО			
6				
7				
8				
9				
10				
			Обща сума	

Дата и час на възстановяване на газоподаването: 20..... г. час: мин:

Стойност на нанесените щети: (.....) лева
 (цифром) (словом)

Началник отдел „Експлоатация на ГРМ“:
 (име, презиме и фамилия)

Дата: ... 20... г.

Подпис:

Началник отдел „Финанси“:
 (име, презиме и фамилия)

Дата: ... 20... г.

Подпис:



ПРЕТЕНЦИЯ ЗА ОБЕЗЩЕТЕНИЕ

по застрахователна полица номер:

Моля, във връзка с застрахователното събитие описано в Доклада/констативен протокол/ № от 20.... г. по-горе и калкулираната стойност на нанесените щети да ни бъде изплатено застрахователно обезщетение за понесени загуби в размер на:

..... (цифром) (.....) лева.
(словом)

Желаем да получим застрахователното обезщетение, чрез банков превод по следната разплащателна сметка:

IBAN:

BIC:

ГРД:

Адрес на регистрацията:

Адрес за кореспонденция:

Идент. Номер:

ДДС Номер:

Приложени документи:

1. Доклад/Констативен протокол/;
2. Декларация (попълнена от причинителя на аварията);
3. Калкулация на стойността на нанесените щети;
4. Копие на сметни норми за извършване на СМР;
5. Искане за изписване на материали от склад;
6. Протокол за отстраняване на авария (по образец на ГРД);
7. Снимков материал удостоверяващ наличието на авария - ... броя;
8. Копие на документ „Съгласие за извършване на изкопни работи“;*;
9. Протокол от проведено изпитание за плътност на мрежата;**
10. Справка, отразяваща калкулацията на изтеклия в атмосферата газ;**

* Копие на документа се предоставя при наличие на изискано „Съгласие за извършване на изкопни работи“ и авария причинена при извършване на изкопни работи.

** Представят се единствено при наличие на изтичане на газ в атмосферата.

Съставил:

(изписват се имената и длъжността на съставителя, като същия полага подписа си)

Изп. директор ГРД:
(име, презиме и фамилия)

Дата: 20... г.

Подпис:



Изх. № / 20..... г.

ПРОТОКОЛ ЗА ОТСТРАНЯВАНЕ НА АВАРИЯ

Дата на аварията: 20..... г. , час: Дата на ремонта: 20..... г.
 Обект: Газификация на гр.
 Подобект:
 696 – ГИ – (регистрационен № на аварирания обект)
 Местонахождение на аварията:

1. Ремонтно възстановителни работи

- | | |
|---|--|
| <input type="checkbox"/> възстановяване чрез ремонтна скоба | <input type="checkbox"/> възстановяване с тръба и муфи |
| <input type="checkbox"/> ремонт на съоръжение | <input type="checkbox"/> подмяна на съоръжение |
| <input type="checkbox"/> друго | |

 Фирма, извършила ремонта:

Удостоверение № / по чл. 36 от ЗТИП

2. Протокол за годност на вложените материали

№	Наименование	Кол.	Сертификат №

3. Линейна схема

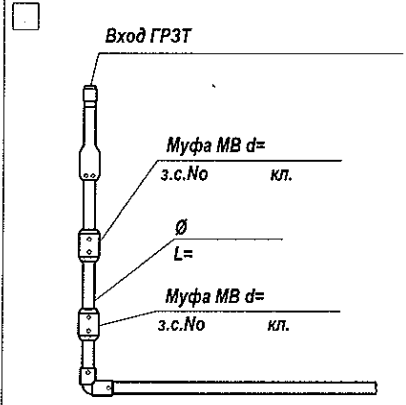
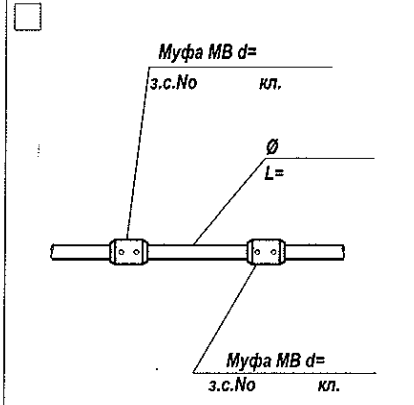
<input type="checkbox"/> 	<input type="checkbox"/> 	<input type="checkbox"/> Друго
---	--	--------------------------------

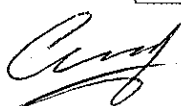

Калкулация на количество изтекъл газ

Определяне на количеството природен газ изтекло в резултат на аварията (по методиката на Pipe Line Rules of Thumb Handbook, Fourth edition, 1998 Houston, 603)

D - диаметър на отвора, през който изтича природен газ (mm)

P - работно налягане на авариралата част от газопровода (MPa)

Q - дебит в м³/ за 1 час

Полученото Q следва да умножите по времето в h от момента на аварията (ако той е неизвестен, се приема предположително), до момента на спиране на изтичането на природен газ

D = ... mm - диаметър на отвор на пробива

P = ... MPa

h = ... часа

$$Q = 6,366 \times D^2 \times P$$

Q = ... м³

Изчисляване на цената на изтеклия в атмосферата газ. Количеството изтекъл газ се умножава по продажната цена на газа и се получава стойността на изпуснатия в атмосферата газ, която се посочва в калкулацията (част от протокола за авария).



ПРОТОКОЛ №

На основание т.5 от Договор за осъществяване на технически надзор на разпределителни газопроводи, газопроводни отклонения и съоръженията към тях долуподписаният

....., представител на „**Овергаз мрежи**“ АД

приех от

представител на

извършените дейности по технически надзор на ГРМ и съоръжения в гр.
и цялата съпътстваща документация, а именно:

№	Наименование	Единична цена, лв/час без ДДС	Вложено време, час	Цена, лв без ДДС
1			 лв.
			цена без ДДС: лв.
			цена с ДДС: лв.

Съпътстваща документация:

1. Ревизионна книга на СПО – бр.

Предал:

.....

Приел:

.....



организация:						ЕИК	
ИСКАНЕ ЗА ОТПУСКАНЕ НА СУРОВИНИ/МАТЕРИАЛИ							
цел/причина за искането:		<i>(Поръчка №, количество и вид на изделие; суровини и материали за определени нужди; друго – изчерпателно описано)</i>					
№	код	наименование/описание	марка	количество		ед. цена	сума
				поискан о	отпуснат о		
						ОБЩО:	
		име		длъжност		дата	подпис
поискал:							
разрешил:							
отпуснал:							
краен получател:							

Забележка:

Реквизитите не са нормативно регламентирани и се ограничават до тези, с които стопанската операция може да се опише еднозначно.



ОМ-Г-...../.....20..... г.

СЪГЛАСИЕ
за извършване на изкопни работи

На основание чл. 20, ал.3 от Наредба 16/09.06.2004 г. за сервитутите на енергийните обекти, „Овергаз Мрежи“ АД, като титуляр на сервитутното право, дава **РАЗРЕШЕНИЕ** за изпълнение на земно - изкопни работи и строително - монтажни работи на:

Инвеститор
(физическо или юридическо лице)

За обект

.....
(описание на обекта)

При пресичане/навлизане в сервитута на разпределителен газопровод/газопроводно отклонение в участъка (ул. №, от ул. до ул.)

При спазване на следните условия:

1. Преди започване на строителните работи да се осигури присъствието на служител на „Овергаз Мрежи“ АД, като същото се заяви два дена предварително на тел. 0800 11211;
2. В местата на пресичане с газопроводната мрежа, изкопните работи да се извършват ръчно с необходимото укрепване;
3. Да се спазват нормативните хоризонтални и вертикални отстояния, съгласно Наредба №8;
4. Всички разходи по възстановяване на щети по газоразпределителната мрежа, причинени по време на СМР, са за сметка на инвеститора.

.....
(име, фамилия, длъжност на лицето издало РАЗРЕШЕНИЕТО) (подпис)

Внимание! Разрешението не е валидно без попълнен Талон 2
(попълва се от служител по т. 1 от РАЗРЕШЕНИЕТО)



ОМ-Г-...../20..... г.

Инвеститор, тел.:

Обект:

Разрешение за строеж №

издадено от

Изпълнител, тел.:

Период на извършване на СМР

Вид на навлизането в сервитутната зона:

- успоредно на газопровода - пресича газопровода

Способ на извършване на СМР:

- ръчен изкоп - машинен изкоп
- без изкопен метод (сондаж) - Да се спазва т.2 от РАЗРЕШЕНИЕТО!

.....
(име, фамилия, длъжност в „Овергаз Мрежи“ АД)

(подпис)

.....
(инвеститор/изпълнител)

(подпис)



ОМ-Г-...../20..... г.

Инвеститор, тел.:

Обект:

Разрешение за строеж №

издадено от

Изпълнител, тел.:

Период на извършване на СМР

Вид на навлизането в сервитутната зона:

- успоредно на газопровода - пресича газопровода

Способ на извършване на СМР:

- ръчен изкоп - машинен изкоп
- без изкопен метод (сондаж) - Да се спазва т.2 от РАЗРЕШЕНИЕТО!

.....

(име, фамилия, длъжност в „Овергаз Мрежи“ АД)

(подпис)

.....

(инвеститор/изпълнител)

(подпис)



VI. ОБРАЗЦИ НА ДОКУМЕНТИ ЗА УЧАСТИЕ В ПРОЦЕДУРАТА

Забележка:

Офертите на участниците следва да бъдат напълно съобразени с представените образци в документацията за участие - образците не могат да бъдат променяни и са задължителни за участниците.

**Процедура за възлагане на обществена поръчка
чрез публично състезание с предмет:**

**„Избор на застраховател за извършване на имуществено застраховане
на газоразпределителните мрежи за лицензираните територии
на „Овергаз Мрежи“ АД“**

ОПИС НА ПРЕДСТАВЕНИТЕ ДОКУМЕНТИ

№	Документ	Вид на документа (оригинал или заверено копие)
1.	ОПИС на представените документи - <i>Образец О-1.</i>	
Информация относно личното състояние на участниците и критериите за подбор, включваща:		
2.	Единен европейски документ за обществени поръчки (ЕЕДОП) - <i>Образец О-2.</i> <i>(ЕЕДОП се представя, както от участника, така и от членове на обединения, подизпълнители, трети лица, чиито ресурси ще бъдат ангажирани в изпълнението на поръчката, когато е приложимо)</i>	
2.1.	Доказателства за предприети мерки за надеждност <i>(когато е приложимо).</i>	
2.2.	Писмо за покритие (в оригинал и на български език) от компанията, притежаваща пряко или непряко мажоритарен дял от капитала на участника (при условие че мажоритарният собственик притежава изискуемия от Възложителя минимален кредитен рейтинг), за осигурено 100% презастрахователно покритие по предмета на поръчката, валидно за целия срок на договора.	
2.3.	Писмо за покритие/споразумение , включващо валидна „Cut-through-clause“ (в оригинал и на български език) - за осигурено 100% презастрахователно покритие от/с презастраховател(и), притежаващ(и) изисквания от Възложителя кредитен рейтинг, валидно за целия срок на договора, с приложен Списък на подписвачите , поели презастрахователното покритие.	
ОФЕРТА, включваща:		
3.	Техническо предложение - <i>Образец О-3.</i>	
3.1.	Документ за упълномощаване, когато лицето, което подава офертата, не е законният представител на участника - оригинал или нотариално заверено копие.	
3.2.	Декларация за съгласие за участие като подизпълнител - <i>Образец О-4</i> <i>(когато е приложимо)</i>	
4.	Ценово предложение (<i>Образец О-5</i>), поставено	

№	Документ	Вид на документа (оригинал или заверено копие)
	в отделен запечатан непрозрачен плик с надпис „Предлагани ценови параметри“.	

ПОДПИС И ПЕЧАТ:

..... (име и фамилия)

..... (длъжност на управляващия/ представляващия участника)

..... (наименование на участника)

..... (дата)

Стандартен образец за единния европейски документ за обществени поръчки (ЕЕДОП)

Част I: Информация за процедурата за възлагане на обществена поръчка и за възлагащия орган или възложителя

При процедурите за възлагане на обществени поръчки, за които в Официален вестник на Европейския съюз се публикува покана за участие в състезателна процедура, информацията, изисквана съгласно част I, ще бъде извлечена автоматично, при условие че ЕЕДОП е създаден и попълнен чрез електронната система за ЕЕДОП¹. Позоваване на съответното обявление², публикувано в Официален вестник на Европейския съюз:

ОВЕС S брой [], дата [], стр. [],

Номер на обявлението в ОВ S: [[] [] []]/S [[] []]-[[] [] [] [] []]

Когато поканата за участие в състезателна процедура не се публикува в Официален вестник на Европейския съюз, възлагащият орган или възложителят трябва да включи информация, която позволява процедурата за възлагане на обществена поръчка да бъде недвусмислено идентифицирана.

В случай, че не се изисква публикуването на обявление в Официален вестник на Европейския съюз, моля, посочете друга информация, която позволява процедурата за възлагане на обществена поръчка да бъде недвусмислено идентифицирана (напр. препратка към публикация на национално равнище): [.....]

ИНФОРМАЦИЯ ЗА ПРОЦЕДУРАТА ЗА ВЪЗЛАГАНЕ НА ОБЩЕСТВЕНА ПОРЪЧКА

Информацията, изисквана съгласно част I, ще бъде извлечена автоматично, при условие че ЕЕДОП е създаден и попълнен чрез посочената по-горе електронна система за ЕЕДОП. В противен случай тази информация трябва да бъде попълнена от икономическия оператор.

Идентифициране на възложителя³	Отговор:
Име:	[„Овергаз Мрежи“ АД]
За коя обществена поръчка се отнася?	Отговор:
Название или кратко описание на поръчката ⁴ :	[„Избор на застраховател за извършване на имуществено застраховане на газо-разпределителните мрежи за лицензираните територии на „Овергаз Мрежи“ АД“]
Референтен номер на досието, определен	[]

¹ Службите на Комисията ще предоставят безплатен достъп до електронната система за ЕЕДОП на възлагащите органи, възложителите, икономическите оператори, доставчиците на електронни услуги и други заинтересовани страни

² За възлагащите органи: или обявление за предварителна информация, използвано като покана за участие в състезателна процедура, или обявление за поръчка.

За възложителите: периодично индикативно обявление, използвано като покана за участие в състезателна процедура, обявление за поръчка или обявление за съществуването на квалификационна система.

³ Информацията да се копира от раздел I, точка I.1 от съответното обявление. В случай на съвместна процедура за възлагане на обществена поръчка, моля, посочете имената на всички заинтересовани възложители на обществени поръчки.

⁴ Вж. точки II.1.1 и II.1.3 от съответното обявление

от възлагащия орган или възложителя (ако е приложимо) ⁵ :	
<u>Останалата информация във всички раздели на ЕЕДОП следва да бъде попълнена от икономическия оператор</u>	

Част II: Информация за икономическия оператор
A: ИНФОРМАЦИЯ ЗА ИКОНОМИЧЕСКИЯ ОПЕРАТОР

Идентификация:	Отговор:
Име:	[]
Идентификационен номер по ДДС, ако е приложимо: Ако не е приложимо, моля посочете друг национален идентификационен номер, ако е необходимо и приложимо	[] []
Пощенски адрес:	[.....]
Лице или лица за контакт ⁶ : Телефон: Ел. поща: Интернет адрес (уеб адрес) (ако е приложимо):	[.....] [.....] [.....] [.....]
Обща информация:	Отговор:
Икономическият оператор микро-, малко или средно предприятие ли е ⁷ ?	<input type="checkbox"/> Да <input type="checkbox"/> Не
Само в случай че поръчката е запазена⁸: икономическият оператор защитено предприятие ли е или социално предприятие ⁹ , или ще осигури изпълнението на поръчката в контекста на програми за създаване на	<input type="checkbox"/> Да <input type="checkbox"/> Не

⁵ Вж. точка II. 1.1 от съответното обявление

⁶ Моля повторете информацията относно лицата за контакт толкова пъти, колкото е необходимо.

⁷ Вж. Препоръка на Комисията от 6 май 2003 г. относно определението за микро-, малки и средни предприятия (ОВ L 124, 20.5.2003 г., стр. 36). Тази информация се изисква само за статистически цели.

Микропредприятия: предприятие, в което са заети по-малко от 10 лица и чийто годишен оборот и/или годишен счетоводен баланс не надхвърля 2 млн. евро.

Малки предприятия предприятие, в което са заети по-малко от 50 лица и чийто годишен оборот и/или годишен счетоводен баланс не надхвърля 10 млн. евро.

Средни предприятия, предприятия, които не са нито микро-, нито малки предприятия и в които са заети по-малко от 250 лица и чийто годишен оборот не надхвърля 50 млн. евро, и/или годишният им счетоводен баланс не надхвърля 43 милиона евро.

⁸ Вж. точка III.1.5 от обявлението за поръчка

⁹ Т.е. основната му цел е социалната и професионална интеграция на хора с увреждания или в неравностойно положение.

<p>защитени работни места? Ако „да“, какъв е съответният процент работници с увреждания или в неравностойно положение? Ако се изисква, моля, посочете въпросните служители към коя категория или категории работници с увреждания или в неравностойно положение принадлежат.</p>	<p>[...] [....]</p>
<p>Ако е приложимо, посочете дали икономическият оператор е регистриран в официалния списък на одобрените икономически оператори или дали има еквивалентен сертификат (напр. съгласно национална квалификационна система (система за предварително класиране)?</p>	<p><input type="checkbox"/> Да <input type="checkbox"/> Не <input type="checkbox"/> Не се прилага</p>
<p>Ако „да“: <u>Моля, отговорете на въпросите в останалите части от този раздел, раздел Б и, когато е целесъобразно, раздел В от тази част, попълнете част V, когато е приложимо, и при всички случаи попълнете и подпишете част VI.</u></p> <p>а) Моля посочете наименованието на списъка или сертификата и съответния регистрационен или сертификационен номер, ако е приложимо: б) <i>Ако сертификатът за регистрацията или за сертифицирането е наличен в електронен формат, моля, посочете:</i></p> <p>в) Моля, посочете препратки към документите, от които става ясно на какво се основава регистрацията или сертифицирането и, ако е приложимо, класификацията в официалния списък¹⁰:</p> <p>г) Регистрацията или сертифицирането обхваща ли всички задължителни критерии за подбор?</p> <p>Ако „не“: <u>В допълнение моля, попълнете липсващата информация в част IV, раздели А, Б, В или Г според случая САМО ако това се изисква съгласно съответното обявление или документацията за обществената поръчка:</u></p> <p>д) Икономическият оператор може ли да представи удостоверение за плащането на социалноосигурителни вноски и данъци или информация, която ще позволи на възлагачия орган или възложителя да получи</p>	<p>а) [.....] б) <i>(уеб адрес, орган или служба, издаващи документа, точно позоваване на документа):</i> [.....][.....][.....][.....] в) [.....] г) <input type="checkbox"/> Да <input type="checkbox"/> Не д) <input type="checkbox"/> Да <input type="checkbox"/> Не <i>(уеб адрес, орган или служба, издаващи документа, точно позоваване на документа):</i> [.....][.....][.....][.....]</p>

¹⁰

Позоваванията и класификацията, ако има такива, са определени в сертификацията.

удостоверението чрез пряк безплатен достъп до национална база данни във всяка държава членка? <i>Ако съответните документи са на разположение в електронен формат, моля, посочете:</i>	
Форма на участие:	Отговор:
Икономическият оператор участва ли в процедурата за възлагане на обществена поръчка заедно с други икономически оператори ¹¹ ?	<input type="checkbox"/> Да <input type="checkbox"/> Не
Ако „да“, моля, уверете се, че останалите участващи оператори представят отделен ЕЕДОП.	
Ако „да“: а) моля, посочете ролята на икономическия оператор в групата (ръководител на групата, отговорник за конкретни задачи...): б) моля, посочете другите икономически оператори, които участват заедно в процедурата за възлагане на обществена поръчка: в) когато е приложимо, посочете името на участващата група:	а): [.....] б): [.....] в): [.....]
Обособени позиции	Отговор:
Когато е приложимо, означение на обособената/ите позиция/и, за които икономическият оператор желае да направи оферта:	[]

Б: ИНФОРМАЦИЯ ЗА ПРЕДСТАВИТЕЛИТЕ НА ИКОНОМИЧЕСКИЯ ОПЕРАТОР

Ако е приложимо, моля, посочете името/ната и адреса/ите на лицето/ата, упълномощено/и да представляват икономическия оператор за целите на настоящата процедура за възлагане на обществена поръчка:

Представителство, ако има такива:	Отговор:
Пълното име заедно с датата и мястото на раждане, ако е необходимо:	[.....]; [.....]
Длъжност/Действащ в качеството си на:	[.....]
Пощенски адрес:	[.....]
Телефон:	[.....]
Ел. поща:	[.....]
Ако е необходимо, моля да предоставите подробна информация за представителството (форми, обхват, цел...):	[.....]

¹¹

По-специално като част от група, консорциум, съвместно предприятие или други подобни.

В: ИНФОРМАЦИЯ ОТНОСНО ИЗПОЛЗВАНЕТО НА КАПАЦИТЕТА НА ДРУГИ СУБЕКТИ

Използване на чужд капацитет:	Отговор:
Икономическият оператор ще използва ли капацитета на други субекти, за да изпълни критериите за подбор, посочени в част IV, и критериите и правилата (ако има такива), посочени в част V по-долу?	<input type="checkbox"/> Да <input type="checkbox"/> Не

Ако „да“, моля, представете отделно за всеки от съответните субекти надлежно попълнен и подписан от тях ЕЕДОП, в който се посочва информацията, изисквана съгласно раздели А и Б от настоящата част и от част III.

Обръщаме Ви внимание, че следва да бъдат включени и техническите лица или органи, които не са свързани пряко с предприятието на икономическия оператор, и особено тези, които отговарят за контрола на качеството, а при обществените поръчки за строителство — тези, които предприемачът може да използва за извършване на строителството.

Посочете информацията съгласно части IV и V за всеки от съответните субекти¹², доколкото тя има отношение към специфичния капацитет, който икономическият оператор ще използва.

Г: ИНФОРМАЦИЯ ЗА ПОДИЗПЪЛНИТЕЛИ, ЧИЙТО КАПАЦИТЕТ ИКОНОМИЧЕСКИЯТ ОПЕРАТОР НЯМА ДА ИЗПОЛЗВА

(разделът се попълва само ако тази информация се изисква изрично от възлагащия орган или възложителя)

Възлагане на подизпълнители:	Отговор:
Икономическият оператор възнамерява ли да възложи на трети страни изпълнението на част от поръчката?	<input type="checkbox"/> Да <input type="checkbox"/> Не Ако да и доколкото е известно , моля, приложете списък на предлаганите подизпълнители: [.....]

Ако възлагащият орган или възложителят изрично изисква тази информация в допълнение към информацията съгласно настоящия раздел, моля да предоставите информацията, изисквана съгласно раздели А и Б от настоящата част и част III за всяка (категория) съответни подизпълнители.

Част III: Основания за изключване

А: ОСНОВАНИЯ, СВЪРЗАНИ С НАКАЗАТЕЛНИ ПРИСЪДИ

Член 57, параграф 1 от Директива 2014/24/ЕС съдържа следните основания за изключване:

1. Участие в престъпна организация¹³;
2. Корупция¹⁴;

¹² Например за технически органи, участващи в контрола на качеството: част IV, раздел В, точка 3:

¹³ Съгласно определението в член 2 от Рамково решение 2008/841/ПВР на Съвета от 24 октомври 2008 г. относно борбата с организираната престъпност (ОВ L 300, 11.11.2008 г., стр. 42).

¹⁴ Съгласно определението в член 3 от Конвенцията за борба с корупцията, в която участват длъжностни лица на Европейските общности или длъжностни лица на държавите — членки на Европейския съюз, ОВ С 195, 25.6.1997 г., стр. 1, и в член 2, параграф 1 от Рамково решение 2003/568/ПВР на Съвета от 22 юли 2003 г. относно борбата с корупцията в частния сектор (ОВ L 192, 31.7.2003 г., стр. 54). Това основание за изключване обхваща и корупцията съгласно определението в националното законодателство на възлагащия орган

3.	Измама ¹⁵ :
4.	Терористични престъпления или престъпления, които са свързани с терористични дейности ¹⁶ :
5.	Изпиране на пари или финансиране на тероризъм ¹⁷
6.	Детски труд и други форми на трафик на хора ¹⁸

Основания, свързани с наказателни присъди съгласно националните разпоредби за прилагане на основанията, посочени в член 57, параграф 1 от Директивата:	Отговор:
Издадена ли е по отношение на икономическия оператор или на лице , което е член на неговия административен, управителен или надзорен орган или което има правомощия да го представлява, да взема решения или да упражнява контрол в рамките на тези органи, окончателна присъда във връзка с едно от изброените по-горе основания, която е произнесена най-много преди пет години, или съгласно която продължава да се прилага период на изключване, пряко определен в присъдата?	<input type="checkbox"/> Да <input type="checkbox"/> Не Ако съответните документи са на разположение в електронен формат, моля, посочете: (уеб адрес, орган или служба, издаващи документа, точно позоваване на документа): [.....][.....][.....][.....] ¹⁹
Ако „да“ , моля посочете ²⁰ : а) дата на присъдата, посочете за коя от точки 1 — 6 се отнася и основаниято(ята) за нея; б) посочете лицето, което е осъдено []; в) доколкото е пряко указано в присъдата:	а) дата:[], буква(и): [], причина(а):[] б) [.....] в) продължителността на срока на изключване [.....] и съответната(ите) точка(и) [] Ако съответните документи са на разположение в електронен формат, моля, посочете: (уеб адрес, орган или служба, издаващи документа, точно позоваване на документа): [.....][.....][.....][.....] ²¹
В случай на присъда, икономическият оператор взел ли е мерки, с които да докаже своята надеждност въпреки наличието на	<input type="checkbox"/> Да <input type="checkbox"/> Не

(възложителя) или на икономическия оператор.

¹⁵ По смисъла на член 1 от Конвенцията за защита на финансовите интереси на Европейските общности (ОВ С 316, 27.11.1995 г., стр. 48).

¹⁶ Съгласно определението в членове 1 и 3 от Рамково решение на Съвета от 13 юни 2002 г. относно борбата срещу тероризма (ОВ L 164, 22.6.2002 г., стр. 3). Това основание за изключване също обхваща подбудителство, помагачество или съучастие или опит за извършване на престъпление, както е посочено в член 4 от същото рамково решение.

¹⁷ Съгласно определението в член 1 от Директива 2005/60/ЕО на Европейския парламент и на Съвета от 26 октомври 2005 г. за предотвратяване използването на финансовата система за целите на изпирането на пари и финансирането на тероризъм (ОВ L 309, 25.11.2005 г., стр. 15).

¹⁸ Съгласно определението в член 2 от Директива 2011/36/ЕС на Европейския парламент и на Съвета от 5 април 2011 г. относно предотвратяването и борбата с трафика на хора и защитата на жертвите от него и за замяна на Рамково решение 2002/629/ПВР на Съвета (ОВ L 101, 15.4.2011 г., стр. 1).

¹⁹ Моля да се повтори толкова пъти, колкото е необходимо.

²⁰ Моля да се повтори толкова пъти, колкото е необходимо.

²¹ Моля да се повтори толкова пъти, колкото е необходимо.

²² В съответствие с националните разпоредби за прилагане на член 57, параграф 6 от Директива

съответните основания за изключване ²² („реабилитиране по своя инициатива“)?	
Ако „да“ , моля опишете предприетите мерки ²³ :	[.....]

**Б: ОСНОВАНИЯ, СВЪРЗАНИ С ПЛАЩАНЕТО НА ДАНЪЦИ ИЛИ
 СОЦИАЛНООСИГУРИТЕЛНИ ВНОСКИ**

Плащане на данъци или социалноосигурителни вноски:	Отговор:	
Икономическият оператор изпълнил ли е всички свои задължения, свързани с плащането на данъци или социалноосигурителни вноски , както в страната, в която той е установен, така и в държавата членка на възлагащия орган или възложителя, ако е различна от страната на установяване?	<input type="checkbox"/> Да <input type="checkbox"/> Не	
Ако „не“ , моля посочете: а) съответната страна или държава членка; б) размера на съответната сума; в) как е установено нарушението на задълженията: 1) чрез съдебно решение или административен акт : – Решението или актът с окончателен и обвързващ характер ли е? – Моля, посочете датата на присъдата или решението/акта. – В случай на присъда — срокът на изключване, ако е определен <u>пряко</u> в присъдата : 2) по друг начин ? Моля, уточнете: г) Икономическият оператор изпълнил ли е задълженията си, като изплати или поеме обвързващ ангажимент да изплати дължимите данъци или социалноосигурителни вноски, включително, когато е приложимо, всички начислени лихви или глоби?	Данъци	Социалноосигурителни вноски
	а) [.....] б) [.....] в1) <input type="checkbox"/> Да <input type="checkbox"/> Не – <input type="checkbox"/> Да <input type="checkbox"/> Не – [.....] – [.....] в2) [...] г) <input type="checkbox"/> Да <input type="checkbox"/> Не Ако „да“ , моля, опишете подробно: [.....]	а) [.....]б) [.....] в1) <input type="checkbox"/> Да <input type="checkbox"/> Не – <input type="checkbox"/> Да <input type="checkbox"/> Не – [.....] – [.....] в2) [...] г) <input type="checkbox"/> Да <input type="checkbox"/> Не Ако „да“ , моля, опишете подробно: [.....]
<i>Ако съответните документи по отношение на плащането на данъци или</i>	<i>(уеб адрес, орган или служба, издаващи документа, точно позоваване на документа).²⁴</i>	

2014/24/ЕС.

²³ Като се има предвид естеството на извършените престъпления (еднократни, повтарящи се, системни...), обяснението трябва да покаже адекватността на мерките, които ще бъдат предприети.

²⁴ Моля да се повтори толкова пъти, колкото е необходимо.

социалноосигурителни вноски е на разположение в електронен формат, моля, посочете:	[.....][.....][.....][.....]
--	------------------------------

В: ОСНОВАНИЯ, СВЪРЗАНИ С НЕСЪСТОЯТЕЛНОСТ, КОНФЛИКТИ НА ИНТЕРЕСИ ИЛИ ПРОФЕСИОНАЛНО НАРУШЕНИЕ²⁵

Моля, имайте предвид, че за целите на настоящата процедура за възлагане на обществена поръчка някои от следните основания за изключване може да са формуирани по-точно в националното право, в обявлението или в документацията за поръчката. Така например в националното право може да е предвидено понятието „сериозно професионално нарушение“ да обхваща няколко различни форми на поведение.

Информация относно евентуална несъстоятелност, конфликт на интереси или професионално нарушение	Отговор:
Икономическият оператор нарушил ли е, доколкото му е известно, задълженията си в областта на екологичното, социалното или трудовото право ²⁶ ?	<input type="checkbox"/> Да <input type="checkbox"/> Не Ако „да“ , икономическият оператор взел ли е мерки, с които да докаже своята надеждност въпреки наличието на основанието за изключване („реабилитиране по своя инициатива“)? <input type="checkbox"/> Да <input type="checkbox"/> Не Ако да , моля опишете предприетите мерки: [.....]
Икономическият оператор в една от следните ситуации ли е: а) обявен в несъстоятелност , или б) предмет на производство по несъстоятелност или ликвидация, или в) споразумение с кредиторите , или г) всякаква аналогична ситуация, възникваща от сходна процедура съгласно националните закони и подзаконови актове ²⁷ , или д) неговите активи се администрират от ликвидатор или от съда, или е) стопанската му дейност е прекратена? Ако „да“: – Моля представете подробности: – Моля, посочете причините, поради които икономическият оператор ще бъде в състояние да изпълни	<input type="checkbox"/> Да <input type="checkbox"/> Не – [.....] – [.....]

²⁵ Вж. член 57, параграф 4 от Директива 2014/24/ЕС

²⁶ *Както е посочено за целите на настоящата процедура за възлагане на обществена поръчка в националното право, в обявлението или документацията за обществената поръчка или в член 18, параграф 2 от Директива 2014/24/ЕС*

²⁷ *Вж. националното законодателство, съответното обявление или документацията за обществената поръчка.*

²⁸ Тази информация **не** трябва да се дава, ако изключването на икономически оператори в един от случаите, изброени в букви а) — е), е **задължително** съгласно приложимото национално право **без каквато и да е възможност за дерогация**, дори ако икономическият оператор е в състояние да изпълни поръчката.

<p>поръчката, като се вземат предвид приложимите национални норми и мерки за продължаване на стопанската дейност при тези обстоятелства²⁸?</p> <p><i>Ако съответните документи са на разположение в електронен формат, моля, посочете:</i></p>	<p>(уеб адрес, орган или служба, издаващи документа, точно позоваване на документа): [.....][.....][.....][.....]</p>
<p>Икономическият оператор извършил ли е тежко професионално нарушение²⁹?</p> <p>Ако „да“, моля, опишете подробно:</p>	<p><input type="checkbox"/> Да <input type="checkbox"/> Не, [.....]</p> <p>Ако „да“, икономическият оператор предприел ли е мерки за реабилитиране по своя инициатива? <input type="checkbox"/> Да <input type="checkbox"/> Не Ако „да“, моля опишете предприетите мерки: [.....]</p>
<p>Икономическият оператор сключил ли е споразумения с други икономически оператори, насочени към нарушаване на конкуренцията?</p> <p>Ако „да“, моля, опишете подробно:</p>	<p><input type="checkbox"/> Да <input type="checkbox"/> Не [...]</p> <p>Ако „да“, икономическият оператор предприел ли е мерки за реабилитиране по своя инициатива? <input type="checkbox"/> Да <input type="checkbox"/> Не Ако „да“, моля опишете предприетите мерки: [.....]</p>
<p>Икономическият оператор има ли информация за конфликт на интереси³⁰, свързан с участието му в процедурата за възлагане на обществена поръчка?</p> <p>Ако „да“, моля, опишете подробно:</p>	<p><input type="checkbox"/> Да <input type="checkbox"/> Не [...]</p>
<p>Икономическият оператор или свързано с него предприятие, предоставял ли е консултантски услуги на възлагащия орган или на възложителя или участвал ли е по друг начин в подготовката на процедурата за възлагане на обществена поръчка?</p> <p>Ако „да“, моля, опишете подробно:</p>	<p><input type="checkbox"/> Да <input type="checkbox"/> Не [...]</p>
<p>Случвало ли се е в миналото договор за обществена поръчка, договор за поръчка с възложител или договор за концесия на икономическия оператор да е бил предсрочно прекратен или да са му били налагани обезщетения или други подобни санкции във връзка с такава поръчка в миналото?</p> <p>Ако „да“, моля, опишете подробно:</p>	<p><input type="checkbox"/> Да <input type="checkbox"/> Не [...]</p> <p>Ако „да“, икономическият оператор предприел ли е мерки за реабилитиране по своя инициатива? <input type="checkbox"/> Да <input type="checkbox"/> Не Ако „да“, моля опишете предприетите мерки: [.....]</p>

²⁹ Ако е приложимо, вж. определенията в националното законодателство, съответното обявление или в документацията за обществената поръчка.

³⁰ Както е посочено в националното законодателство, съответното обявление или в документацията за обществената поръчка.

<p>Може ли икономическият оператор да потвърди, че:</p> <p>а) не е виновен за подаване на неверни данни при предоставянето на информацията, необходима за проверката за липса на основания за изключване или за изпълнението на критериите за подбор;</p> <p>б) не е укрил такава информация;</p> <p>в) може без забавяне да предостави придружаващите документи, изисквани от възлагащия орган или възложителя; и</p> <p>г) не се е опитал да упражни неправомерно влияние върху процеса на вземане на решения от възлагащия орган или възложителя, да получи поверителна информация, която може да му даде неоправдани предимства в процедурата за възлагане на обществена поръчка, или да предостави поради небрежност подвеждаща информация, която може да окаже съществено влияние върху решенията по отношение на изключването, подбора или възлагането?</p>	<p><input type="checkbox"/> Да <input type="checkbox"/> Не</p>
--	--

Г: ДРУГИ ОСНОВАНИЯ ЗА ИЗКЛЮЧВАНЕ, КОИТО МОЖЕ ДА БЪДАТ ПРЕДВИДЕНИ В НАЦИОНАЛНОТО ЗАКОНОДАТЕЛСТВО НА ВЪЗЛАГАЩИЯ ОРГАН ИЛИ ВЪЗЛОЖИТЕЛЯ НА ДЪРЖАВА ЧЛЕНКА

Специфични национални основания за изключване	Отговор:
<p>Прилагат ли се специфичните национални основания за изключване, които са посочени в съответното обявление или в документацията за обществената поръчка? <i>Ако документацията, изисквана в съответното обявление или в документацията за поръчката са достъпни по електронен път, моля, посочете:</i></p>	<p>[...] <input type="checkbox"/> Да <input type="checkbox"/> Не</p> <p>(уеб адрес, орган или служба, издаващи документа, точно позоваване на документа): [.....][.....][.....][.....]³¹</p>
<p>В случай че се прилага някое специфично национално основание за изключване, икономическият оператор предприел ли е мерки за реабилитиране по своя инициатива? Ако „да“, моля опишете предприетите мерки:</p>	<p><input type="checkbox"/> Да <input type="checkbox"/> Не</p> <p>[...]</p>

Част IV: Критерии за подбор

Относно критериите за подбор (раздела или раздели А—Г от настоящата част) икономическият оператор заявява, че

³¹

Моля да се повтори толкова пъти, колкото е необходимо.

α: ОБЩО УКАЗАНИЕ ЗА ВСИЧКИ КРИТЕРИИ ЗА ПОДБОР

Икономическият оператор следва да попълни тази информация само ако възлагащият орган или възложителят е посочил в съответното обявление или в документацията за поръчката, посочена в обявлението, че икономическият оператор може да се ограничи до попълването ѝ в раздел α от част IV, без да трябва да я попълва в друг раздел на част IV:

Спазване на всички изисквани критерии за подбор	Отговор:
Той отговаря на изискваните критерии за подбор:	<input type="checkbox"/> Да <input type="checkbox"/> Не

А: ГОДНОСТ

Икономическият оператор следва да предостави информация само когато критериите за подбор са били изисквани от възлагащия орган или възложителя в обявлението или в документацията за поръчката, посочена в обявлението.

Годност	Отговор:
1) Той е вписан в съответния професионален или търговски регистър в държавата членка, в която е установен ³² : Ако съответните документи са на разположение в електронен формат, моля, посочете:	[...] (уеб адрес, орган или служба, издаващи документа, точно позоваване на документа): [.....][.....][.....][.....]
2) При поръчки за услуги: Необходимо ли е специално разрешение или членство в определена организация, за да може икономическият оператор да изпълни съответната услуга в държавата на установяване? Ако съответните документи са на разположение в електронен формат, моля, посочете:	<input type="checkbox"/> Да <input type="checkbox"/> Не Ако да, моля посочете какво и дали икономическият оператор го притежава: [...] <input type="checkbox"/> Да <input type="checkbox"/> Не (уеб адрес, орган или служба, издаващи документа, точно позоваване на документа): [.....][.....][.....][.....]

Б: ИКОНОМИЧЕСКО И ФИНАНСОВО СЪСТОЯНИЕ

Икономическият оператор следва да предостави информация само когато критериите за подбор са били изисквани от възлагащия орган или възложителя в обявлението, или в документацията за поръчката, посочена в обявлението.

Икономическо и финансово състояние	Отговор:
1а) Неговият („общ“) годишен оборот за броя финансови години, изисквани в съответното обявление или в документацията за поръчката, е както следва: и/или 1б) Неговият среден годишен оборот за броя години, изисквани в съответното обявление	година: [.....] оборот:[.....][...]валута година: [.....] оборот:[.....][...]валута година: [.....] оборот:[.....][...]валута (брой години, среден оборот): [.....],[.....][...]валута (уеб адрес, орган или служба, издаващи документа,

³² Както е описано в приложение XI към Директива 2014/24/ЕС; възможно е по отношение на икономическите оператори от някои държави членки да се прилагат други изисквания, посочени в същото приложение

<p>или в документацията за поръчката, е както следва³³): <i>Ако съответните документи са на разположение в електронен формат, моля, посочете:</i></p>	<p><i>точно позоваване на документа):</i> [.....][.....][.....][.....]</p>
<p>2а) Неговият („конкретен“) годишен оборот в стопанската област, обхваната от поръчката и посочена в съответното обявление, или в документацията за поръчката, за изисквания брой финансови години, е както следва: <u>и/или</u> 2б) Неговият среден годишен оборот в областта и за броя години, изисквани в съответното обявление или документацията за поръчката, е както следва³⁴: <i>Ако съответните документи са на разположение в електронен формат, моля, посочете:</i></p>	<p>година: [.....] оборот:[.....][...]валута година: [.....] оборот:[.....][...]валута година: [.....] оборот:[.....][...]валута</p> <p>(брой години, среден оборот): [.....],[.....][...]валута</p> <p><i>(уеб адрес, орган или служба, издаващи документа, точно позоваване на документацията):</i> [.....][.....][.....][.....]</p>
<p>3) В случай че липсва информация относно оборота (общия или конкретния) за целия изискуем период, моля, посочете датата, на която икономическият оператор е учреден или е започнал дейността си:</p>	<p>[.....]</p>
<p>4) Що се отнася до финансовите съотношения³⁵, посочени в съответното обявление, или в документацията за обществената поръчка, икономическият оператор заявява, че реалната им стойност е, както следва: <i>Ако съответните документи са на разположение в електронен формат, моля, посочете:</i></p>	<p>(посочване на изискваното съотношение — съотношение между x и y³⁶ — и стойността): [...], [.....]³⁷</p> <p><i>(уеб адрес, орган или служба, издаващи документа, точно позоваване на документа):</i> [.....][.....][.....][.....]</p>
<p>5) Застрахователната сума по неговата застрахователна полица за риска „професионална отговорност“ възлиза на: <i>Ако съответната информация е на разположение в електронен формат, моля, посочете:</i></p>	<p>[.....],[.....][...]валута</p> <p><i>(уеб адрес, орган или служба, издаващи документа, точно позоваване на документа):</i> [.....][.....][.....][.....]</p>
<p>6) Що се отнася до другите икономически или финансови изисквания, ако има такива, които може да са посочени в съответното обявление или в документацията за обществената поръчка, икономическият оператор заявява, че: <i>Ако съответната документация, която може да е била посочена в съответното обявление или в документацията за</i></p>	<p>[...]</p> <p><i>(уеб адрес, орган или служба, издаващи документа, точно позоваване на документацията):</i></p>

³³ Само ако е разрешено в съответното обявление или в документацията за обществената поръчка.
³⁴ Само ако е разрешено в съответното обявление или в документацията за обществената поръчка.
³⁵ Например съотношението между активите и пасивите.
³⁶ Например съотношението между активите и пасивите.
³⁷ Моля да се повтори толкова пъти, колкото е необходимо.

обществената поръчка, е достъпна по електронен път, моля, посочете:	[.....][.....][.....][.....]
---	------------------------------

В: ТЕХНИЧЕСКИ И ПРОФЕСИОНАЛНИ СПОСОБНОСТИ

Икономическият оператор следва да предостави информация само когато критериите за подбор са били изисквани от възлагащия орган или възложителя в обявлението, или в документацията за поръчката, посочена в обявлението.

Технически и професионални способности	Отговор:								
<p>1а) Само за обществените поръчки за строителство: През референтния период³⁸ икономическият оператор е извършил следните строителни дейности от конкретния вид: Ако съответните документи относно доброто изпълнение и резултат от най-важните строителни работи са на разположение в електронен формат, моля, посочете:</p>	<p>Брой години (този период е определен в обявлението или документацията за обществената поръчка): [.....] Строителни работи: [.....] (уеб адрес, орган или служба, издаващи документа, точно позоваване на документа): [.....][.....][.....][.....]</p>								
<p>1б) Само за обществени поръчки за доставки и обществени поръчки за услуги: През референтния период³⁹ икономическият оператор е извършил следните основни доставки или е предоставил следните основни услуги от посочения вид: При изготвяне на списъка, моля, посочете сумите, датите и получателите, независимо дали са публични или частни субекти⁴⁰:</p>	<p>Брой години (този период е определен в обявлението или документацията за обществената поръчка): [.....]</p> <table border="1"> <thead> <tr> <th>Описание</th> <th>Суми</th> <th>Дати</th> <th>Получатели</th> </tr> </thead> <tbody> <tr> <td> </td> <td> </td> <td> </td> <td> </td> </tr> </tbody> </table>	Описание	Суми	Дати	Получатели				
Описание	Суми	Дати	Получатели						
<p>2) Той може да използва следните технически лица или органи⁴¹, особено тези, отговарящи за контрола на качеството: При обществените поръчки за строителство икономическият оператор ще може да използва технически лица или органи при извършване на строителството:</p>	<p>[.....] [.....]</p>								
<p>3) Той използва следните технически съоръжения и мерки за гарантиране на качество, а съоръженията за проучване и изследване са както следва:</p>	<p>[.....]</p>								
<p>4) При изпълнение на поръчката той ще бъде в състояние да прилага следните системи за управление и за проследяване на веригата на доставка:</p>	<p>[.....]</p>								

³⁸ Възлагащите органи могат да **изискат** наличието на опит до пет години и да **приемат** опит отпреди **повече** от пет години.

³⁹ Възлагащите органи могат да **изискат** наличието на опит до три години и да **приемат** опит отпреди **повече** от три години.

⁴⁰ С други думи, **всички** получатели следва да бъдат изброени и списъкът следва да включва публичните и частните клиенти за съответните доставки или услуги.

⁴¹ За техническите лица или органи, които не са свързани пряко с предприятието на икономическия оператор, но чийто капацитет той използва съгласно посоченото в част II, раздел В, следва да се попълнят отделни ЕЕДОП.

<p>5) За комплексни стоки или услуги или, по изключение, за стоки или услуги, които са със специално предназначение: Икономическият оператор ще позволи ли извършването на проверки⁴² на неговия производствен или технически капацитет и, когато е необходимо, на средствата за проучване и изследване, с които разполага, както и на мерките за контрол на качеството?</p>	<p><input type="checkbox"/> Да <input type="checkbox"/> Не</p>
<p>6) Следната образователна и професионална квалификация се притежава от: а) доставчика на услуга или самия изпълнител, и/или (в зависимост от изискванията, посочени в обявлението, или в документацията за обществената поръчка) б) неговия ръководен състав:</p>	<p>а) [.....] б) [.....]</p>
<p>7) При изпълнение на поръчката икономическият оператор ще може да приложи следните мерки за управление на околната среда:</p>	<p>[.....]</p>
<p>8) Средната годишна численост на състава на икономическия оператор и броят на ръководния персонал през последните три години са, както следва:</p>	<p>Година, средна годишна численост на състава: [.....],[.....], [.....],[.....], [.....],[.....], Година, брой на ръководните кадри: [.....],[.....], [.....],[.....], [.....],[.....]</p>
<p>9) Следните инструменти, съоръжения или техническо оборудване ще бъдат на негово разположение за изпълнение на договора:</p>	<p>[.....]</p>
<p>10) Икономическият оператор възнамерява евентуално да възложи на подизпълнител⁴³ изпълнението на следната част (процентно изражение) от поръчката:</p>	<p>[.....]</p>
<p>11) За обществени поръчки за доставки: Икономическият оператор ще достави изискваните мостри, описания или снимки на продуктите, които не трябва да са придружени от сертификати за автентичност. Ако е приложимо, икономическият оператор декларира, че ще осигури изискваните сертификати за автентичност. <i>Ако съответните документи са на разположение в електронен формат, моля, посочете:</i></p>	<p>[...] <input type="checkbox"/> Да <input type="checkbox"/> Не</p> <p><input type="checkbox"/> Да <input type="checkbox"/> Не</p> <p>(<i>уеб адрес, орган или служба, издаващи документа, точно позоваване на документа</i>): [.....]/[.....]/[.....]/[.....]</p>

⁴² Проверката се извършва от възлагащия орган или, при съгласие от негова страна, от негово име от компетентен официален орган на държавата, в която е установен доставчикът на стоки или услуги;

⁴³ Ако икономическият оператор **е решил** да възложи подизпълнението на част от договора **и** ще използва капацитета на подизпълнителя, за да изпълни тази част, моля, попълнете отделен ЕЕДОП за подизпълнителите, вж. част II, раздел В по-горе.

<p>12) За обществени поръчки за доставки: Икономическият оператор може ли да представи изискваните сертификати, изготвени от официално признати институции или агенции по контрол на качеството, доказващи съответствието на продуктите, които могат да бъдат ясно идентифицирани чрез позоваване на технически спецификации или стандарти, посочени в обявлението или в документацията за поръчката? Ако „не“, моля, обяснете защо и посочете какви други доказателства могат да бъдат представени: Ако съответните документи са на разположение в електронен формат, моля, посочете:</p>	<p><input type="checkbox"/> Да <input type="checkbox"/> Не</p> <p>[...]</p> <p>(уеб адрес, орган или служба, издаващи документа, точно позоваване на документа): [.....][.....][.....][.....]</p>
---	--

Г: СТАНДАРТИ ЗА ОСИГУРЯВАНЕ НА КАЧЕСТВОТО И СТАНДАРТИ ЗА ЕКОЛОГИЧНО УПРАВЛЕНИЕ

Икономическият оператор следва да предостави информация само когато стандартите за осигуряване на качеството и/или стандартите за екологично управление са били изисквани от възлагащия орган или възложителя в обявлението или в документацията за обществената поръчка, посочена в обявлението.

Стандарти за осигуряване на качеството и стандарти за екологично управление	Отговор:
<p>Икономическият оператор ще може ли да представи сертификати, изготвени от независими органи и доказващи, че икономическият оператор отговаря на стандартите за осигуряване на качеството, включително тези за достъпност за хора с увреждания. Ако „не“, моля, обяснете защо и посочете какви други доказателства относно схемата за гарантиране на качеството могат да бъдат представени: Ако съответните документи са на разположение в електронен формат, моля, посочете:</p>	<p><input type="checkbox"/> Да <input type="checkbox"/> Не</p> <p>[.....] [.....]</p> <p>(уеб адрес, орган или служба, издаващи документа, точно позоваване на документа): [.....][.....][.....][.....]</p>
<p>Икономическият оператор ще може ли да представи сертификати, изготвени от независими органи, доказващи, че икономическият оператор отговаря на задължителните стандарти или системи за екологично управление? Ако „не“, моля, обяснете защо и посочете какви други доказателства относно стандартите или системите за екологично управление могат да бъдат представени: Ако съответните документи са на разположение в електронен формат, моля, посочете:</p>	<p><input type="checkbox"/> Да <input type="checkbox"/> Не</p> <p>[.....] [.....]</p> <p>(уеб адрес, орган или служба, издаващи документа, точно позоваване на документа):</p>

[.....][.....][.....][.....]

Част V: Намаляване на броя на квалифицираните кандидати

Икономическият оператор следва да предостави информация само когато възлагащият орган или възложителят е посочил обективните и недискриминационни критерии или правила, които трябва да бъдат приложени с цел ограничаване броя на кандидатите, които ще бъдат поканени за представяне на оферти или за провеждане на диалог. Тази информация, която може да бъде съпроводена от изисквания относно видовете сертификати или форми на документални доказателства, ако има такива, които трябва да бъдат представени, се съдържа в съответното обявление или в документацията за обществената поръчка, посочена в обявлението.

Само при ограничени процедури, състезателни процедури с договаряне, процедури за състезателен диалог и партньорства за иновации:

Икономическият оператор декларира, че:

Намаляване на броя	Отговор:
Той изпълнява целите и недискриминационните критерии или правила, които трябва да бъдат приложени, за да се ограничи броят на кандидатите по следния начин: В случай, че се изискват някои сертификати или други форми на документални доказателства, моля, посочете за всеки от тях, дали икономическият оператор разполага с изискваните документи: <i>Ако някои от тези сертификати или форми на документални доказателства са на разположение в електронен формат⁴⁴, моля, посочете за всички от тях:</i>	[.....] [...] <input type="checkbox"/> Да <input type="checkbox"/> Не ⁴⁵ (уеб адрес, орган или служба, издаващи документа, точно позоваване на документацията): [.....][.....][.....][.....] ⁴⁶

Част VI: Заключителни положения

Долуподписаният декларира, че информацията, посочена в части II – V по-горе, е вярна и точна, и че е представена с ясното разбиране на последствията при представяне на неверни данни.

Долуподписаният официално декларира, че е в състояние при поискване и без забава да представи указаните сертификати и други форми на документални доказателства, освен в случаите, когато:

а) възлагащият орган или възложителят може да получи придружаващите документи чрез пряк достъп до съответната национална база данни във всяка държава членка, която е достъпна безплатно⁴⁷; или

б) считано от 18 октомври 2018 г. най-късно⁴⁸, възлагащият орган или възложителят вече

⁴⁴ Моля, посочете ясно към кой документ се отнася отговорът.

⁴⁵ Моля да се повтори толкова пъти, колкото е необходимо.

⁴⁶ Моля да се повтори толкова пъти, колкото е необходимо.

⁴⁷ При условие, че икономическият оператор е предоставил необходимата информация (уеб адрес, орган или служба, издаващи документа, точно позоваване на документацията), която позволява на възлагащия орган или на възложителя да го направи. Когато се изисква, това трябва да бъде съпроводено от съответното съгласие за достъп.

притежава съответната документация.

Долуподписаният дава официално съгласие [посочете възлагащия орган или възложителя съгласно част I, раздел A] да получи достъп до документите, подкрепящи информацията, която е предоставена в [посочете съответната част, раздел/ точка/и] от настоящия Единен европейски документ за обществени поръчки за целите на [посочете процедурата за възлагане на обществена поръчка: (кратко описание, препратка към публикацията в Официален вестник на Европейския съюз, референтен номер)].

Дата, място и, когато се изисква или е необходимо, подпис(и): [.....]

ТЕХНИЧЕСКО ПРЕДЛОЖЕНИЕ
за
изпълнение на обществена поръчка,
възлагана чрез публично състезание

НАИМЕНОВАНИЕ НА ПОРЪЧКАТА: *Избор на застраховател за извършване на имуществено застраховане на газоразпределителните мрежи за лицензираните територии на „Овергаз Мрежи“ АД*

ОТ:

Наименование на участника:

Точен адрес за кореспонденция (град, пощенски код, улица, №):

Телефон/факс:; **e-mail:**

вписано в Търговския регистър при Агенцията по вписванията с ЕИК:, **представявано от**

.....

ДО:

„Овергаз Мрежи“ АД
ул. „Филип Кутев“, №5
1407 София
Факс: + 359 2 962 17 24
Лице за контакт: Гочо Гочев
E-mail: gocho_gochev@overgas.bg

УВАЖАЕМИ ГОСПОДА,

След запознаване с *Документацията* за обществената поръчка и образците на документи към същата, получаването на които потвърждаваме с настоящото, Ви представяме нашето *Техническо предложение (Предложение)* за изпълнение на поръчката с горепосочения предмет.

1. Работата, която ще извършим в изпълнение предмета на поръчката, е в съответствие с условията и изискванията на Възложителя, посочени в раздел III. ОПИСАНИЕ НА ПРЕДМЕТА НА ПОРЪЧКАТА от *Документацията*.

2. При изпълнението на поръчката ще използваме/няма да използваме (*невярното се зачертава*) следните подизпълнители:

Подизпълнител – наименование и данни за контакт (избройте имената и адресите на подизпълнителите, посочете представител)	Дял от поръчката, който ще бъде възложен на подизпълнителя (в % от общата стойност на поръчката)
1.	
2.	

2.1. Като доказателство за поетите от подизпълнителя(ите) задължения, към настоящото *Предложение* прилагаме писмено съгласие за участие от страна на посочения(ите) подизпълнител(и) под формата на *Декларация за съгласие за участие като подизпълнител-Образец О-4*.

3. Предлаганият от нас срок за изпълнение на услугата (застраховката) е 24 (двадесет и четири) **месеца (два застрахователни периода)**, считано от **00.00 часа на 01.12.2016 г.**

4. Обръщаме внимание на следните допълнителни преимущества на нашето предложение спрямо задължителните изисквания и условия по *Документацията*, свързани с изпълнението на поръчката:

.....
(посочва се всяка друга информация (при наличие на такава), която участникът счита за целесъобразна и от значение за избирането му за Изпълнител)

5. Всички дейности, посочени в нашата оферта, са отчетени и включени в предложената от нас цена за придобиване в *Ценовото предложение - Образец О-5*.

6. Декларираме, че сме запознати със и приемаме клаузите на предлагания проект на договор. В случай че бъдем определени за Изпълнител, ние сме готови, да сключим договора в уговорения с Възложителя за това срок при изискванията на чл. 112 от ЗОП.

7. Декларираме, че сме запознати с посочения от Възложителя в *Обявлението* срок на валидност на офертата. С подаване на настоящото *Техническо предложение* за обществената поръчка, за възлагането на която участваме, направените от нас предложения и поети ангажименти са валидни за период от дни (посочете броя на дните и/или последната дата на валидност, съобразени с условията на *Обявлението*, но не по-малко от 60 (шестдесет) дни след обявената крайна дата за подаване на офертите), считано от датата, посочена в *Обявлението* като краен срок за представяне на оферти и ние ще сме обвързани с нея и тя може да бъде приета във всеки един момент преди изтичане на този срок.

Ние удостоверяваме и потвърждаваме, че услугата по имуществената застраховка, която ще бъде извършена от нас, отговаря на изискванията, посочени в *раздел III. ОПИСАНИЕ НА ПРЕДМЕТА НА ПОРЪЧКАТА* от *Документацията* за обществената поръчка.

Приложения: съгласно посочения *Опис на представените документи (Образец О-1)*, представляващ неразделна част от нашата оферта.

Забележка:

Настоящият документ се окомплектова с останалите документи по чл. 39, ал.3, т.1 от ППЗОП и се поставя в общата ОПАКОВКА с предложението на участника.

ПОДПИС И ПЕЧАТ:

..... (име и фамилия)

..... (длъжност на управляващия/ представляващия участника)

..... (наименование на участника)

..... (дата)

VI.4.

Образец О-4

ДЕКЛАРАЦИЯ
за съгласие за участие като подизпълнител

Долуподписаният/-ната
притежаващ лична карта №....., издадена на ОТ
с ЕГН, в качеството си на
(посочете длъжността)

на
(посочете фирмата на участника)

регистриран
(укажете съответния регистър и номер на вписване)

със седалище и адрес на управление
във връзка с обявената от „Овергагаз Мрежи“ АД процедура за възлагане на обществена
поръчка чрез публично състезание,

**НАИМЕНОВАНИЕ НА ПОРЪЧКАТА: „Избор на застраховател за извършване на
имууществено застраховане на газоразпределителните мрежи за лицензираните
територии на „Овергаз Мрежи“ АД“**

ДЕКЛАРИРАМ:

Ние, (посочете фирмата, която представлявате), сме
съгласни да участваме като подизпълнител на (посочете
участника, на който сте подизпълнител) при изпълнение на горепосочената поръчка.

Дейностите, които ще изпълняваме като подизпълнител са:

.....
.....
(посочете вида на дейностите и дела от поръчката (в %), които ще изпълнявате като
подизпълнител)

Запознати сме с разпоредбата на чл. 101, ал.9 от ЗОП и декларираме, че съгласявайки се
да бъдем подизпълнител в офертата на посочения по-горе участник, нямаме право и няма
да участваме като участник в горепосочената процедура като представим самостоятелна
оферта.

За удостоверяване на нашето съответствие с посочените от Възложителя в *Обявлението и
документацията за участие* критерии за подбор (съобразно вида и дела от поръчката,
които ще изпълняваме), както и липсата на основания за отстраняване от процедурата,
ние представяме самостоятелно ЕЕДОП (по реда на чл. 67, ал.2 от ЗОП).

.....**2016 г.**

Декларатор:
(подпис и печат)

VI.6.

Образец О-6

ЦЕНОВО ПРЕДЛОЖЕНИЕ
за
изпълнение на обществена поръчка,
възлагана чрез публично състезание

НАИМЕНОВАНИЕ НА ПОРЪЧКАТА: „Избор на застраховател за извършване на имуществено застраховане на газоразпределителните мрежи за лицензираните територии на „Овергаз Мрежи“ АД“

ОТ:

Наименование на участника:

Точен адрес за кореспонденция (град, пощенски код, улица, №):

.....

Телефон/факс:; **e-mail:**

вписано в Търговския регистър при Агенцията по вписванията с

ЕИК:, **представявано от**

ДО:

„Овергаз Мрежи“ АД
ул. „Филип Кутев“, №5
1407 София
Факс: + 359 2 962 17 24
Лице за контакт: Гочо Гочев
E-mail: gocho_gochev@overgas.bg

УВАЖАЕМИ ГОСПОДА,

С настоящото Ви представяме нашето *Ценово предложение* за изпълнение на горепосочената поръчка, както следва:

I. ЦЕНА И УСЛОВИЯ НА ФОРМИРАНЕТО Й

Изпълнението на предмета на поръчката – имуществено застраховане, ще извършим по цени при следните условия:

(1) Предложените цени са определени при пълно съответствие с условията от документацията за участие.

(2) Всички посочени цени са в лева, без включен Данък Застрахователна Премия (ДЗП).

(3) Цените в нашето предложение са окончателни и не подлежат на увеличение за срока на договора.

(4) Посочените цени включват всички разходи по изпълнение предмета на поръчката.

Застраховането ще извършим съгласно изискванията и условията на *раздел III. ОПИСАНИЕ НА ПРЕДМЕТА НА ПОРЪЧКАТА* от Документацията, както и стойностите на обектите за застраховане в съответните лицензирани територии, представени в Приложение №1 към същия раздел. Базата за определяне на застрахователната стойност на активите е тяхната отчетна стойност, която се приема за възстановителна.

Цените по застраховането на газоразпределителните мрежи в отделните лицензирани територии на „Овергаз Мрежи“ АД са представени в Табл. 1, Табл. 2, Табл. 3, Табл. 4 и Табл. 5, както следва:

1. Лицензирана територия на Столична община и община Божурище:

Таблица 1

№ по ред	Актив, обект на застраховане	Отчетна стойност на актива	Годишно тарифно число за застраховане на съответния актив (в %)	Годишна застрахователна премия за съответния актив (в лева без ДЗП)
1.	Газоразпределителна мрежа - линейна/подземна част	68 849 320,42		
2.	Надземно оборудване	14 606 313,47		
3.	ТСКМ (технологична съобщителна кабелна мрежа)	10 453 312,25		
4.	Природен газ, запълващ мрежата	20 475,64		
5.	ОБЩО	93 929 421,78		

2. Лицензирана територия „СЕВЕР“:

Таблица 2

№ по ред	Актив, обект на застраховане	Отчетна стойност на актива	Годишно тарифно число за застраховане на съответния актив (в %)	Годишна застрахователна премия за съответния актив (в лева без ДЗП)
1.	Газоразпределителна мрежа - линейна/подземна част	58 116 697,25		
2.	Надземно оборудване	12 807 326,62		
3.	ТСКМ (технологична съобщителна кабелна мрежа)	2 960 729,77		
4.	Природен газ, запълващ мрежата	71 403,32		
5.	ОБЩО	73 956 156,96		

3. Лицензирана територия „ИЗТОК“:

Таблица 3

№ по ред	Актив, обект на застраховане	Отчетна стойност на актива	Годишно тарифно число за застраховане на съответния актив (в %)	Годишна застрахователна премия за съответния актив (в лева без ДЗП)
1.	Газоразпределителна мрежа - линейна/подземна част	61 984 268,85		
2.	Надземно оборудване	12 630 608,86		
3.	ТСКМ (технологична съобщителна кабелна мрежа)	5 342 259,74		
4.	Природен газ запълващ мрежата	23 208,70		
5.	ОБЩО	79 980 346,15		

4. Лицензирана територия „ЗАПАД“:

Таблица 4

№ по ред	Актив, обект на застраховане	Отчетна стойност на актива	Годишно тарифно число за застраховане на съответния актив (в %)	Годишна застрахователна премия за съответния актив (в лева без ДЗП)
1.	Газоразпределителна мрежа - линейна/подземна част	30 298 919,04		
2.	Надземно оборудване	6 210 029,14		
3.	ТСКМ (технологична съобщителна кабелна мрежа)	0,00		
4.	Природен газ, запълващ мрежата	33 923,91		
5.	ОБЩО	36 542 872,09		

5. Лицензирана територия „ЮГ“:

Таблица 5

№ по ред	Актив, обект на застраховане	Отчетна стойност на актива	Годишно тарифно число за застраховане на съответния актив (в %)	Годишна застрахователна премия за съответния актив (в лева без ДЗП)
1.	Газоразпределителна мрежа - линейна/подземна част	22 687 240,50		
2.	Надземно оборудване	5 921 724,21		
3.	ТСКМ (технологична съобщителна кабелна мрежа)	0,00		
4.	Природен газ, запълващ мрежата	4 668,91		
5.	ОБЩО	28 613 633,62		

Забележка:

- **В края на всяко тримесечие, в случай на новопридобито имущество (ДМА), съответстващо на изброеното в предмета на поръчката, застрахованият може да го дозастрахова до края на застрахователния период, записан в полицата, като заплати премия съгласно тарифите от офертата, пропорционално за всеки ден до изтичането на полицата. Застрахованият има право по негова преценка, при новопридобито имущество със значителна стойност, да извърши дозастраховане във всеки един момент при условията на предходното изречение.**
- **Застрахователният договор се обслужва и администрира от „ЗБ Инс Плюс“ ООД - застрахователен брокер, упълномощен от Възложителя.**

За изпълнение предмета на поръчката в съответствие с условията на настоящата процедура, НИЕ, долуподписаните, с настоящото предлагаме **ОБЩА цена за изпълнение** в размер на: (цифром), (словом)
(посочва се цифром и словом стойността на валутата)

Общата цена е формирана въз основа на единичните цени по застраховане на имуществото в отделните лицензирани територии на „Овергаз Мрежи“ АД.

При несъответствие между предложените единична и обща цена, **валидна ще бъде единичната цена на офертата**. В случай че бъде открито такова несъответствие, общата цена ще бъде приведена в съответствие с единичната цена на офертата.

Делът (в %) от предмета на поръчката, който ще бъде изпълнен от подизпълнители, вкл. и неговата стойност е, както следва:

.....
(попълва се само, когато ще бъдат използвани подизпълнители, които следва да бъдат декларирани и в офертата)

II. НАЧИН НА ПЛАЩАНЕ

Предлагаме следните условия и начин на заплащане: застрахователната премия по

застраховка „Имущество“ се заплаща на 4 (четири) равни вноски, на тримесечие, за всеки едногодишен период.

III. ДРУГИ

(попълва се по преценка на участника)

С оглед на по-детайлното описание на услугата по застраховането, към настоящия образец на ценово предложение са приложени допълнителни листа, а именно:

.....

(описват се ако има такива и по преценка на участника)

Срокът на валидност на настоящото *Ценово предложение* е съгласно посочения такъв от Възложителя в *Обявлението* и *потвърден от нас в Техническото предложение – Образец О-3.*

Забележка:

Ценовото предложение се слага в отделен непрозрачен плик с надпис „Предлагани ценови параметри“ и се поставя в ОПАКОВКАТА, съдържаща цялостното предложение на участника.

ПОДПИС И ПЕЧАТ:

..... *(име и фамилия)*

..... *(длъжност на управляващия/ представляващия участника)*

..... *(наименование на участника)*

..... *(дата)*